

4878



• 64878

MEMORIA DESCRIPTIVA

para un

MODELO DE UTILIDAD

por veinte años

en España

a favor de Don Manuel AYATS GARCES

de nacionalidad española

residente en ZARAGOZA, San José de Calasanz num. 24

duplicado.

por:

"PERCHA PERFECCIONADA"



• 64878

- Son conocidos muchos tipos de percha destinadas a la mejor conservación de la ropa y que disponen conjuntamente de una barra para colgar los pantalones, pero en las que hasta el día se conocen no se adapta la ropa debidamente y se producen deformaciones de la misma, resultando los intentos realizados para evitar este inconveniente excesivamente costosos, tanto por el material empleado como por el trabajo y mano de obra que requieren.
- 5.-
- 10.- Para lograr una percha económica y en la cual las prendas lejos de deformarse conserven la debida forma y pierdan sus arrugas ocasionadas por el uso, se ha ideado y realizado la nueva percha que constituye el objeto de la presente Memoria
- 15.- descriptiva y una de cuyas posibles formas de realización, dada como simple ejemplo sin caracter limitativo, se representa en los dibujos adjuntos.
- 20.- La Figura representa una vista en perspectiva de la nueva percha, en la que se pueden apreciar todos los detalles característicos de la misma.
- El conjunto está constituido por cuatro piezas, construidas en material adecuado, como madera de haya por ejemplo, más un gancho forrado de plástico que actúa de colgador.
- 25.- Este (1) va atornillado sobre la pieza central (2), la cual forma un medio disco de unos once cm. de diámetro y 2'5 cm de espesor, con su parte diametral en arista viva y redondeada la circunferencia, y tiene la particularidad de que una de sus
- 30.- caras es plana y la opuesta convexa; los extremos



de la zona diametral llevan unos cortes (3) oblicuos, tanto en relación con el plano secante del diámetro como con respecto a la cara plana de la pieza.

- 35.- A estos cortes van unidos los dos brazos simétricos (4), sobre los que descansan los hombros de la prenda, los cuales tienen forma de media caña con diámetro de unos 3cm. con los extremos redondeados y unos cortes curvilíneos (5) que disminuyen en su unión con la pieza (2) hasta quedar su sección
- 40.- igual a la de los cortes (3) y, debido a la oblicuidad de éstos, las dos piezas (4) quedarán en planos que forman ángulos iguales con la cara plana de la pieza (2) con la arista en la unión, es decir, que vista la percha en planta, la cara convexa será
- 45.- el punto más saliente del conjunto.

Una varilla del mismo material (6), unida a la parte plana de las piezas (4), en la proximidad de sus extremos y de su borde más externo, servirá para colgar de ella los pantalones.

- 50.- Merced a esta disposición, el cuello de la prenda se adapta a la cara convexa de la pieza (2) como al cuello del usuario y la espalda no queda arrugada, como en las perchas conocidas, sino tensa, disminuyendo así sus arrugas, a lo que contribuye
- 55.- la inclinación que la percha recibe debido al peso del pantalón colgado de la varilla (6), por lo que la percha que se reivindica constituye una auténtica novedad y presenta grandes ventajas sobre lo ya conocido.

- 60.- Claro es que el ejemplo de realización descrito

- 4 . 64878



y representado podrá ser variado en detalles secundarios de materia, forma y dimensiones, dentro de los principios que caracterizan la percha, sin que ello suponga alteración de los mismos.

65.-

N O T A

Descrito suficientemente el objeto del Modelo, se declaran de novedad y propiedad las siguientes

R E I V I N D I C A C I O N E S

- 70.- 1ª.- Percha perfeccionada, que se caracteriza por estar constituida por cuatro piezas, la central de las cuales adopta la forma de medio disco con las aristas de su circunferencia redondeadas y la particularidad de que una de sus caras es plana y convexa la opuesta, teniendo en los extremos de su zona diametral dos cortes oblicuos, respecto a la cara plana y al plano diametral, de manera que al unirse a ellos los dos brazos simétricos, de figura de media caña con los extremos redondeados y un corte curvilineo en el lado de unión con la pieza central para su adaptación a los cortes oblicuos, dichos brazos forman ángulo con la cara plana, en sentido descendente, para la mejor adaptación de la prenda, y a sus extremos se unen en la proximidad del borde externo, los de una varilla cilíndrica que forma el colgador de los pantalones.
- 75.-
- 80.-
- 85.-

2ª.- "PERCHA PERFECCIONADA".

Todo tal y como queda descrito y reivindicado



- 5
• 64878

90.- en la presente memoria que consta de cinco hojas escritas a máquina por una sola de sus caras y se ilustra con los dibujos que a la misma se acompañan.

Madrid 14 de Marzo de 1.958



• 64878

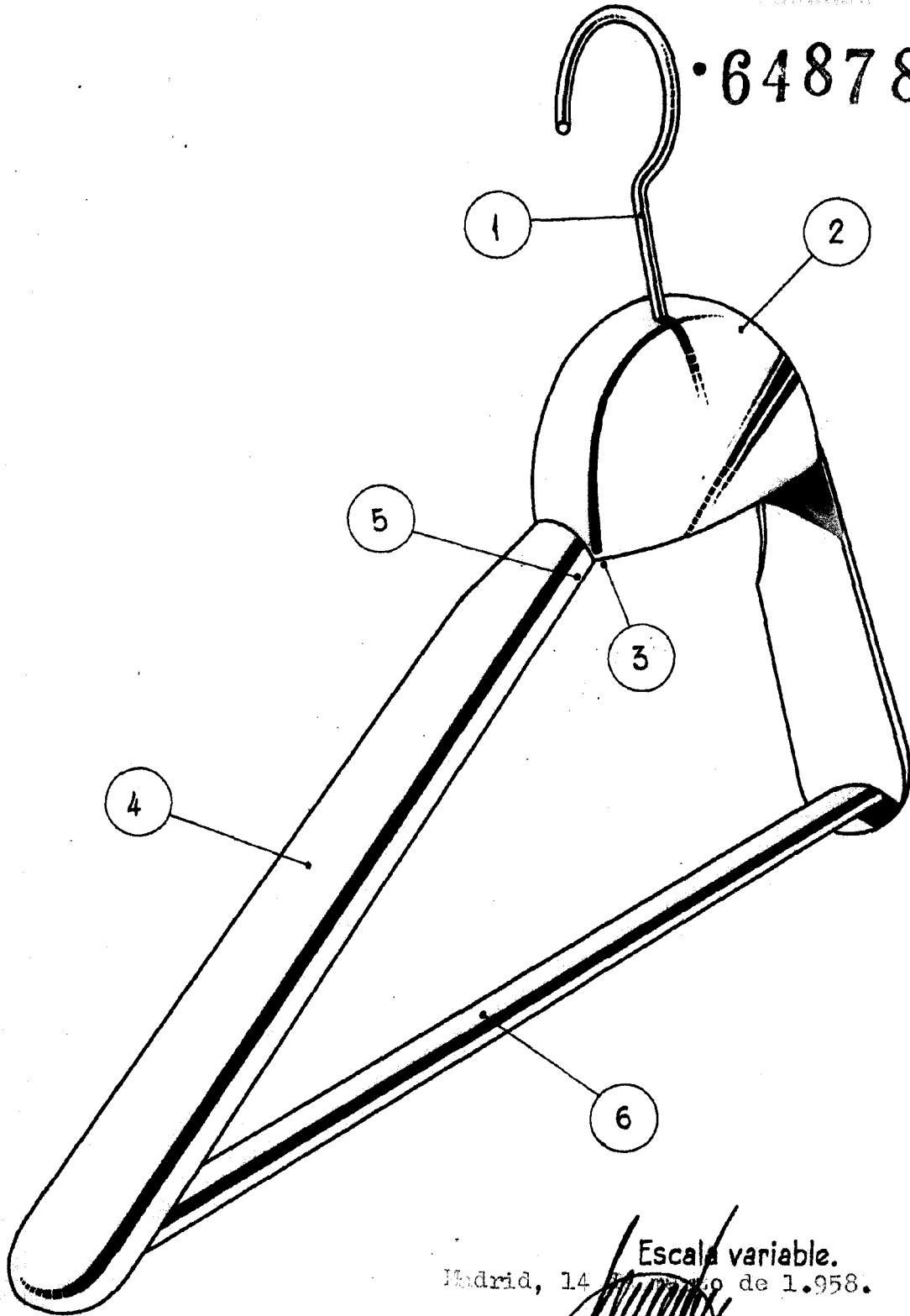

Madrid, 14 de Mayo de 1.958.

Escala variable.