

64853



1958

MODELO DE UTILIDAD

por 20 años

a favor de D. JORGE FRANCINO PRUNES, de nacionalidad española,
residente en Tarrasa (Barcelona), calle Iglesia, 17. - - - -
por: "TAPON PERFECCIONADO PARA EL IRRELLENADO DE BOTELLAS".

MEMORIA DESCRIPTIVA

El presente modelo de utilidad concierne a un tapón perfeccionado muy propio para hacer imposible el rellanado de botellas, especialmente las destinadas a contener licores o bebidas análogas, así como el de otros envases similares, y
5 cuyo tapón aventaja considerablemente a otros de finalidad similar por su constitución simplificada y eficacia.

Para la mejor comprensión del presentemmodelo de utilidad, y a título tan sólo de ejemplo, se acompañan los dibujos de la hoja adjunta en los cuales se representa el tapón de
10 referencia.



La Fig. 1 muestra un corte longitudinal del tapón, acoplado éste a una botella representada parcialmente.

La Fig. 2 muestra aislada y separadamente, y en perspectiva, todas las piezas o partes reseñadas en la Fig. anterior.

Conforme a los dibujos, sobre el cuello o gollete de la botella -1- va dispuesto el tapón de referencia el cual está esencialmente constituido por una cápsula -2-, provista de rosca exterior y formada por un cuerpo tubular abierto por su parte inferior, en cuya base presenta un ensanchamiento exterior, y cerrado por la superior en el centro de la cual presenta un conducto u orificio para la salida del líquido contenido en el envase.

En el interior de dicha cápsula -2- va alojada una pieza -3- formada por un a modo de casquete en su parte superior del que arrancan inferiormente unas patas o salientes, diametralmente opuestos entre sí, formando como una cavidad en cuyo interior se aloja parcialmente una bola o esfera -4- que queda dispuesta libremente a su vez en el interior de un manguito -5- que se ensancha por su parte superior y por cuyo ensanchamiento se asienta sobre una arandela o junta -6-, de caucho o materia blanda similar, arandela que descansa sobre el borde superior del cuello o gollete de la botella o envase.

La pieza -3- queda libre en el interior de la cápsula -2- pudiendo moverse o deslizarse ligeramente en el interior de ésta.

Acopladas las piezas indicadas, una sobre otra, conforme indica la Fig. 1, se dispone todo el conjunto sobre la parte superior del cuello o gollete de la botella, una vez llenada ésta, y seguidamente se acopla, por medios



mecánicos apropiados, una arandela o aro de fijación -7-,
de papel de estaño o similar, que abrace desde el extremo
superior del cuello de la botella hasta la cápsula superior
-2-, para que quede afianzado y precintado todo el conjunto,
5 de modo que la ausencia o rotura de tal precinto denuncie
la posibilidad del rellenado del envase y, por tanto, la
posible alteración del líquido del envase.

Un tapón superior -8-, provisto de rosca interior, se
dispone sobre la cápsula superior -2- para proteger el
10 conjunto.

De lo expuesto se deduce fácilmente que, al invertir
la posición de la botella e inclinarla en actitud habitual
para proceder a su vaciado, al salir el líquido éste empuja-
rá a la bola -2- obligando ésta a desplazar longitudinalmen-
15 te a la pieza -3- hasta chocar contra unos topes dispuestos
en el interior de la cápsula -2-, con lo que el líquido
podrá salir fácilmente por las aberturas resultantes al
exterior. En cambio, colocando la botella es posición
vertical, propia de reposo, al caer, por su propio peso, tanto
20 la bola -4- para tapar el orificio del manguito -5-, como
la pieza -3-, la indicada bola actuará de cierre, a modo de
válvula, haciendo imposible el rellenado de la botella.

Se comprenderá que el tapón de referencia será fabri-
cado preferentemente con materiales termoplásticos moldea-
25 bles, y que podrá ser variable en tamaño y color, y, en
general, en todo cuanto no altere, cambie o modifique la
esencialidad del citado tapón.



NOTA

Se reivindica como objeto del presente modelo de utilidad:

1.- Tapón perfeccionado para el irrellenado de
5 botellas, caracterizado esencialmente por estar constituido por una cápsula superior, provista de rosca exterior y formada por un cuerpo tubular, abierto por su parte inferior, en cuya base presenta un ensanchamiento exterior y cerrado por la superior, en el centro de la cual presenta un conduc-
10 to u orificio para la salida del líquido contenido en el envase; estando alojada en el interior de dicha cápsula una pieza que forma un a modo de casquete del que inferiormente
15 se aloja libremente una bola o esfera susceptible de apoyar sobre el borde superior de un manguito, ensanchado éste por su parte superior, que se asienta sobre una arandela o junta que descansa sobre el borde superior del cuello o gollete del envase.

20 2.- Tapón perfeccionado para el irrellenado de botellas, según reivindicación anterior, caracterizado porque el conjunto del mismo va precintado, una vez llenada la botella, por un anillo de fijación, junto con la parte superior del cuello de la botella, formando un conjunto im-
25 posible de seprar sin violencia, denunciando la ausencia de tal precinto la posible adulteración del líquido o relleno de la botella.

30 3.- Tapón perfeccionado para el irrellenado de botellas, según reivindicaciones anteriores, caracterizado porque, sobre la parte superior del conjunto citado va dis-

64853



1958

- 5 -

puesto un tapón suplementario.

4.- Tapón perfeccionado para el irrellenado de botellas, según reivindicaciones anteriores, caracterizado porque, al inclinar la botella para proceder a su vaciado, la bola se desliza por el interior de la pieza en que va encerrada empujando a la misma hasta chocar ésta contra unos salientes existentes en el interior de la cápsula superior, permitiendo la salida del líquido, y, en cambio, al poner la botella en posición vertical o de reposo, la bola al caer, obtura, a modo de válvula, el orificio del manguito inferior, haciendo imposible el rellenado del envase.

5.- TAPON PERFECCIONADO PARA EL IRRELLENADO DE BOTELLAS.

Consta la presente memoria descriptiva de cinco hojas, mecanografiadas, foliadas y escritas por una sola cara, acompañada de una hoja de dibujos.

Barcelona, para Madrid, a 6 de Marzo de 1958.

JORGE FRANCINO PRUNÉS

P. A.



64853

FIG. 1

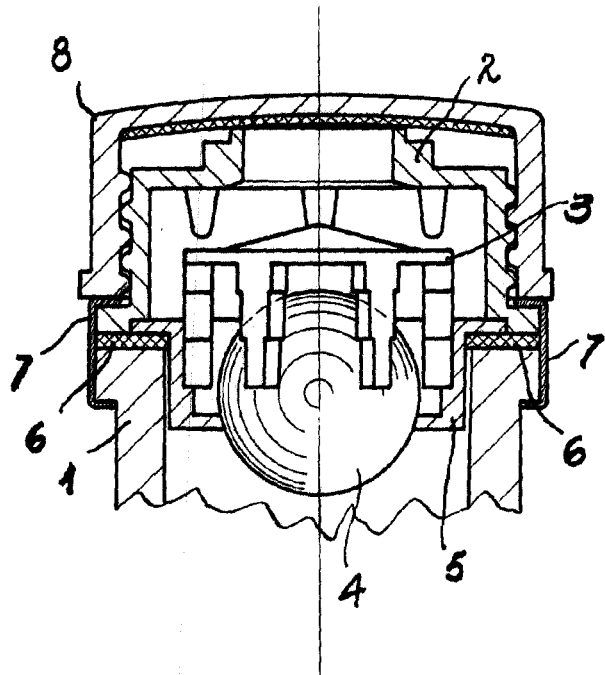
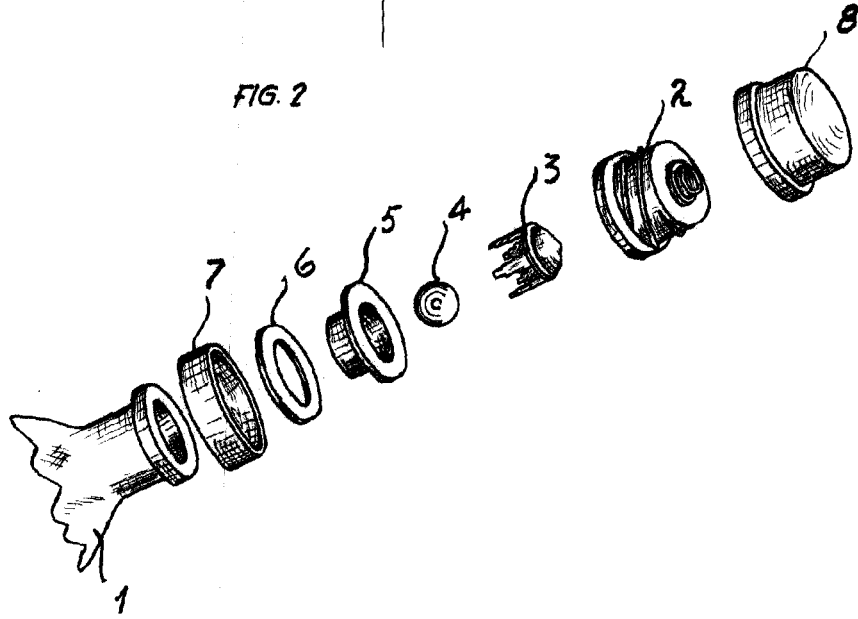

FIG. 2



Barcelona, para Madrid, a 6 Marzo 1958

P.A.

Escala variable