



64834

M O D E L O D E U T I L I D A D

P O R V E I N T E A Ñ O S

• 64834

en España, a favor de D. JUAN AGUILAR PEREZ, de nacionalidad Española, residente en Madrid, calle de Jorge Juan nº 93, 5ª izquierda exterior, por "ROTULO INDICADOR DE ENTRADA CAMBIABLE"

MEMORIA DESCRIPTIVA

El presente modelo de utilidad tiene por objeto como su enunciado indica, un rótulo indicador de entrada cambiable, perfeccionado en sus características de diseño, organización, constitución y montaje, el cual cumple los fines esenciales para

5.- los que específicamente ha sido concebido, con la máxima seguridad y eficacia. Con este rótulo se consiguen, dos fines importantes sin necesidad de ser movido de su emplazamiento, averiguando enseguida si un establecimiento, comercio o similar, se halla en estado de poder entrar en él o nó.

10.- En la actualidad son conocidos diversos tipos de rótulos para conseguir esta finalidad, pero este reúne una doble aplicación, y al mismo tiempo una gran economía y seguridad, al mismo tiempo que representa también comodidad.

Todos los inconvenientes que presentan actualmente los letreros ó rotulos, que por tenerse que quitar y poner según sea a una hora ú otra representa una incomodidad, y hacia preciso la creación de un rótulo que estuviera siempre fijo a la puerta de entrada al establecimiento que fuere, é indicara en todo mo-



mento como se encontraba éste, bien sea abierto o cerrado, y al
20.- mismo tiempo cumple otro fin muy esencial porque debido a las
nuevas construcciones en las cuales se hacen grandes instalacio-
nes de lunas o cristal, pues a veces resulta un poco dudoso don-
de se encuentra la puerta de entrada y con el nuevo indicador
siempre se sabe en lugar de entrada a los mismos.

25.- La característica esencial del presente modelo, la constitu-
ye el hecho de que en una sólo unidad o pieza, auxiliada por
otra sobre la cual se desliza, se pueda conseguir el cambio del
rótulo con toda comodidad. El presente modelo cuenta con una
pieza que presenta en toda su longitud la grabación o estampa-
30.- ción de las letras de que consta, para conseguir los fines para
lo que ha sido concebido.

Otra característica del presente modelo la constituye el
hecho de que en la pieza sobre la que se lleva a cabo su desli-
zamiento se encuentra perforada por su parte delantera con unos
35.- rectángulos del tamaño de una letra, es decir lleva tantas perfe-
raciones como letras contiene una de las frases. En dicha pieza
se encuentran unidas unas ventosas para su unión al cristal de
la puerta de entrada, aunque también puede realizarse su adheren-
cia con cualquier producto de pegar que actualmente se encuentra
40.- en el mercado. Para ser posible el deslizamiento de la pieza co-
rrespondiente se halla unida a la misma una especie de pivotillo
con su remate que recorre el espacio necesario para su cambio y
pueda correrse con toda facilidad.

Otros detalles y características del presente modelo, se
45.- pondrán de manifiesto en el transcurso de la descripción que a
que a continuación se dá, en la que se hace referencia a la lá-
mina de dibujos que a este memoria se acompaña, en la que de ma-
nera un tanto esquemática y tan sólo por vía de ejemplo, se mues-
tran los detalles preferidos del modelo. Estos detalles se dan
50.- a título de ejemplo, haciendo referencia a un caso de posible



realización práctica, pero se hace la salvedad de que el modelo no queda limitado exactamente a los detalles aquí descritos, por tanto esta descripción debe ser considerada desde un punto de vista ilustrativo y sin caracter res-
55.- trictivo alguno, pudiendo ser constituido este rótulo en distintas formas, materias y colorido.

En la lámina de dibujos adjunta;

En la figura 1ª se representa una vista en planta del conjunto del todo el modelo.

60.- La figura 2ª corresponde a una vista en planta del conjunto de la pieza en la que lleva la estampación o grabación de las letras indicadoras que han de servir para la realización del presente modelo, en la que puede leerse salteadas las palabras "CERRADO" y "ABIERTO", pudiendo ser
65.- sustituida esta última si se desea por la de "ENTRADA", teniendo las mismas letras, no representando variación alguna en la otra pieza de que consta el modelo, también vemos un punto circular que es el del pivote que ha de servir para su agarre y poder desplazar dicha pieza para que se verifi-
70.- que el cambio.

En la figura 3ª se encuentra una vista de la pieza que ha de servir para su funcionamiento por la cual se desliza la pieza que se refiere en la anterior figura, y como puede apreciarse se encuentra perforada para que se pueda leer
75.- una letra sí y otra nó y pueda formarse de este modo la frase completa.

La figura 4ª representa una sección del conjunto del modelo indicado en la figura 1ª.

Hacienda referencia a las figuras enumeradas, se indi-
80.- ca con el número -1- el cuerpo principal en el cual se encuentran grafiadas o grabadas las letras indicadoras del presente rótulo, siendo estas letras las representadas con



el número -2- y con el número -3- el pivotillo que ha de servir para su funcionamiento de corredera de izquierda a derecha 85.- o vicivera.

Se representa con el número -4- unas ventosas que han de servir para su adherencia al cristal de la puerta de entrada, las cuales irán unidas a la pieza correspondiente -6-, llevando esta última unos rectángulos perforados -5- del tamaño de 90.- una letra para que permita verse una sí y otra nó, y se pueda leer con facilidad una frase completa, quedando la otra oculta por los trozos que no han sido perforados -6-, en cuya parte posterior de esta, en uno de sus extremos se encuentra una ranura -7- donde se aloja el pivotillo -3- para su deslizamiento 95.- que consiste en una longitud del ancho de una letra.

Se comprenderá fácilmente, despues de observados los dibujos y la explicación que acabamos de efectuar de ellos que el actual modelo proporciona un rótulo cambiabile, con una construcción sencilla y efectiva que puede ser llevada a la práctica 100.- con gran facilidad, todo ello dentro de una manufactura relativamente económica.

Se reitera que el objeto del presente modelo se podrán introducir todos aquellos cambios, variaciones y modificaciones de detalles que las circunstancias y la práctica pudieran aconsejar, siempre y cuando que con estas posibles variaciones no 105.- secambie, o altere la esencialidad del modelo descrito.

N O T A

Se declara de propiedad y novedad en España el contenido de las siguientes

R E I V I N D I C A C I O N E S

1ª) Rótulo indicador de entrada cambiabile, que se caracteriza por estar constituido por un cuerpo dividido en dos partes totalmente planas que permiten el ser una alojada en el in-

• 64834



terior de la otra.

2ª) Rótulo indicador de entrada cambiable, que se caracteriza por estar una de las partes que se indica en la anterior reivindicación, perforada en forma rectangular para que se pueda ver las letras de la otra parte de que consta el actual modelo, es decir, lleva tantas perforaciones como letras lleva cada frase completa.

3ª) Rótulo indicador de entrada cambiable, que se caracteriza porque con el deslizamiento en horizontal de la longitud del ancho de una letra se permite ver en la pieza móvil el contenido de la otra frase inscrita en la misma.

4ª) Rótulo indicador de entrada cambiable, que se caracteriza porque permite el estar fijo en la parte que se desee y permitir al mismo tiempo el deslizamiento de la pieza que aloja, por medio de un pequeño pivote que se mueve fácilmente en el sentido que se desee.

5ª) Rótulo indicador de entrada cambiable.

Todo ello conforme se describe y reivindica en la presente memoria que consta de 5 hojas escritas a máquina por una de sus caras y un plano que la ilustra.

Madrid, 12 de Marzo de 1.958,



Fig. 2ª

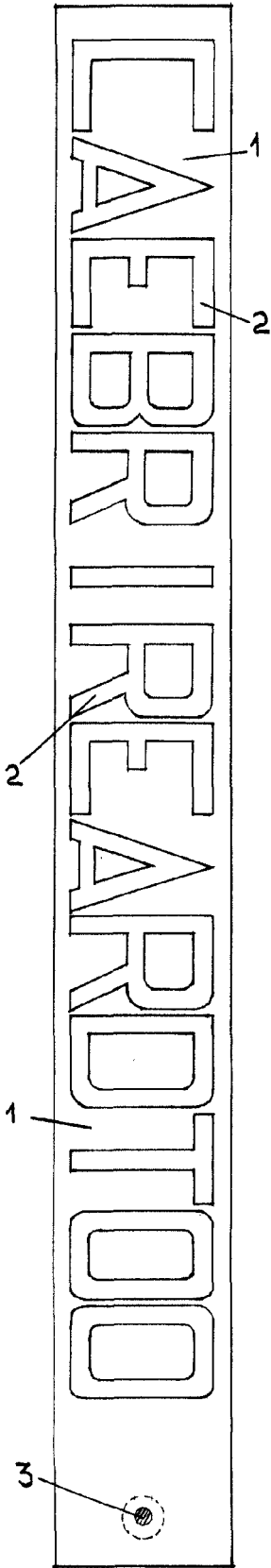

ESCALA VARIABLE

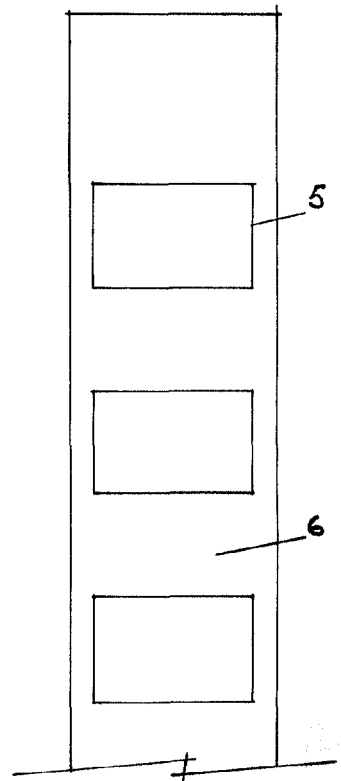
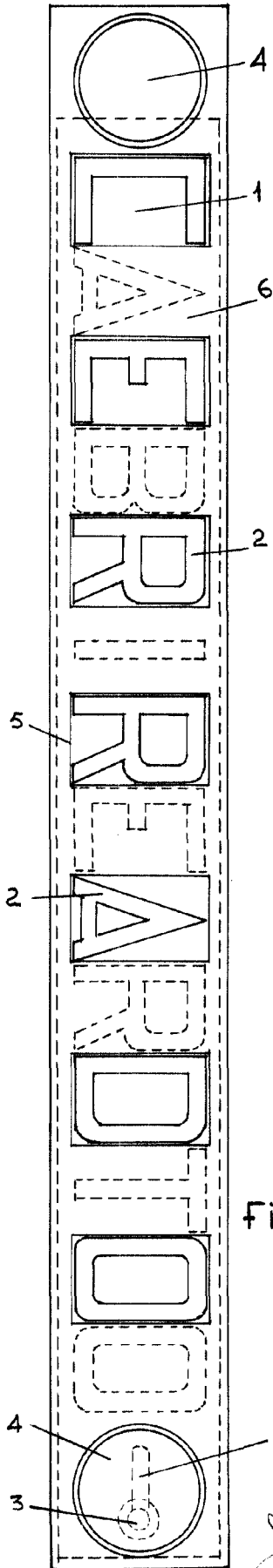

Fig. 3ª

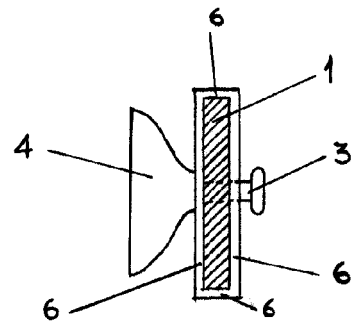

Fig. 4ª

Fig. 1ª

• 6483 A

MADRID, 12 MARZO, 1.958.

Juan Aguilar Perez