

22 FEB



64828

• 64828

MODELO DE UTILIDAD

por 20 años

por "UN SOBRE SIN ENGOMAR, CON SEGURO DE CIERRE", a favor de D. Ramón Robert Font, de nacionalidad española, domiciliado en Barcelona, Martí Molins, 27.

=====

MEMORIA DESCRIPTIVA

Este Modelo de utilidad describe un sobre sin engomar, provisto con un seguro de cierre, que evita que el contenido del sobre salga y se extravíe.

5. La ventaja es notoria para todos aquellos envíos, que por la índole del contenido pueden beneficiarse de un franqueo mínimo por poder remitirse con el sobre abierto. Como es sabido, esto es frecuente con las circulares de propaganda, con las remesas de documentos, y en todas ellas se corre el riesgo de que involunta-



- 2 - • 64828

riamente, sea por el portador o por el trasiego postal, se salga en todo o en parte el contenido del sobre.

Para la descripción de las características de este sobre, nos referiremos a los dibujos que, con carácter de ejemplo, se adjuntan a esta memoria.

5. En los dibujos, -1- es el sobre y -2- su pestaña, en este caso sin engomar.

El seguro en cuestión consiste en la faja de papel -3- pegada por su extremo inferior -4- en la cara interna -8- del sobre correspondiente al lado de los rebatimientos de cierre -9-; esta faja -3- se prolonga por encima de la pestaña -5- de la tapa y a su vez se pliega en -6- algo por debajo de -5-, pero en sentido contrario para formar la tapilla -7- con que se cubre y retiene por su borde superior al conjunto de documentos contenidos en el sobre.

15. Todo cuanto no afecte, altere, cambie o modifique la esencia del sobre descrito, será variable a los efectos del actual Modelo.

20. N O T A.

Se reivindica como objeto de este registro por Modelo de utilidad:

1. - Un sobre sin engomar, con seguro de cierre, caracterizado porque en la cara interna correspondiente a la faceta de los pliegues pegados propios de la confección del sobre y opuesta a la lisa, donde se anota la dirección y de la cual arranca la tapa, presenta pegada por su extremo inferior una franja de papel rectangular que se prolonga por encima de la pestaña del sobre; presentando esta franja, a la altura de esta pestaña, una doblez, en sentido contrario a la de la tapa, con la cual

25. 30.

- 3 - • 64828

22 FEB



se retienen por su borde superior a los documentos contenidos en el sobre; no precisando el engomado de la tapa.

Sean cuales fueren las circunstancias que concurran en la esencialidad del Modelo de utilidad definido en

5. la anterior reivindicación, cual objeto es:

2. - "UN SOBRE SIN ENGOMAR, CON SEGURO DE CIERRE".

Consta la presente memoria de tres hojas foliadas, mecanografiadas por una sola cara y del dibujo unido a la misma.

10. Barcelona, veintidós de febrero de mil novecientos cincuenta y ocho.

P.A. de D. Ramón Robert Font,

L. DURAN
P.P.

N

D. RAMON ROBERT FONT

HOJA UNICA



•64828

•64828

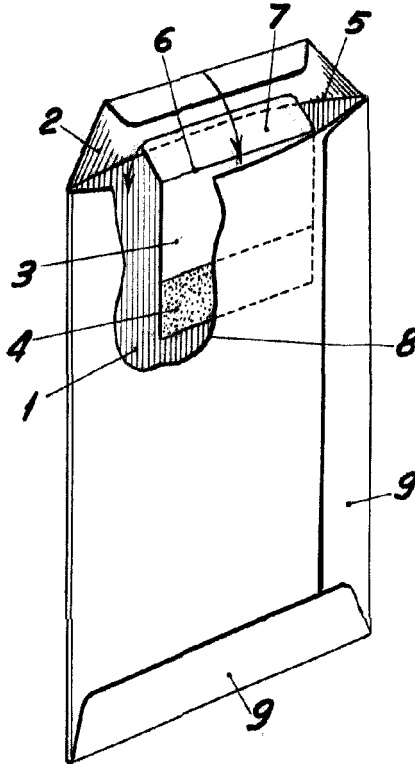

BARCELONA, 22 FEBRERO DE 1958

L. DURAN
P.P.

ESCALA VARIABLE