

6 MAR.



• 64802

MEMORIA DESCRIPTIVA

del MODELO DE UTILIDAD, por 20 años, solicitado a favor de CONSTRUCCIONES ELECTRO MECANICAS ALBRICH, S. A., de nacionalidad Española y constituida de acuerdo con las Leyes Españolas, residente en Barcelona, calle de San Cugat del Vallés numero 1, por " UN SOPORTE PERFECCIONADO PARA COMPARADOR DE PRECISION ".

El presente Modelo de Utilidad se refiere a un soporte perfeccionado para comparador de múltiples aplicaciones en los trabajos de mecánica de precisión.

5 Conocida la sensibilidad del comparador que consigue la amplificación de un movimiento por medio de ruedas dentadas y levas se comprende que el accionamiento a mano del brazo del soporte del comparador puede traer consigo la pérdida del ajuste de la medición.

En el soporte objeto del presente Modelo de Utilidad, el



10 desplazamiento del comparador se consigue de manera regu -
lar por avance de un alma interior que lleva la sujeción -
del reloj comparador. Es preciso que dichos movimientos es -
tén perfectamente regulados, pues ello es garantía de la
precisión de las lecturas del comparador que determina cen -
15 tésimas de milímetro. Con el desplazamiento regular del sop -
te no se dan sacudidas bruscas al vástago del comparador ,
cuyo extremo se aplica sobre la superficie, cuyas desigual -
dades se miden, sobre cuyo extremo superior actúa un muelle
que hace que el vástago se apoye sobre la superficie, con -
20 presión suficiente para asegurar la exactitud de la medida.

El soporte perfeccionado objeto del presente Modelo de
Utilidad, está constituido esencialmente por la base del so -
porte, eje del soporte con dispositivo de sujeción del bra -
zo horizontal, y brazo horizontal.

25 La base del soporte, presenta dos apoyos planos longitu -
dinales, de superficie suficiente para la estabilidad del -
conjunto y tiene en su parte superior la ranura guía longi -
tudinal cuya forma se ajusta a la del tapón ^{roscado} en el extremo -
inferior del eje vertical del soporte, manteniéndolo en di -
30 cha posición y permitiendo el desplazamiento del eje parale -
lo a sí mismo en todas las posiciones que permite la longi -
tud de la ranura guía.

El eje cilíndrico del soporte termina en su parte infe -
rior por un vástago roscado de menor diámetro que el eje ,
35 al que se adapta un manguito que para facilitar su acciona -
miento tiene un aro exterior moleteado, ajustándose en el -
extremo inferior del eje el tapón roscado indicado en el pá -
rrafo anterior que realiza la sujeción con la base del so -
porte. El eje del soporte tiene en su parte superior el ele -
40 mento deslizante a lo largo del mismo, que tiene el mangui -



to de sujeción del eje longitudinal con un mando que hace posible la fijación del brazo horizontal en el sentido longitudinal y la del elemento deslizante, según el eje del apoyo vertical.

45 Finalmente el brazo horizontal es cilíndrico, presentando en su interior el mecanismo de ajuste del reloj comparador, ajuste que se consigue sin desplazar el brazo.

Este mecanismo de ajuste consta de un alma cilíndrica concéntrica con la caña apoyada en un manguito por el extremo del comparador y roscada exteriormente por el otro extremo en el que atraviesa un manguito roscado interiormente. Por este extremo tiene un tapón de mando cuyo giro conduce al avance o retroceso del alma cilíndrica respecto al tubo o caña exterior del brazo. El extremo del alma cilíndrica forma una punta para actuar sobre el extremo cortado a bisel de la pieza de sujeción del comparador que gira en un plano vertical alrededor de un eje horizontal mediante un dispositivo de rótula. Según sea el avance que se dé al extremo puntiagudo del alma cilíndrica, éste obliga a que la pieza de sujeción gire levantándose hacia arriba o inclinándose hacia abajo con lo que se desplaza el punto de aplicación de la caña del comparador.

Un muelle vuelve a la pieza de sujeción a su posición normal al cesar de actuar sobre su extremo la punta del alma cilíndrica.

65 Dicho dispositivo sujeta al comparador por medio de unas orejas, que se acercan mediante un tornillo de regulación y que tienen en planta una forma redondeada para abarcar la caña del comparador en el caso en que se sujete al comparador apretando dicha caña. También es posible la sujeción atravesando con el tornillo de regulación una oreja especial que presente la base posterior del comparador.



En la hoja gráfica adjunta y a título de ejemplo, se describe un caso de realización práctica del soporte perfeccionado para comparador objeto del presente Modelo de Utilidad.

75 En la figura 1, se representa el alzado longitudinal del conjunto, indicándose en corte el brazo soporte en sus partes fundamentales y la base del soporte y enlace del soporte con el eje vertical. La figura 2, es una vista lateral del conjunto con el corte de la brazadera especial de sujeción del -
80 brazo horizontal al eje vertical del soporte. En la figura 3 se aprecia un corte según el plano horizontal principal del brazo horizontal cuyo corte según un plano vertical se ve en la figura 1.

85 Siguiendo los dibujos se distingue la base del soporte -1- cuya sección presenta un hueco triangular -2- y -3- y que puede servir para su adaptación a una guía de sección triangular con roce en las partes inclinadas por la interrupción a causa de la ranura longitudinal -4-. En los laterales presenta la base del soporte -1- las entallas guía -5- y en la base superior la ranura guía -6- de sección en forma de T invertida, por
90 la que desliza el tapón de base rectangular -7- de la misma forma que la ranura guía. El tapón de base rectangular -7-, se rosca al extremo del eje vertical del soporte -8-, realizándose se la fijación del eje vertical en una posición determinada por
95 medio del manguito -9-, de mando molleteado -10-, roscado a la parte -11- del eje. En el eje existe la pieza -12- que permite variar la altura del brazo horizontal -13-. La pieza -12- se sujeta por el apriete de las ranuras longitudinales, una vertical -14- para la sujeción de la pieza -11- al eje del soporte,
100 y otra horizontal -15- para la fijación del brazo -13- a la pieza -11-. El apriete de dichas ranuras se consigue por el -



volante moleteado -16-. El brazo -12- presenta una parte cilíndrica o caña exterior -17-, en cuyo interior hay el alma cilíndrica -18-, que se apoya en el manguito -19-, interiormente liso por el extremo del comparador y atraviesa otro manguito -20- roscado interiormente en el extremo próximo al pomo de mando moleteado -21-. Por este pomo -21- se determina el avance del alma cilíndrica, cuya parte roscada exteriormente -22-, determina su avance. El desplazamiento es normalmente de poco recorrido.

110 El extremo en forma cónica -23- actúa sobre la parte a bisel -24- de la pieza de sujeción del comparador -25- que gira alrededor del eje -26- y que presenta unos abultamientos -27- que permiten el giro de la pieza a modo de rótula, recebrando la posición inicial por la acción del muelle -28-.

115 El extremo de la pieza forma dos salientes a modo de pinza -29- para sujeción del comparador, bien sea por una oreja que se atraviesa con el tornillo de regulación -30- o por el paso de la caña del comparador, por el orificio -31-.

El Modelo de Utilidad descrito podrá variar en su forma y dimensiones, en los materiales de que se fabrique, mientras las superficies de trabajo estén escrupulosamente rectificadas y las piezas sometidas a desgaste sean tratadas termicamente, variando en general, en todo cuanto no altere, cambie o modifique su esencialidad.

===== N O T A =====

125 Se reivindica como objeto de este Modelo de Utilidad :-

1º.- Un soporte perfeccionado para comparador de precisión, constituido esencialmente por la base del soporte, cuya parte inferior presenta dos apoyos planos longitudinales laterales, correspondiéndose en la parte central a una guía triangular, y que en

130 la parte superior tiene una ranura guía cuya forma se ajusta a la del tapón roscado en el extremo inferior del eje vertical del



soporte, fijándose una determinada posición del eje vertical por un manguito intermedio entre el tapón y el eje.

135 2º.- Un soporte perfeccionado para comparador de precisión , según reivindicación 1ª., caracterizado por presentar en la parte superior del eje vertical un elemento deslizante que se fija en cualquier posición y que posee una abrazadera para fijar la posición de la zona de sujeción del brazo horizontal.

140 3º.- Un soporte perfeccionado para comparador de precisión , según reivindicaciones anteriores, caracterizado porqué el brazo horizontal está formado por un elemento cilíndrico y presenta en su interior el mecanismo de ajuste que consta de un alma cilíndrica central, cuyo extremo opuesto a la sujeción del comparador es roscado exteriormente y atraviesa un manguito roscado interiormente solidario a la caña del brazo. El desplazamiento del comparador se consigue accionando el botón del extremo del alma cilíndrica, cuyo otro extremo en forma puntiaguda actúa sobre la pieza que sostiene el soporte, la cual gira alrededor de un eje horizontal y una articulación en rótula hace posible el desplazamiento, recobrándose la posición inicial por la acción de un muelle. Dicha pieza termina en una pinza que permite la sujeción del comparador, bien sea por su caña o por una oreja especial.

155 4º.- Un soporte perfeccionado para comparador de precisión. Consta la presente memoria descriptiva de seis hojas foliadas y escritas por una sola cara.

Barcelona, 6 de Marzo de 1.958.

P. A.

M. LLORT

M. Llort

64802



Fig. 1

Fig. 2

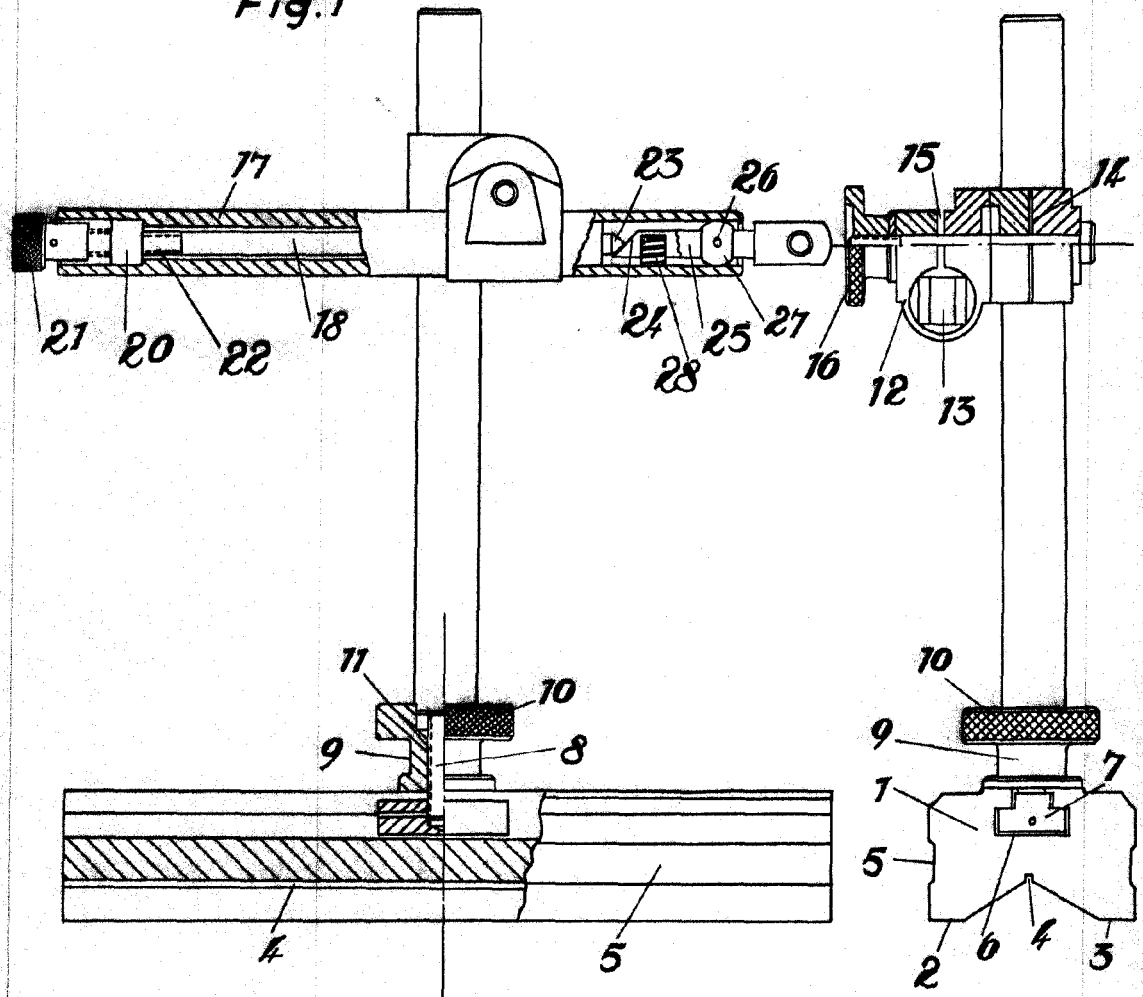
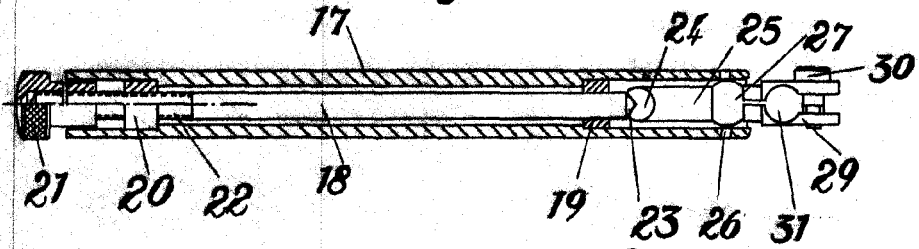

Fig. 3



BARCELONA 6 DE Mayo DE 1958
P. A.

M. LLORI

Handwritten signature

Escala variable.