



MODELO **64793**
DE
UTILIDAD

a favor de INDUSTRIAL MEN-PAR, S. A., entidad española, domiciliada en Barcelona, calle Bartrina, 74 y 76, por "HORNILLO ELÉCTRICO".

- . -

MEMORIA DESCRIPTIVA

5. La presente invención se refiere a un hornillo eléctrico cuyas ventajas estriban principalmente en su limpieza y pulcritud y en lo extremadamente manejable que resulta, Asimismo, el calor irradiado sobre la plancha calefactora es totalmente aprovechado y aumentado, si cabe, mediante un ingenioso sistema de tiraje de aire caliente.

10. Esencialmente, el hornillo en cuestión está constituido por un plato cóncavo de perfil adecuado, de cuyo centro se eleva una prominencia que soporta al plato calefactor. Dicho plato presenta adecuadamente distri-

64793



- buidos unos pies de apoyo, así como unas asas opuestas, las cuales se prolongan en dirección al centro del plato para formar sendos puntos de apoyo del utensilio a calentar. En la prominencia descrita y rodeándola se ha previsto una serie de taladros, que, conjuntamente con otros orificios dispuestos en la base de aquella elevación, establecen un tiraje de aire caliente que es directamente dirigido a la base del recipiente o similar apoyado sobre la placa calefactora.
- 5.
10. Para la mejor comprensión de cuanto queda descrito en la presente memoria descriptiva, se acompaña un dibujo en el que, tan sólo a título de ejemplo, se representa un caso práctico de realización del objeto de la invención.
15. En dicho dibujo, la figura 1 es una vista en perspectiva del hornillo; y la figura 2 responde a una vista en alzado, parcialmente seccionado.
20. El hornillo descrito está constituido en el aludido dibujo por un plato cóncavo -1-, de cuyo centro emerge una prominencia -2- sobre la que se apoya la placa calefactora -3-. El plato -1- se apoya gracias a unos pies -4-, mientras que en su borde se han dispuesto dos asideros -5-, opuestos, que se prolongan en dirección al centro del plato -1- para formar sendos puntos de apoyo -6-, para la base del utensilio que se desee calentar.
25. Inmediatamente debajo de la placa calefactora -3- y alrededor de la prominencia -2- se han practicado una serie de taladros -7-, y por otra, parte, en la base -8- de dicha elevación existen otros orificios -9-.

04793



mismos y cuantos detalles accesorios puedan presentarse, siempre y cuando no afecten a su esencialidad.

- . -

N O T A

Se reivindica como objeto del presente modelo de utilidad.

5. 1. Hornillo eléctrico, que se caracteriza esencialmente por el hecho de estar constituido por un plato cóncavo de cuyo centro emerge una prominencia sobre la que asienta la placa calefactora, plato que está provisto de los correspondientes pies de apoyo y que en su borde presenta dispuestas adecuadamente unas asas que se prolongan horizontalmente y en dirección al centro del plato, para formar sendos puntos de apoyo para el utensilio a calentar.
- 10.

15. 2. Hornillo eléctrico, según la reivindicación anterior, que se caracteriza esencialmente por el hecho de que en la zona inmediata a la placa calefactora y alrededor de la prominencia que la sostiene, se han practicado una serie de taladros, que, conjuntamente con otros practicados en la base de aquella prominencia, establecen un tiraje de aire caliente.

20. 3. Hornillo eléctrico.

Todo ello según queda descrito y reivindicado en la presente memoria descriptiva, que consta de cinco

64793



hojas foliadas, escritas a máquina por una sola cara.

Barcelona, a 3 de marzo de 1958

INDUSTRIAL MEN-PAR, S. A.

p.a.

A large, stylized handwritten signature in black ink, consisting of several loops and a long horizontal stroke at the bottom.

Fig. 1

- 8 MAR

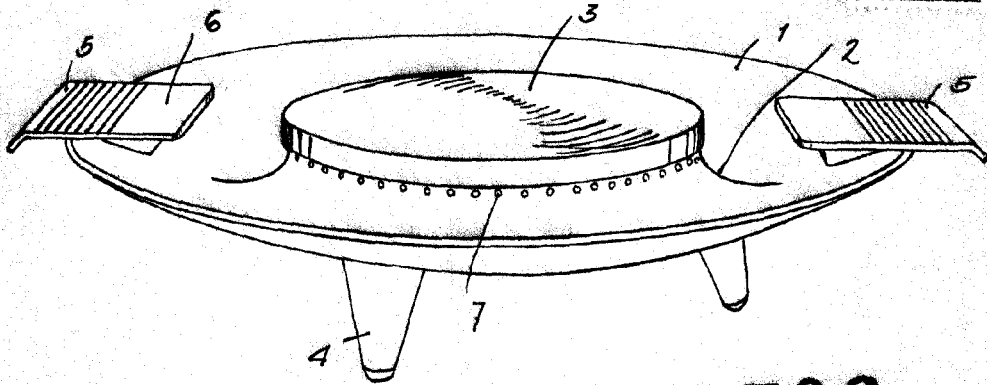

• 64793

Fig. 2

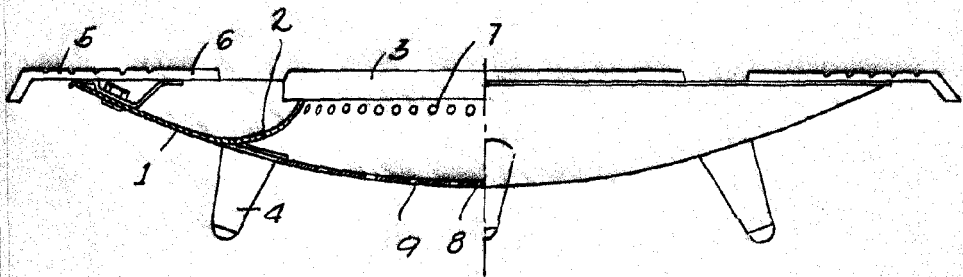

Barcelona, 3 Marzo 1958
Industrial Mer-Par, S. A.

J. a.