

H/V.



- 1 - • 64777

# Memoria Descriptiva

*para*

un Modelo de Utilidad,  
por veinte años en España

*a favor de*

D. Miguel Lluch Codolá  
- de nacionalidad española -

*residente en*

Barcelona

Balmes, 335 - 337

*por:*

" DISPOSITIVO DE FARO Y PILOTO INTERMITENTE "

---



2.-

•647770

5 El presenta modelo de utilidad se refiere a un dispositivo de faro y piloto intermitente, que comprende un foco de largo alcance, aplicable como suplemento del foco de un coche o vehículo y para el deporte de alta montaña, y un faro piloto con el dispositivo de luz intermitente, cuya  
10 regulación de intermitencia se produce automáticamente por el calor emitido por la luz, estando tanto el foco de largo alcance, como el piloto intermitente, abastecidos de corriente por una batería única y común de pilas o acumulador, alojada formando cuerpo con la caja que sirve de soporte al conjunto.

15 El faro va montado mediante una articulación, que le permite describir un amplio sector vertical, en la parte anterior de una armadura, colocada sobre la referida caja de la batería, y el piloto está dispuesto en el extremo de un doble brazo giratorio, abisagrado en la parte anterior de la tapa de dicha caja; ambos van provistos de sus correspondientes interruptores que son independientes; el del faro dispuesto sobre la armadura en que está montado y el del piloto en su propia carcasa.

20 El faro va cerrado por un cristal blanco y comprende el espejo esférico adecuado, y el piloto proyecta su luz a través de un cristal rojo.

La armadura en que va montado el faro y que lleva su interruptor alojado, sirve de asa del conjunto.

25 El dispositivo que se reivindica es susceptible de múltiples aplicaciones, por lo que en cada una de ellas se le fabricará con los materiales, formas, dimensiones y ca-



3.-

• 64777.

5 racterísticas que se estimen pertinentes, sin que por tales variaciones, así como por las que puedan hacerse en detalles de su presentación u organización se afecte a la esencialidad reivindicada; es decir, los que se fabriquen con cualquiera de esas modificaciones, no serán sino variantes, igualmente comprendidas y protegidas por el presente registro.

10 En esta idea las adjuntas figuras corresponden únicamente a una forma de ejecución, sin carácter alguno limitativo, que se presenta a título de ejemplo de realización, para concretar cuanto se dice en esta memoria descriptiva.

La fig. 1 presenta la vista lateral en alzado de un dispositivo de faro y piloto intermitente, establecido de acuerdo con el modelo que se reivindica.

15 La fig. 2 corresponde a la vista del dispositivo por su frente, es decir, por el lado del faro.

La fig. 3 muestra la vista posterior del dispositivo, es decir, por el lado del piloto intermitente.

La fig. 4 detalla en sección diametral la organización del faro.

20 La fig. 5 se refiere a la vista posterior de los elementos que componen dicho faro.

La fig. 6 presenta el detalle del piloto visto por su parte posterior.

25 La fig. 7 indica dos aspectos de la verilla de sujeción del cristal del piloto.

La fig. 8 es una sección diametral del mencionado piloto.



4.- 64777

La fig. 9 ilustra el esquema eléctrico del conjunto del dispositivo que se reivindica.

Con referencia a dichas figuras y a los números que sobre ellas designan las partes y detalles del dispositivo representado, que interesan a los fines de esta memoria, la descripción del mismo es como sigue:

Está constituido por la caja 16 que constituye el soporte del conjunto, al mismo tiempo que aloja el acumulador, formando cuerpo con él, al que se sujeta la armadura constituida por la pletina 15 y cuadrilátero 11, cuya armadura se fija al acumulador mediante los botones tuercas 13, roscados en los tornillos que al efecto presenta dicho acumulador.

Sobre dicha armadura 11 va montada la caja 22, a la que se articula en la parte anterior el faro 3, montado en la horquilla 5, giratoria en el eje 6, soportado por dicha caja 22.

En la parte superior y anterior de la pletina 15 va abisagrado, mediante el eje 10, el soporte 12 del piloto 18.

Por lo que se refiere al faro 3 en su cuerpo, mediante la arandela 2, va sujeto el cristal 1, fijándose dicha arandela mediante el tornillo 4. En 7, 8 y 9 se indican los cables que conectan el faro al acumulador y al interruptor 24 del mismo. El resalte 14 corresponde al alojamiento de la toma de corriente de uno de los polos del faro.

En la parte superior de la caja 22 va montado el interruptor 24, sujeto por los tornillos 23, cuya caja está



5.-

64777

formada de dos piezas, que se unen por los puntos de presión 21.

5 Interiormente se aprecia en el faro los siguientes detalles (figs. 4 y 5): el filamento 26 del faro, las pletinas 27 de contacto, el contacto de masa 28 y su correspondiente pletina 29, y el resalte 30 de la lámpara que recibe los contactos del filamento. Además en 31 se aprecian las varillas de unión entre las piezas 2 y 3, correspondiendo el resalte 32 (fig. 5) al tope del tornillo 4 de fijación. Los orificios 25, 10 practicados en el reflector, dan paso a las conexiones del filamento.

El piloto está a su vez constituido por el cuerpo 18, sujeto mediante la tuerca 20 en el soporte 12, y que lleva montado el cristal rojo 19, fijado por la varilla 17 15 (fig. 7).

En la parte interior del piloto (figs. 6 y 8) ven dispuestos: el casquillo 33 de su lámpara, el dispositivo 34 de intermitencia del mismo, la lámpara 36, el fleje 37, de contacto entre dicho dispositivo intermitente, y el interruptor 39, que a su vez va sujeto en 38. 20

Además en 35 se indica la pletina de sujeción del dispositivo intermitente a la carcasa 18 del piloto, y en 40 la masa entre el casquillo 33 y el repetido dispositivo 34.

En el esquema eléctrico representado en la 25 fig. 9, se indican los dos circuitos independientes mediante los cuales el acumulador 16 alimenta, por un lado, el faro 1,



6.-

•64777

cuando se cierra el interruptor 24, y por otro el piloto 36,  
por intermedio del dispositivo de intermitencia 34, cuando se  
cierra el correspondiente interruptor 39.

-----



7.-

•64777

N O T A.-

=====

El presente modelo de utilidad comprende las siguientes reivindicaciones:

5 1.- Dispositivo de faro y piloto intermitente, caracterizado porque está constituido por una caja, que contiene la fuente de energía eléctrica y soporte, montados en armaduras independientes, un faro solidario de una horquilla que tiene su eje de giro en una de esas armaduras, mientras que la armadura del piloto va abisagrada a la tapa de la caja  
10 de modo que puede describir un amplio sector vertical, proyectando la luz en sentido opuesto que el faro.

15 2.- Dispositivo según lo reivindicado en el punto anterior, caracterizado porque sobre la tapa de la caja de la batería va montada una pieza tubular, a la que está articulada en un extremo la horquilla que soporta el faro, y cuya caja aloja el interruptor del circuito de alimentación del mismo.

20 3.- Dispositivo según lo reivindicado en los puntos anteriores, caracterizado porque, en la parte anterior de la tapa de la caja de la batería, va abisagrado un cuadrilátero metálico, entre cuyos brazos queda comprendida la referida pieza tubular cuando se cambia de dirección, dentro de su plano vertical, al piloto.

25 4.- Dispositivo según lo reivindicado en los puntos anteriores, caracterizado porque el piloto va dotado en



8.-

•64777

su carcasa del interruptor de su circuito, que es independiente del circuito del faro, y la regulación de su intermitencia se produce automáticamente por el calor emitido por la luz.

5.- Dispositivo de faro y piloto intermitente.

5

Según se describe y reivindica en la presente memoria descriptiva y se ilustra con los dibujos que a la misma se acompañen.

Consta esta memoria de ocho hojas foliadas y escritas a máquina por una sola cara.

Madrid, a 8 de Marzo de 1958.

64777

64777

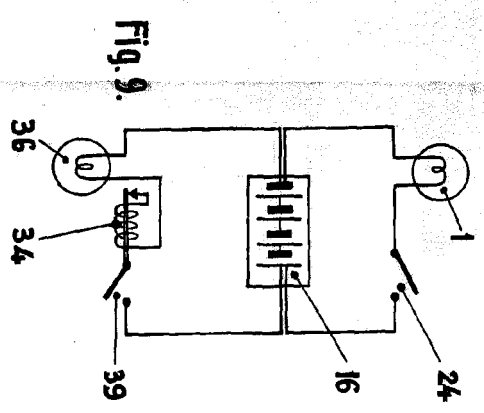
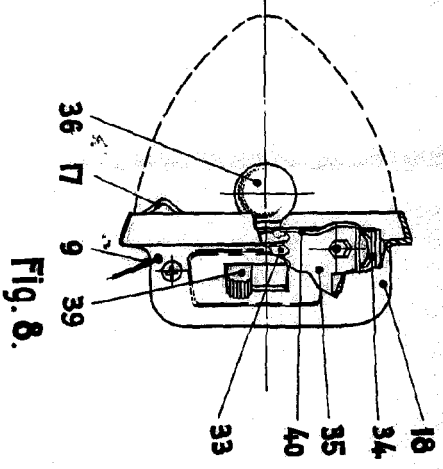
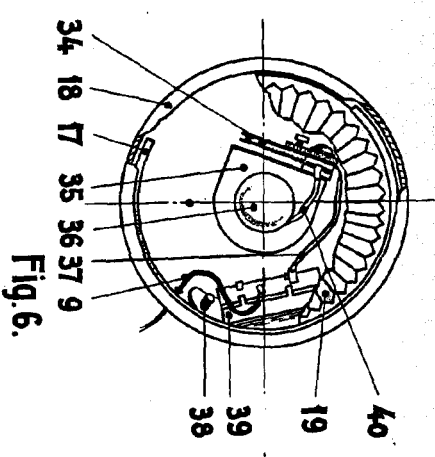
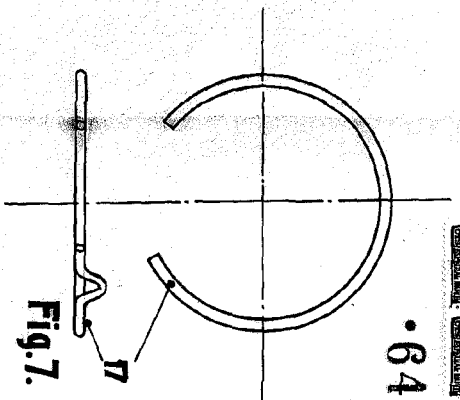
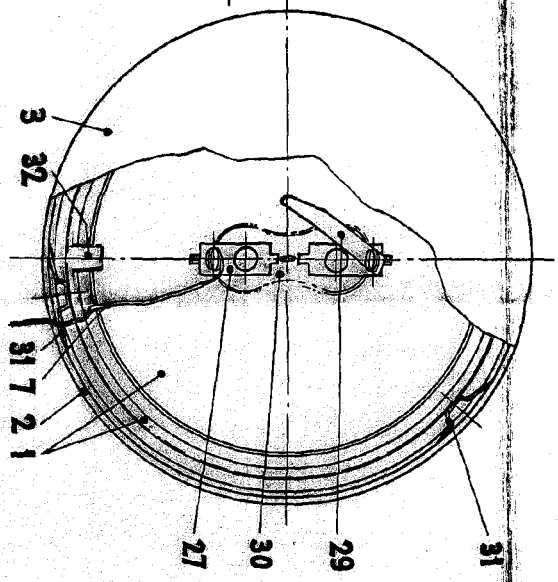
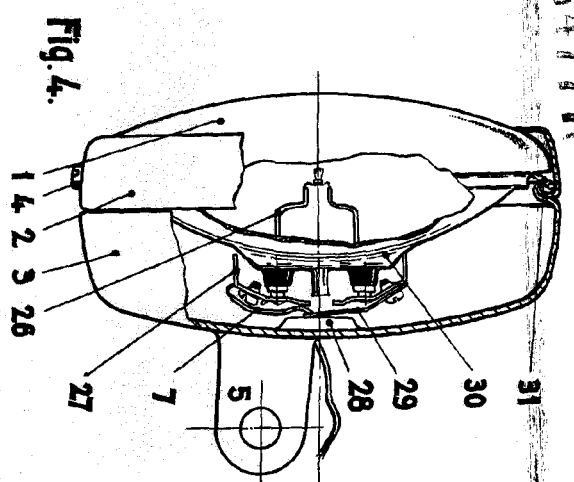

ESCALA VARIABLE

*Mick*

D. Michael Linné Odolof

1883 H.C.J.A.S

64777

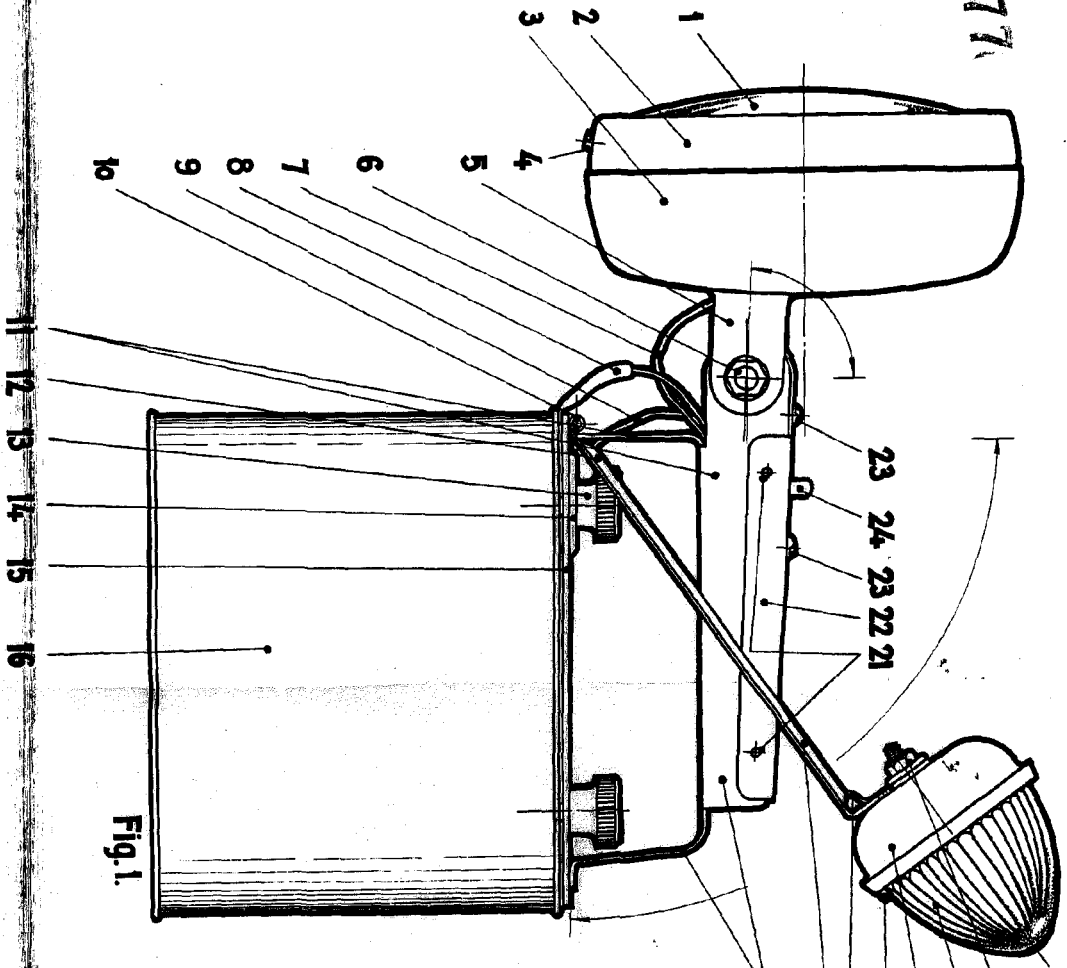

Fig. 1.

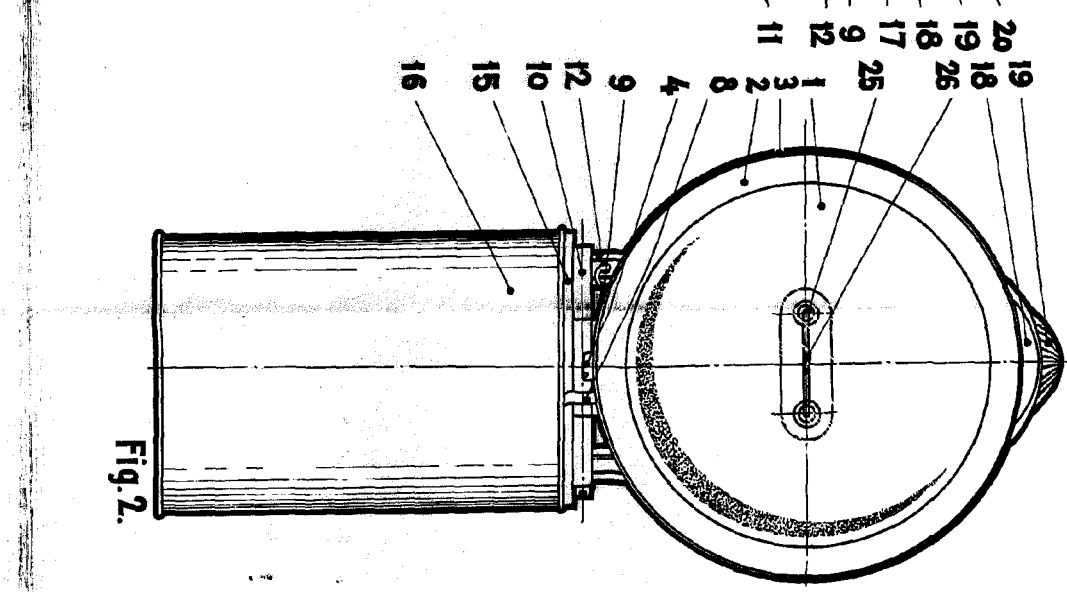
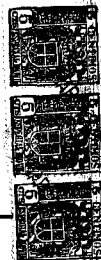

Fig. 2.



•64777

- 24
- 22
- 6
- 19
- 18
- 17
- 12
- 10
- 15
- 16

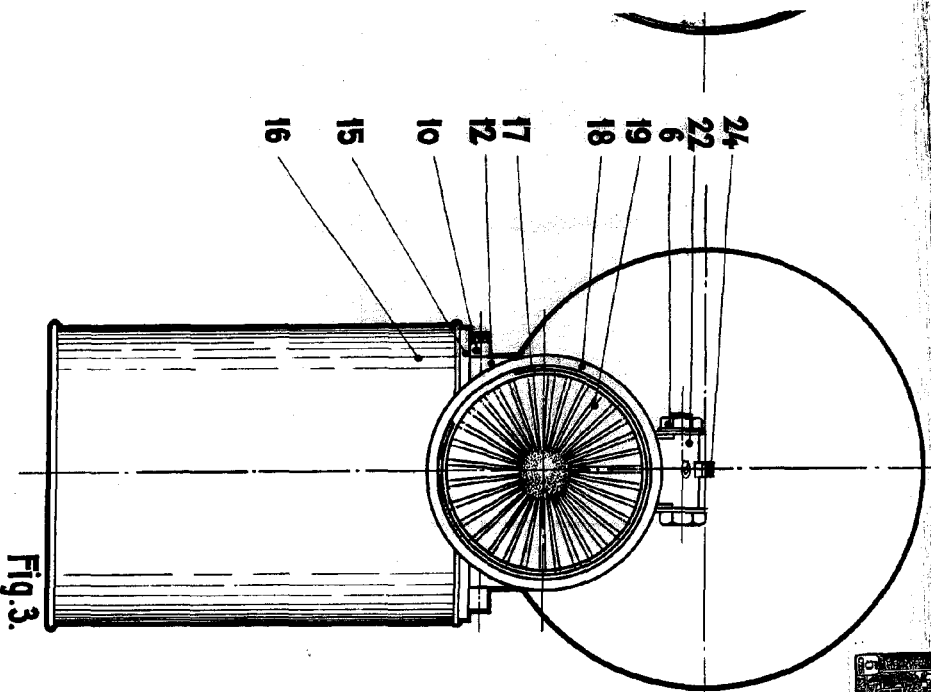

Fig. 3.

ESCALA VARIABLE

*W. W.*