

64771

37 MAR



•64771

PATENTE

DE

MODELO DE UTILIDAD

por 20 años

a favor de Don Fernando LOPEZ HERNANDEZ

de nacionalidad española

residente en Barcelona, Paseo del Triunfo, nº 3

por:

"DISPOSITIVO PARA BARNIZAR Y BLANQUEAR"

MEMORIA DESCRIPTIVA

La presente Patente de Modelo de Utilidad se refiere a un dispositivo para barnizar y blanquear, del tipo de rodillo giratorio, que presenta entre otras ventajas la de ser intercambiable gracias a ir montado el rodillo en un eje tubular que se monta en la varilla portarrodillo mediante dos casquillos extremos y un tornillo de fijación, estando provisto además el dispositivo de una funda protectora para evitar que se reseque el rodillo cuanto no se use.

Seguidamente se describe con todo detalle el objeto de la Patente de Modelo que nos ocupa, adjuntándose una hoja de di



bujos aclaratoria en los que se representa a guisa de ejemplo no limitativo, en la Fig. 1, un dispositivo para barnizar y blanquear del indicado tipo, con la funda protectora parcialmente seccionada y en la Fig. 2, un detalle demostrativo de los elementos que componen dicho dispositivo, visto en sección longitudinal.

El dispositivo para barnizar y blanquear de que estamos tratando, está compuesto por un mango (1) provisto de una varilla acodada (2) en la que va montado un rodillo intercambiable de material plástico esponjoso (3) dotado de movimiento giratorio libre.

A dicho efecto el indicado rodillo va acoplado sobre un eje tubular metálico (4) en el interior del cual queda alojada la varilla (2) por su sección libre, quedando retenido en debida posición dicho rodillo, mediante dos casquillos con valona (5) de material inoxidable fijándose uno de ellos mediante un tornillo (6) roscado en el extremo de la varilla (2).

Gracias a este especial montaje, para cambiar el rodillo basta con desatornillar el tornillo de fijación (6) con lo que podrá quitarse fácilmente el rodillo usado para montar otro nuevo.

Completa el dispositivo una funda (7) constituida por un cuerpo prismático de material plástico esponjoso, que presenta un orificio longitudinal de diámetro adecuado para alojar en su interior el rodillo (3) del dispositivo.

En la Patente de Modelo de Utilidad descrita serán variables el tamaño de los distintos elementos del dispositivo para barnizar y blanquear objeto de la misma, las características de los materiales empleados en su fabricación y en general, todos cuantos detalles no alteren, cambien o modifiquen su propia esen



cialidad.

N O T A

REIVINDICACIONES

Se reivindica como objeto de la presente Patente de Mo-

5. delo de Utilidad:

1ª.- Dispositivo para barnizar y blanquear, caracteriza-
do por estar compuesto por un mango provisto de una varilla me-
tálica acodada en la que va montado un rodillo intercambiable
de material plástico esponjoso dotado de movimiento giratorio
10. libre y cuyo dispositivo va provisto de una funda para preser-
var el rodillo, constituida por un cuerpo prismático que presen-
ta un orificio longitudinal de diámetro adecuado para alojar en
su interior el mencionado rodillo.

2ª.- Dispositivo para barnizar y blanquear, según la an-
15. terior reivindicación, caracterizado por ir acoplado el rodillo
sobre un eje tubular metálico montado en la sección libre de la
varilla acodada quedando retenido en debida posición mediante
dos casquillos con valona, de material inoxidable, fijado uno
de ellos, por medio de un tornillo roscado en el extremo de la
20. indicada varilla.

3ª.- DISPOSITIVO PARA BARNIZAR Y BLANQUEAR.

Sean cuales fueren las circunstancias que concurren con
la esencialidad propia de la misma.

Consta la presente Memoria descriptiva de tres páginas
foliadas y mecanografiadas por una sola cara y va acompañada de
una hoja de dibujos aclarativos.

Madrid, 8 Marzo de 1958

P. A.

64771

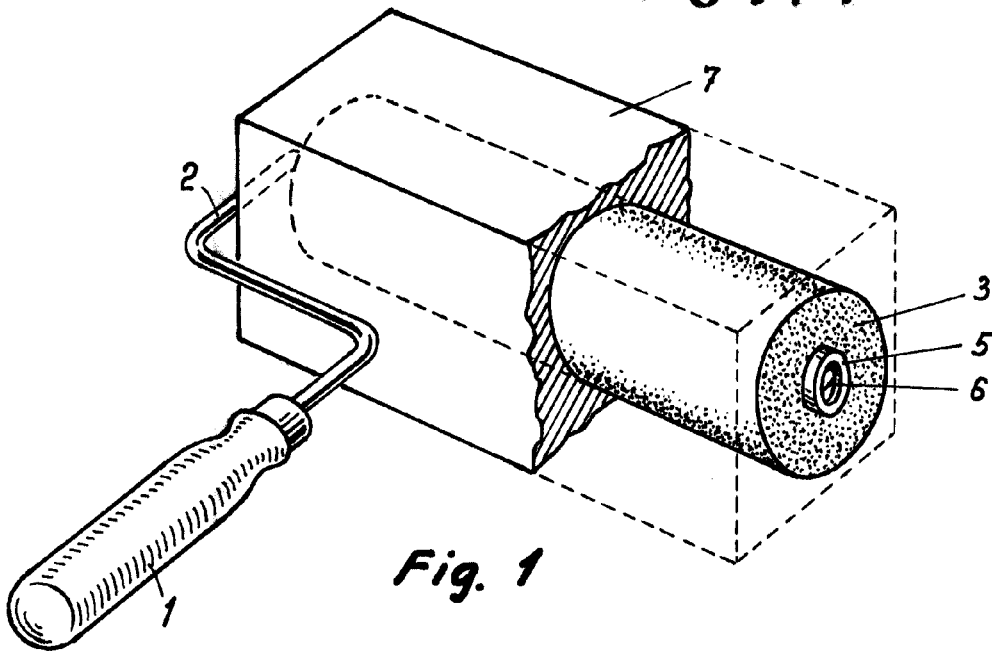

Fig. 1

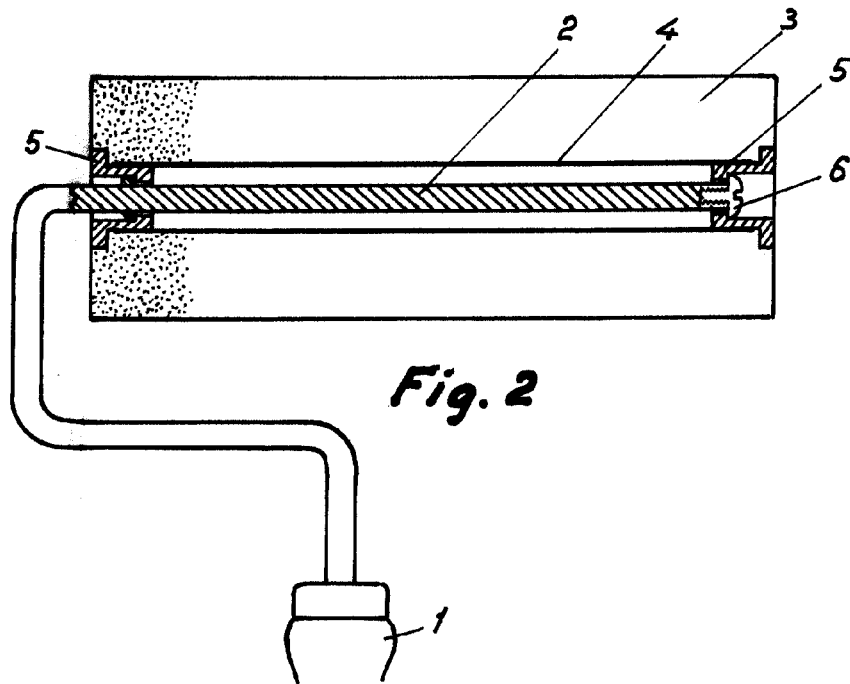

Fig. 2

Madrid de marzo de 1958

F. R.

Escala variable

Fabacal