

64767

•64767

MODELO DE UTILIDAD



MALA REPRODUCCION
POR DEFECTO DEL ORIGINAL

Memoria Descriptiva

sobre:

"Dispositivo auxiliar, en el rezo del Santo Rosario".

=====

Solicitante: Doña RAFAELA JIMENEZ QUESADA, de nacionalidad española,
residente en Madrid, Goya, 20.

=====

El presente Modelo de Utilidad tiene por objeto un dispositivo que servirá para que, puesto a la vista de quién lo utilice, pueda así rezar el Santo Rosario con más concentrado recogimiento.

5.

En los dibujos adjuntos, a título de ejemplo

• 64767

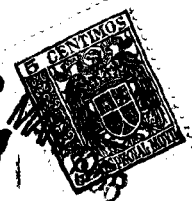

no limitativo, se ilustra una forma de ejecución del invento, y en ellos:

Fig. 1, muestra, en perspectiva, el dispositivo cerrado, y

5. Fig. 2, representa el propio dispositivo, desplegado.

El dispositivo, según la invención, se presenta, una vez cerrado, formando una carterita o agenda, 1, efectuándose el cierre mediante una pestaña, 2, dispuesta en la cara posterior, que encaja en su correspondiente tira hueca, 3.

El dispositivo forma un tríptico, correspondiendo sus caras interiores, 4, 5 y 6, a los espacios en los que se representarán, mediante oportunas alegorías los Misterios del Santo Rosario: Gozosos, Dolorosos y Gloriosos. En cada una de dichas tres caras quedan adheridas cinco láminas, 7, 8 y 9, cada una de las cuales se forma por una tira continua, unida en forma acordeonada, y que comprende cinco espacios, en los que se dispondrán alegorías adecuadas a los Misterios correspondientes.

Es fácilmente comprensible que podrán variar los materiales, tamaños, proporciones y alegorías -reproducción de cuadros religiosos o similares- en este Modelo, ya que estas accesoriedades quedan comprendidas en la invención, al no alterar su esencialidad.

N O T A

Descrita suficientemente la naturaleza del invento, así como la manera de realizarlo en la práctica, debe hacerse constar que las disposiciones anteriormente indicadas son susceptibles de modificaciones de detalle

64767



en cuanto no alteren su principio fundamental, siendo lo que constituye la esencia del referido invento y por lo que se solicita Modelo de Utilidad por 20 años en España: "Dispositivo auxiliar, en el rezo del Santo Rosario"; caracterizándose por lo siguiente:

5.

1º.- Dispositivo auxiliar, en el rezo del Santo Rosario, que se caracteriza porque forma un tríptico, en cuyas tres caras interiores se representan, mediante alegorías los Misterios del Santo Rosario; a cada una de dichas tres caras queda adherida una tira continua que se pliega en forma acordeonada, que comprende cinco espacios en los que se disponen alegorías adecuadas a los correspondientes Misterios.

10.

2º.- Dispositivo auxiliar, en el rezo del Santo Rosario, que se caracteriza porque una vez plegadas las tiras interiores, se cierra, en forma de cartera o agenda, al penetrar la pestaña dispuesta en la cara posterior del tríptico en la tira hueca que se sitúa en la cara anterior del dispositivo.

15.

20.

3º.- Dispositivo auxiliar, en el rezo del Santo Rosario; tal y como queda sustancialmente descrito en la presente memoria e ilustrado en los adjuntos dibujos.

Esta memoria consta de tres hojas escritas a máquina por una sola cara.

Madrid,

- 8 MAR. 1958

RAFAELA JIMÉNEZ QUESADA.

J. GÓMEZ ACEBO / MDEY
P. P.

64767

FIG. 1

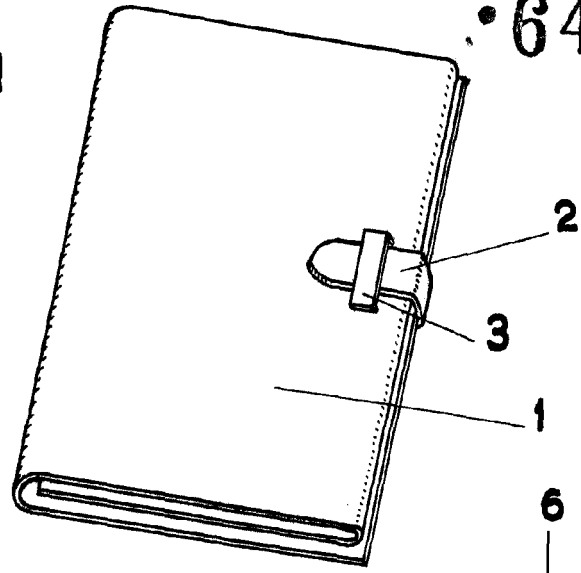
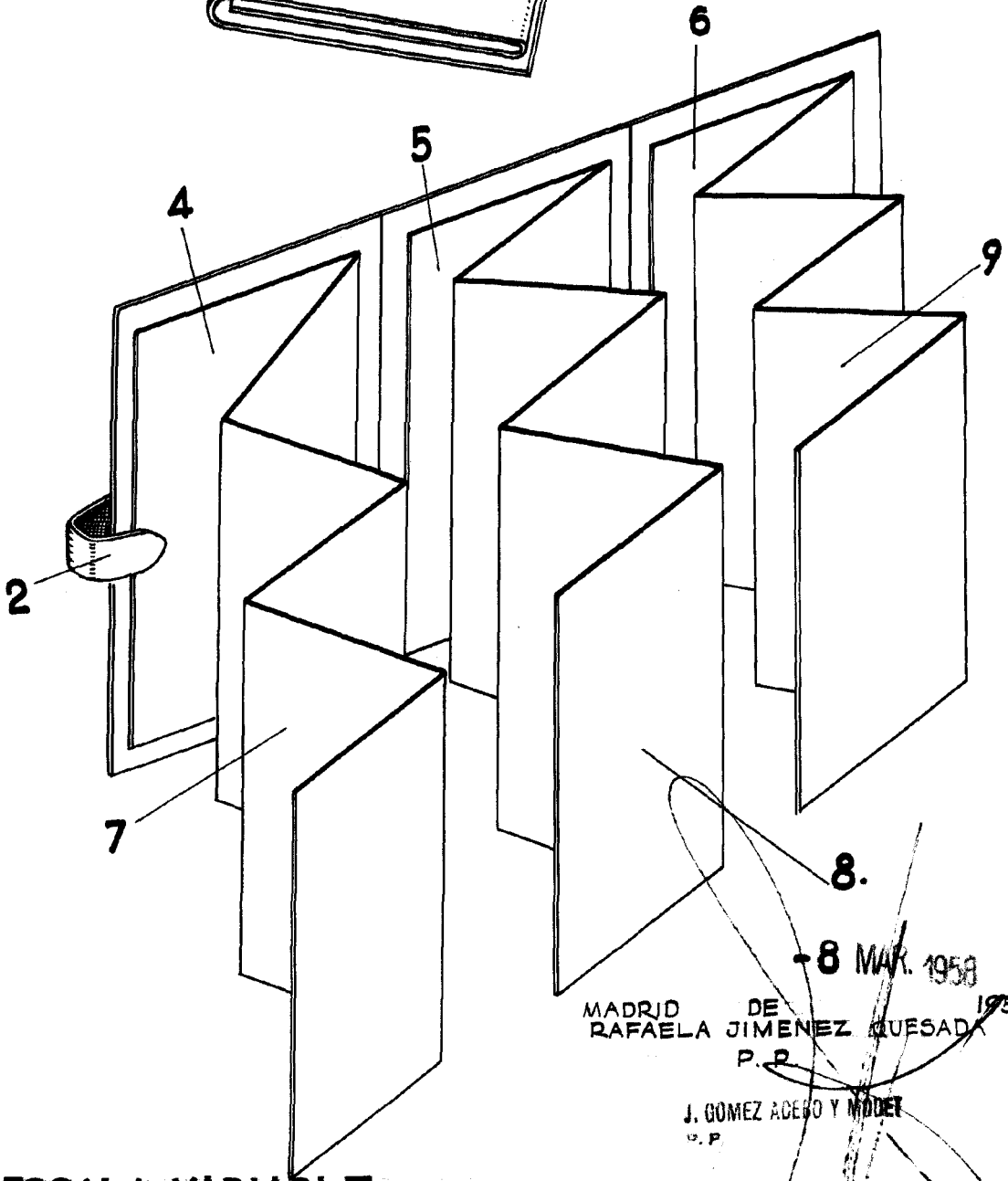

FIG. 2



8 MAR. 1958

MADRID DE RAFAELA JIMENEZ QUESADA 1958 P.R.

J. GOMEZ ACEBO Y MODET U.P.

ESCALA VARIABLE.