



•64765

M O D E L O
D E
U T I L I D A D

a favor de Don PEDRO QUER CARRERAS, de nacionalidad española, residente en Figueras (Gerona), calle San Juan Bautista, 39, por "EMPALME PARA TUBOS RÍGIDOS".

- . -

MEMORIA DESCRIPTIVA

La presente invención se refiere a un empalme para tubos rígidos, especialmente indicado en aquellas conducciones destinadas a circuitos de fluido a presión, como los de engrase central mandados por bomba impulsora, conducciones de vapor, etc.

5.

Los empalmes efectuados en las conducciones, usando como elementos de ajuste juntas elásticas de hermeticidad, no son siempre eficaces especialmente cuando el fluido circula a gran presión. La propia elasticidad de la junta es causa de que ésta se distienda lo suficiente

10.

•64765



para permitir escapes.

Por otra parte las juntas no elásticas conocidas dejan mucho que desear en cuanto a su ajuste y en todo caso su extremada complicación resulta poco práctica.

5. Mediante el empalme objeto de la invención se han subsanado los defectos de que adolecen las realizaciones precedentes y está constituido por un manguito fileteado exteriormente que por su extremo se acopla al elemento a alimentar con el fluido mientras el opuesto presenta una
10. boca de sección interior troncocónica con su base mayor al exterior y que finaliza interiormente en un pequeño asiento circular para el extremo del tubo a empalmar, rodeando al cual se dispone una pieza rígida intermedia o junta propiamente dicha, deslizable axialmente, de perfil exterior troncocónico de inclinación sensiblemente menor que la de la boca citada, cuya pieza está destinada a introducirse a modo de cuña anular entre el tubo y la boca del manguito, tendiendo en cuenta que la base mayor de la pieza intermedia es mayor que la correspondiente de la
15. boca de dicho manguito. La pieza intermedia o junta rígida posee una cabeza de mayor diámetro de borde biselado contra la que se apoya el asiento de una tuerca roscada alrededor del manguito, de forma que obliga a la pieza intermedia a empotrarse perfectamente.
- 20.
25. Para la mejor comprensión de cuanto queda descrito en la presente memoria descriptiva, se acompaña un dibujo en el que tan sólo a título de ejemplo se represent un caso práctico de realización del objeto de la invención



• 64765

En dicho dibujo, la figura 1 es una vista en perspectiva de un despiece del empalme; la figura 2 es una vista en sección axial de la figura anterior; y la figura 3 es una vista asimismo en sección axial pero con las piezas que componen el empalme acopladas en posición de trabajo.

El empalme descrito está constituido en el aludido dibujo por un manguito -1- fileteado exteriormente, cuya boca de empalme presenta interiormente un contorno -2- troncocónico invertido cuya base menor finaliza en un asiento circular -3- para el extremo tubo -4- a empalmar. Rodeando al tubo -4- se ha dispuesto una pieza rígida intermedia -5- o junta hermética, de contorno exterior troncocónico de menor inclinación que el de la boca -2- y cuya base menor presenta el borde -6- biselado mientras que la mayor es de diámetro sensiblemente mayor que el de la boca -2-. La propia pieza -5- presenta una cabeza -7- de mayor diámetro y asimismo de borde -8- biselado que corresponde a un vaciado o alojamiento interior -9- dispuesto en una tuerca -10- que se rosca en el fileteado exterior del manguito -1-, en el que a la vez una segunda tuerca -11- que facilita la sujeción de la conducción -1- por el extremo opuesto al de la boca -2-, al punto conveniente de la instalación.

La pieza o junta -5- se introduce a modo de cuña anular entre el tubo -4- y la boca -2- del manguito -1-, y para facilitar su empotramiento se ha previsto el borde biselado -6-. No obstante, dada la distinta inclinación

64765



entre la junta -5- y la boca -2-, aquél encaje se efectúa a gran presión y gracias a la tuerca -10-, quien comunica su desplazamiento a la pieza -5-, impidiendo el retroceso eventual de la misma.

5. La hermeticidad del empalme queda asegurada por la perfecta trabazón entre las dos superficies en plano inclinado -2- y -5-. Asimismo el encaje entre el borde biselado -8- de la pieza -5- y el alojamiento -9- de la tuerca -10- es también perfecto.

10. La rigidez de las piezas que componen el empalme garantiza la hermeticidad, dado que no puede darse una eventual distensión. Es asimismo mucho más duradero tal empalme al carecer de juntas elásticas, sujetas a deformaciones y deterioros que las hacen inservibles con el tiempo.

15. Serán independientes del objeto de la invención, los materiales empleados en la construcción de los distintos elementos que la integran, formas y dimensiones de los mismos y cuantos detalles puedan presentarse, siempre y cuando no afecten a su esencialidad.

- . -

N O T A

20. Se reivindica como objeto del presente modelo de utilidad:

1. Empalme para tubos rígidos, que se caracteriza esencialmente por el hecho de estar constituido por un

64765



- manguito fileteado exteriormente uno de cuyos extremos presenta una boca de salida de contorno interior tronco-cónico invertido, cuya base menor finaliza en un asiento circular para el extremo del tubo a empalmar, al que rodea una junta rígida, de contorno exterior troncocónico de inclinación sensiblemente menor que la de la boca referida, y de base mayor de mayor diámetro que la correspondiente de dicha boca, cuya junta finaliza en un borde biselado y está destinada a introducirse a modo de cuña anular, entre la pared exterior del tubo a empalmar y la boca tronco-cónica del manguito descrito, a cuyo fin presenta dicha junta una cabeza de mayor diámetro y borde asimismo biselado que asienta en un alojamiento previsto al efecto en el interior de una tuerca roscada al fileteado exterior del manguito citado.
- 5.
 - 10.
 - 15.

2. Empalme para tubos rígidos.

La presente memoria consta de cinco hojas foliadas, escritas a máquina por una sola cara.

Barcelona, a 28 de febrero de 1958

Pedro QUER CARRERAS

p.a.

I. FONTE

• 64765

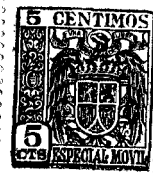

Fig. 1

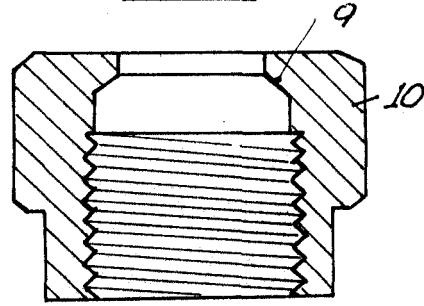
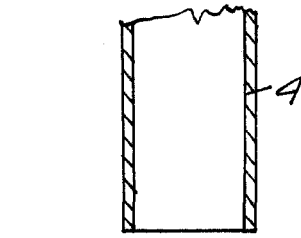
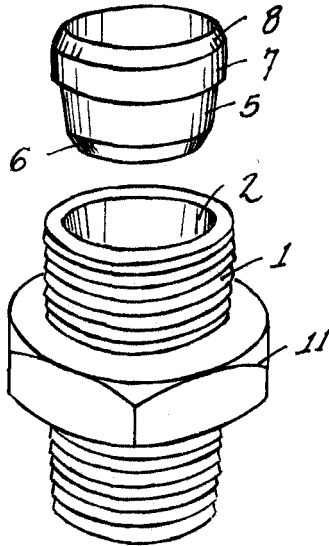
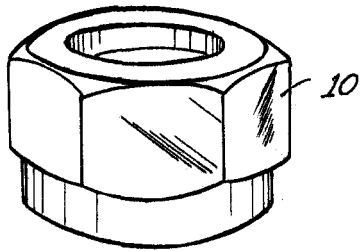

Fig. 2

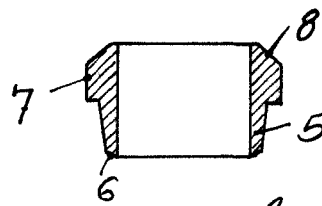
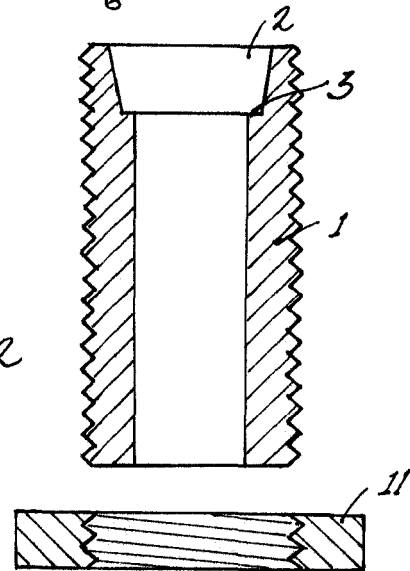
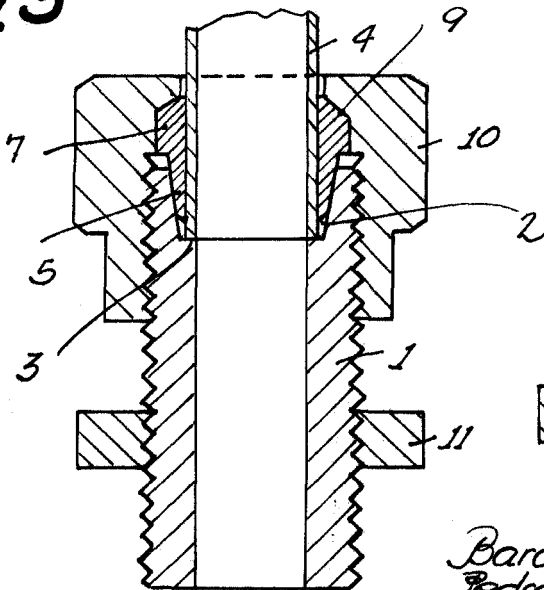

Fig. 3



Barcelona, 28 Febrero 1958
Pedro Quer Carreras
p.a.