



MALA REPRODUCCION
POR DEFECTO DEL ORIGINAL

M O D E L O
D E
U T I L I D A D

• 64757

para "APARATO DE COMUNICACION PERFECCIONADO", a favor de Don
JORGE FERRERA PERIBANEZ, residente en BARCELONA, calle Lepan-
to, nº 264

= . =

MEMORIA DESCRIPTIVA

El presente modelo de utilidad se refiere a un nuevo aparato de comunicación provisto de fuente de alimentación autónoma. Bajo la denominación de "aparato de comunicación" se comprende todas las formas de receptores y transmisiones, incluyendo radiorreceptores de radiodifusión, radioteléfonos, emisores y grupos emisores-receptores de todas clases en los que se utilice alguna forma de ondas hertzianas para establecer una comunicación con un sistema correspondiente situado a distancia.

10.

De acuerdo con el modelo, el aparato de comunicación

• 64757

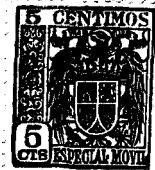

que puede ser utilizado como tal, por ejemplo como receptor doméstico o portátil, puede ser montado en un vehículo automóvil y ser alimentado por la instalación de energía eléctrica del mismo mediante conmutación automática de la batería propia, efectuada en la misma operación de montaje o enchufe del aparato en un soporte adecuado del vehículo. Además, en caso de seado, la fuente de alimentación del aparato puede ser recargada a expensas de la instalación del vehículo mientras dicho aparato esté montado en este último.

5.

10.

Por consiguiente, el aparato según el modelo se caracteriza porque comprende dispositivos de fijación a guías correspondientes previstas en una parte conveniente de la caja del vehículo, y un sistema de conexión que comprende una parte móvil que forma parte del aparato y una parte fija, acoplable con la anterior, montada en dicha parte de la caja y conectada con la fuente de energía eléctrica del vehículo, de manera que cuando el aparato es acoplado en las guías citadas las dos partes del sistema de conexión se acoplan entre sí conectando los bornes de alimentación del aparato a la fuente de alimentación y desconectando la fuente de alimentación propia del aparato.

15.

20.

Como guía para la fijación del aparato a la caja del vehículo se puede utilizar, por ejemplo, alguna abertura propia del tablero de instrumentos del vehículo o enganches previstos en el mismo, pero también se puede recurrir a otros dispositivos de fijación previstos en otras partes de los paramentos interiores de la carrocería.

25.

Por otra parte el sistema de conexión, desarrollado por ejemplo a modo de jack de varios circuitos, puede estar previsto para conectar la batería del aparato a la instalación

30.

64757



eléctrica del vehículo por intermedio de un circuito cargador o regenerador conocido, de manera que la batería puede ser recargada durante el funcionamiento en el vehículo.

5. Para facilitar la explicación se acompaña a la presente memoria una lámina de dibujos en los que se ha representado esquemáticamente una realización que se cita a título de ejemplo no limitativo, en sección convencional.

10. En la figura, el aparato ha sido representado esquemáticamente por el contorno 10, donde se aprecia un altavoz 11 y un mando de sintonía 12. Por otra parte, la caja del aparato está provisto de un casquillo de jack 13 y de tetones con cabeza salientes 14 que pueden engancharse en ranuras colisas 15 previstas en un paramento determinado del interior del vehículo, que puede ser la propia superficie del tablier o, tal como se ha indicado, un rebaje 16 formado en la superficie de éste, aunque como queda bien entendido, el presente modelo no queda limitado a ninguna forma concreta de fijación, y puede ser aplicado en el emplazamiento y disposición más convenientes a cada caso especial de aplicación.

20. El jack ilustrado a título de ejemplo comprende una clavija 17 montada en disposición fija a la caja del vehículo. Su contacto externo 18 puede estar puesto a masa por ejemplo mientras que su contacto central 19 estará conectado mediante la línea 20 con un punto de potencial negativo de la instalación.

25. El jack comprende dos pares de láminas fijas 21, 22 y 23, 24 de los cuales, las externas 21, 24 están conectadas a la entrada de un dispositivo cargador o regenerador de baterías indicado en general por el bloque 25, cuya salida está conectada a los bornes de la batería 26 del aparato, mientras que

30.

64757



las dos láminas interiores 22,23 están conectadas a los mismos bornes de la batería citada. Entre las dos láminas de cada par indicado se encuentran los dos muelles móviles 27 y 28 respectivamente, de los cuales, el primero está destinado a acoplarse con el contacto central de la clavija de jack y el segundo con el contacto externo de la misma, según se aprecia mejor en el dibujo. Por otra parte, dichos muelles están conectados con los bornes de alimentación 29 del aparato.

5.

10.

El funcionamiento del dispositivo es comprendido sin lugar a duda de la simple observación del esquema: En la posición ilustrada, los bornes 29 están a la tensión suministrada por la instalación del vehículo; al mismo tiempo la batería 26 del aparato queda desconectada de éste y en cambio queda conectada a la instalación del vehículo por intermedio del cargador. En estas condiciones el aparato funciona independientemente de su fuente de alimentación propia, y entretanto, ésta se regenera para cuando el aparato sea utilizado fuera del vehículo.

15.

20.

Al desmontar el aparato del vehículo, los muelles 27,28 se aplican contra las láminas interiores 22,23 de forma que el cargador 25 queda desconectado y la batería 26 resulta conectada a los bornes de alimentación 29 del aparato para el funcionamiento autónomo de éste. Como es natural, las conexiones internas del cargador 25 han de ser tales que no constituyen una carga para la batería en estas condiciones de funcionamiento autónomo del aparato.

25.

30.

En esta descripción, hecha con referencia al dibujo adjunto, se ha supuesto que el sistema descrito está conectado mediante sus bornes 29 a una unidad de comunicación por radio cualquiera, denominada en lo que antecede, en términos

64757



generales, simplemente "aparato", y se comprende que este "aparato" puede ser cualquiera de los definidos en la introducción.

5. Por otra parte, en el dibujo se ha representado las conmutaciones que se puede realizar de acuerdo con el modelo mediante el esquema simbólico de un jack de dos circuitos conmutados, pero ello no quiere decir que el modelo esté limitado necesariamente al empleo de éste ni de ningún otro tipo de jack, sino que también puede ser llevado a la práctica con cualquier otro tipo de conexión amovible empleados usualmente en la técnica y que el técnico podrá discernir con toda facilidad en cada caso particular.

10. Como se comprende la batería 26 puede constar del número de secciones apropiado para el funcionamiento del aparato que lleve conectado: Por ejemplo, en un receptor de radio-difusión normal, de tipo portátil se puede utilizar una batería de alta tensión para las polarizaciones y una o dos células secas para la calefacción, las cuales podrán ser alimentadas independientemente y conectadas de modo respectivo, para lo cual será simplemente necesario prever los contactos y tomas auxiliares necesarios en el sistema conmutador y en el cargador. El caso ilustrado es particularmente aplicable a aquellos aparatos que llevan una batería recargable de la que se toman las diversas tensiones, o bien una batería de pilas secas de tensión conveniente. Cuando las pilas o células empleadas no sean del tipo recargable o regenerable se puede prescindir de la parte destinada a la carga, con lo que el sistema se simplifica de modo correspondiente.

15. El modelo, en su esencialidad, puede ser desarrollado en otras variantes que difieran en detalle de las indicadas y a las cuales alcanzará igualmente la protección que se

20. 25. 30.

• 64757



recaba. Podrá, pues, ser construído en cualquier forma y tamaño, con los materiales más adecuados, empleando los accesorios más convenientes para el logro del fin propuesto, por quedar todo ello comprendido en el espíritu de las reivindicaciones.

= . =

N O T A

5. Descrito el objeto y utilidad del invento, lo que se declara no divulgado ni practicado en España, comprende las siguientes reivindicaciones:
1. Aparato de comunicación perfeccionado, caracterizado porque comprende dispositivos de fijación a guías correspondientes previstas en una parte conveniente de la caja del vehículo, y un sistema de conexión que comprende una parte móvil que forma parte del aparato y una parte fija, acoplable con la anterior, montada en dicha parte de la caja y conectada con la instalación de energía eléctrica del vehículo, de manera que, cuando el aparato es acoplado en las dos guías citadas, las dos partes del sistema de conexión se acoplan entre sí conectando los bornes de alimentación del aparato a la fuente de alimentación y desconectando la fuente de alimentación propia del aparato.
- 10.
- 15.
20. 2. Aparato según la reivindicación 1, caracterizado porque el sistema de conexión comprende un elemento de enchufe en el aparato y un elemento de enchufe, acoplable con el anterior, en el emplazamiento de montaje de dicho aparato en sus guías, estando el primer elemento de enchufe conectado con los bornes de alimentación del aparato mientras que el
- 25.



• 647571

segundo lo está con la instalación eléctrica del vehículo, y comprendiendo la conexión entre el primer elemento y la alimentación un dispositivo conmutador que mantiene normalmente la fuente de alimentación del aparato conectada con los bornes de alimentación del mismo, pero que conmuta dicha alimentación al primer elemento de enchufe cuando es accionado por éste en la operación de montaje del aparato en su emplazamiento.

5. Aparato según la reivindicación 2, caracterizado porque comprende un dispositivo cargador o regenerador conectado por un lado con la fuente de alimentación propia del aparato y, por el otro con un dispositivo conmutador accionado en la operación de acoplamiento del aparato de manera que conecta dicho cargador con la instalación con el vehículo.

10. Aparato según la reivindicación 2, caracterizado porque el sistema de conexión consiste en un jack de dos conmutadores de dos circuitos cuyos contactos móviles están conectados con respectivos bornes de la alimentación del aparato y constituyen los muelles del jack, estando los dos contactos de posición normalmente abierta de ambos conmutadores conectados a la entrada del dispositivo cargador o regenerador, y los dos contactos de posición normalmente cerrada de ambos conmutadores conectados con la fuente de alimentación propia del aparato y con la salida del cargador.

15. Aparato de comunicación perfeccionado.

20. Según se describe y reivindica en la presente memoria descriptiva que consta de siete hojas foliadas y escritas a máquina por una sola cara, acompañadas de una lámina de dibujos.

Barcelona para Madrid, a 27 de Febrero de 1958.

JORGE FERRERA PERIBÁÑEZ.

p. a. JAME ISERM

D. P.

O/rm.

647571

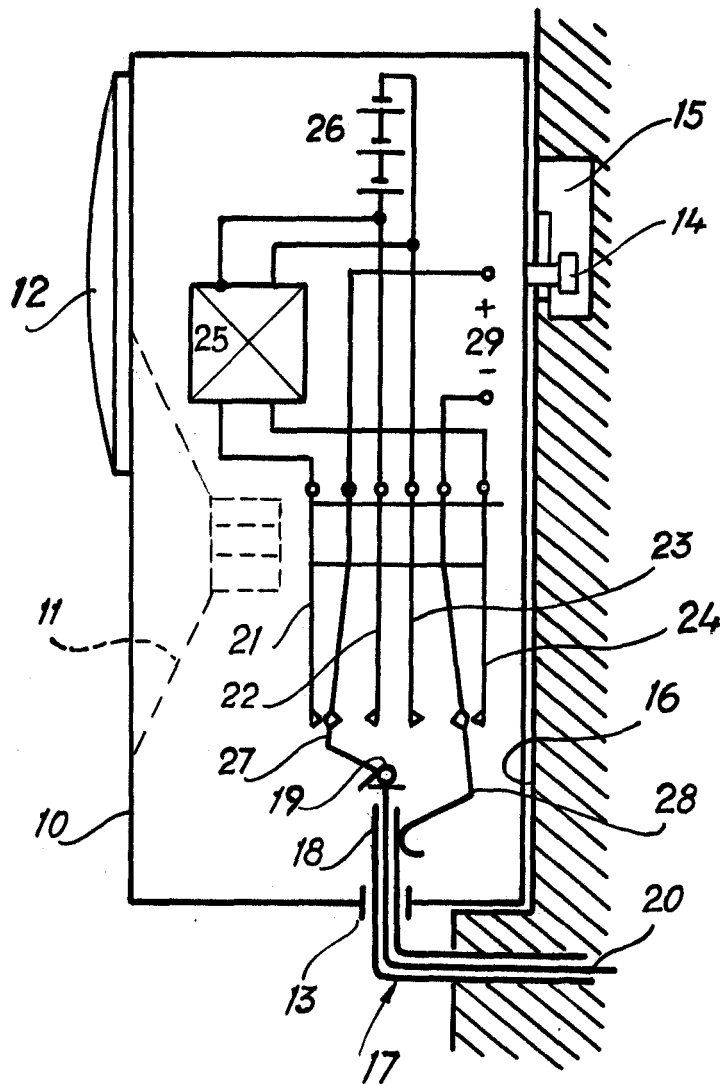

Madrid, 27 FEB 1958
Jaime Isern

p.p.