

64756



27 FEB 1955

MODELO DE UTILIDAD

por 20 años

a favor de D. JORGE FRANCINO PRUNES, de nacionalidad española,
residente en Tarrasa (Barcelona), P. Nueva, 3. - - - - -
por: "UN ENVASE CAPRICHOSO".

MEMORIA DESCRIPTIVA

El presente modelo de utilidad concierne a un envase
caprichoso muy propio para medias, pañuelos, bragas, combinaciones,
calcetines y otras prendas livianas similares, que por su simpli-
cidad constitucional, por su escaso precio así como por su reducido
5 peso está llamado a merecer el mejor favor en el mercado.

Para la mejor comprensión del presente modelo de utilidad,
y a título tan sólo de ejemplo, se acompañan los dibujos de la
hoja adjunta en los cuales se representa un caso de realización
práctica del envase de referencia.

La Fig. 1 muestra una perspectiva del envase.

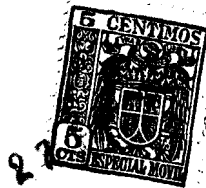

La Fig. 2 muestra el envase citado visto la mitad en corte longitudinal.

La Fig. 3 muestra la tapa del envase separada de éste el cual aparece representado parcialmente.

5 Conforme a los dibujos, el envase de referencia está esencialmente constituido por un cuerpo tubular, de sección triangular, de cantos redondeados, y transparente, que en una de sus bases lleva acoplada una tapa -2- siendo su borde lateral -2'- del mismo material que el cuerpo del envase, mientras que la otra base -3-
10 del envase está siempre cerrado por una lámina de material opaco al igual que la otra base, presentando el cuerpo del envase, y en sus extremos, unos ribeteados hacia el interior del envase, actuando el correspondiente a la base cerrada como medio de fijación de la lámina que constituye dicha base.

15 El cuerpo tubular, al igual que los bordes de la tapa, y bases de dicho cuerpo, serán fabricados en material apropiado, tal como acetato, plástico, celofana, u otro adecuado similar.

 El envase de referencia podrá ostentar cualquier clase de dibujos, adornos, gráficos y leyendas de cualquier clase, y será
20 variable en longitud y diámetro, pudiendo ser igualmente variable en todo cuanto no altere, cambie o modifique su esencialidad.

N O T A

Se reivindica como objeto del presente modelo de utilidad:

1.- Un envase caprichoso, caracterizado esencialmente por
25 estar constituido por un cuerpo tubular, de sección triangular y cantos redondeados y transparente, que en una de sus bases lleva acoplada una tapa siendo el borde lateral de ésta del mismo material que el cuerpo del envase, mientras que la otra base está cerrado por una lámina de material opaco al igual que la otra
30 base, presentando el cuerpo tubular del envase y en sus extremos

64756

- 3 -



unos ribeteados hacia el interior del envase, actuando el correspondiente a la base perpetuamente cerrada como medio de fijación de la lámina que constituye dicha base o fondo.

2.- UN ENVASE CAPRICHOZO.

Consta la presente memoria descriptiva de tres hojas, mecanografiadas, foliadas y escritas por una sola cara, acompañada de una hoja de dibujos.

Barcelona, para Madrid, a 27 de Febrero de 1958.

JORGE FRANCINO PRUNÉS

P. A.



64756

FIG. 1

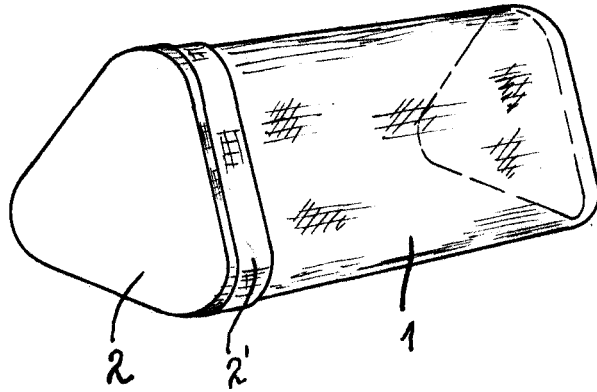

FIG. 3

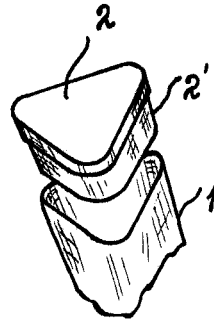
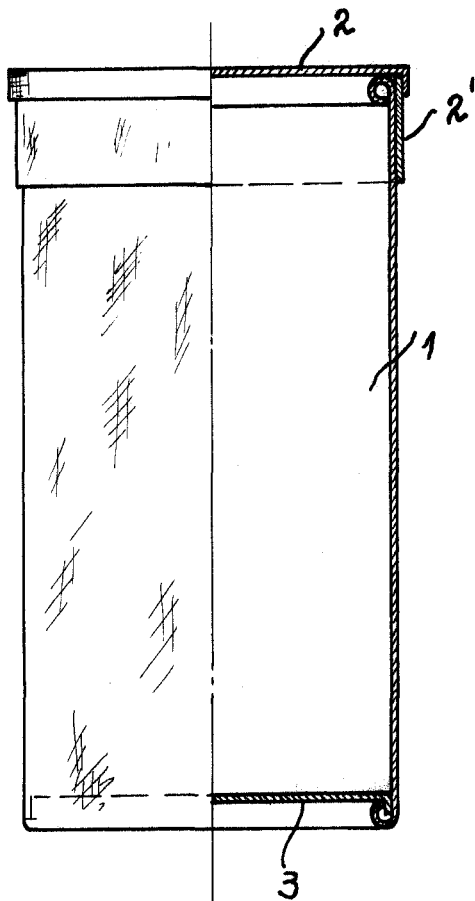

FIG. 2



Barcelona, para Madrid, a 27 de Febrero 1958

P.A.

Prunés

Escala variable