

64755

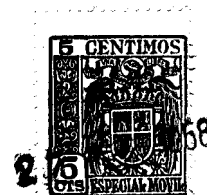

MODELO DE UTILIDAD

por 20 años

a favor de D. ELADIO ROMA ORRIOLS, de nacionalidad española,
residente en Tarrasa (Barcelona), calle Paja, 28. - - - - -
por: "SOPORTE PERFECCIONADO PARA EL TREN DE RUEDAS DE LOS PATINES".

MEMORIA DESCRIPTIVA

El presente modelo de utilidad concierne a un soporte
perfeccionado para el tren de ruedas de los patines que está
llamado a merecer el mejor favor en el mercado, ya que por sus
características constitucionales queda considerablemente reducido
5 el número de piezas de tales soportes, lo que representa una ventaja
económica considerable, y todo ello beneficiando el funcionamiento
de los patines, y aumentando considerablemente su eficacia y
resistencia.

Para la mejor comprensión del presente modelo de utilidad,
10 y a título tan sólo de ejemplo, se acompañan los dibujos de la



hoja adjunta en los cuales se representa un caso de realización práctica del soporte de referencia.

La Fig. 1 muestra una vista en perspectiva del soporte.

La Fig. 2 muestra un corte longitudinal del soporte así como de las ruedas del patín.

La Fig. 3 muestra una rueda del patín.

Conforme a los dibujos, el soporte de referencia está constituido por el habitual cuerpo angular -1- para soporte del eje del correspondiente tren de ruedas así como del cuerpo de caucho amortiguador. En el caso presente y lo que constituye la novedad esencial del presente modelo de utilidad consiste en que el eje del tren de ruedas en lugar de estar formado por un solo eje, está constituido por dos medios ejes -2-2'- encajando el extremo de uno de ellos -2- en el interior del extremo -2'- y tal encaje tiene lugar en el centro del cuerpo -1-. Cada medio eje -2-2'- de los citados es portador de un cojinete de bolas -3-3'- alojándose tales cojinetes en sendos vaciados o rebajes practicados convenientemente a cada lado del cuerpo -1-. Para impedir la caída de tales cojinetes van dispuestos sendos platillos -4-4'- sujetos por tornillos -8-8'-.

En lugar conveniente de cada medio eje -2-2'- va dispuesto un pasador -5-5'- que contribuye al giro de la respectiva rueda -6-6'- ya que tal pasador se ajusta en una ranura o entalladura -9- practicada a propósito en las ruedas por el interior de las cuales pasan los correspondientes medios ejes -2-2'- efectuándose la sujeción de la rueda por una tuerca -7-7'-.

El soporte va provisto del correspondiente engrasador -10- de los respectivos cojinetes a bolas así como del encaje de los extremos acoplados de tales medios ejes,

De ello resulta, que el giro de las ruedas -6-6'- tiene lugar necesaria y precisamente con el propio giro del correspon-



diente medio eje -2-2'-.

Resulta evidente, por tanto, que en caso de avería de una rueda, sólo es preciso cambiar una sola rueda y su correspondiente medio eje, lo que representa un ahorro de tiempo y dinero.

5 Dentro del presente modelo de utilidad serán variables la clase de materiales empleados en la fabricación de las diversas piezas, mientras sean apropiados a su función, y, en general, será variable todo cuanto no altere, cambie o modifique la esencialidad del soporte de referencia.

10

N O T A

Se reivindica como objeto del presente modelo de utilidad:

1.- Soporte perfeccionado para el tren de ruedas de los patines, caracterizado esencialmente porque el soporte de las ruedas, en lugar de efectuarse por un eje único, se realiza por dos
15 medios ejes, uno para cada rueda, encajando el extremo de uno de dichos ejes en el interior del extremo del otro medio eje, y teniendo
20 ello lugar en el centro del cuerpo angular portador del macizo de caucho amortiguador y del eje correspondientes a las ruedas conforme dicho cuerpo a lo ya conocido; yendo dispuesto en cada
20 medio eje un cojinete de bolas, encajado en un rebaje del citado cuerpo angular, y estando retenido cada cojinete por un disco; presentando cada medio eje un pasador transversal destinado a encajar en una entalladura de la correspondiente rueda, de modo que cada rueda gira forzosamente al unísono con su respectivo eje.

2.- SOPORTE PERFECCIONADO PARA EL TREN DE RUEDAS DE LOS PATINES.

Consta la presente memoria descriptiva de tres hojas, mecanografiadas, foliadas y escritas por una sola cara, acompañada de una hoja de dibujos.

Barcelona, para Madrid, a 27 de Febrero de 1958.

ELADIO ROMA ORRIOLS

P. A.

64755



FIG. 1

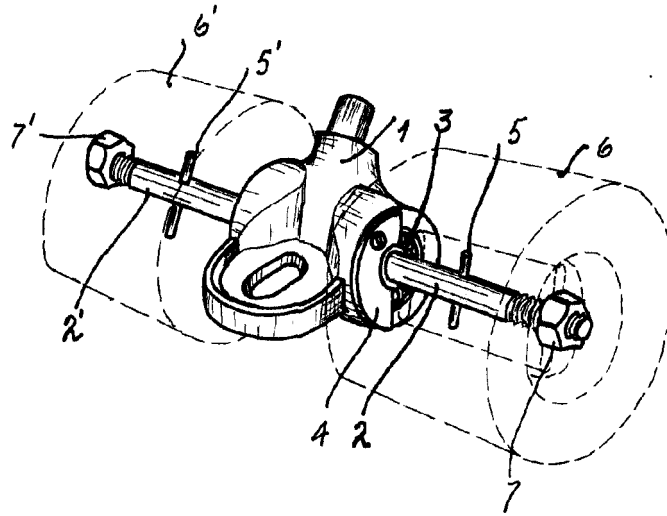

FIG. 2

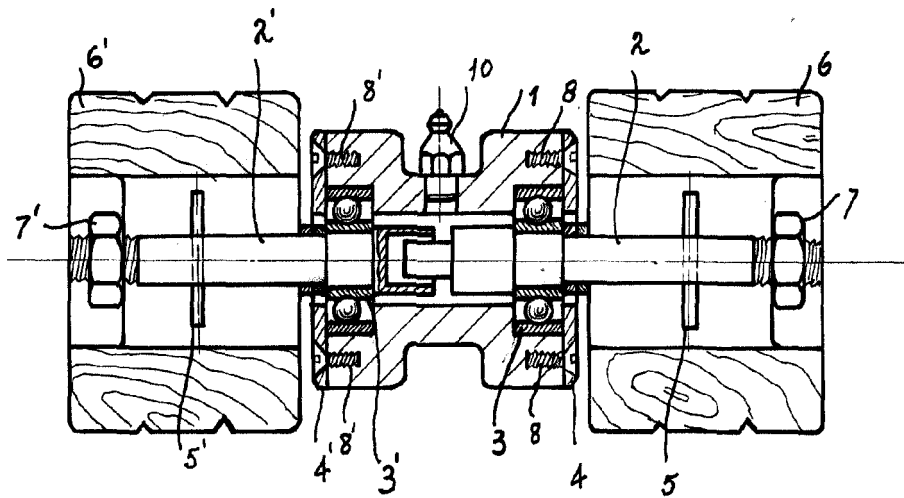
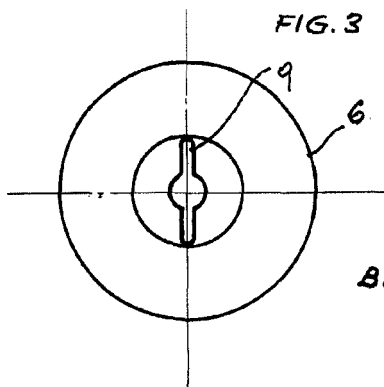

FIG. 3



Barcelona, a 27 de Febrero 1958
P. A.

Escala variable