

64745



•64745

MODELO DE UTILIDAD

que por veinte años, para España y sus posesiones, se solicita a favor de AERONAUTICA INDUSTRIAL, S. A., de nacionalidad española, domiciliada en Madrid (España), Plaza de las Cortes, 2, por:
"MANDO DE CAJA DE CAMBIOS"

Memoria descriptiva.

La presente Memoria se refiere, como su enunciado indica, a un nuevo Modelo de mando para caja de cambios, especialmente adecuado para su aplicación en pequeños vehículos triciclos, normalmente llamados motocarros.

5 En los vehículos motocarros se emplea indistintamente un mando del cambio accionado, al igual que en las motocicletas, con la mano, con el pié o con el pié y la mano indistintamente.

Cada una de estas modalidades ofrece en un motocarro inconvenientes de distinto orden, a saber:

10 a) - Cambio al pié.- En general, dada la poca sensibilidad

•64745



1958

del pié se usa con brusquedad, dando lugar a esfuerzos violentos que provocan desgastes prematuros. En ocasiones la transmisión del mando suele ser poco directa.

15 b) - Cambio a mano.- Representa una ventaja por su mayor sensibilidad para seleccionar las marchas, pero si se desea llevar a cabo la maniobra de doble embrague en las subidas el paso de la mano del puño del acelerador a la palanca y viceversa resulta lento, poco práctico.

20 c) - Cambio combinado de mano y pié.- Tiene la ventaja del cambio de mano sin sus inconvenientes, ya que si se desea efectuar el doble embrague puede recurrirse al mando complementario de pié. Presenta, sin embargo, la desventaja de una mayor complejidad mecánica.

25 En el mando de caja de cambios objeto de esta Memoria, se suprimen los inconvenientes enunciados, por una disposición que permite con una simplificación máxima el accionamiento con la mano o con la pierna indistintamente.

30 A continuación se lleva a cabo una detallada descripción del Modelo de Utilidad que se solicita, haciendo referencia al dibujo adjunto.

El accionamiento de la palanca del cambio es llevada a cabo por la traslación de una biela vertical (2), la cual, a su vez, es accionada por la palanca (3).

35 El puño/⁽¹⁾de esta palanca, está dispuesto en una zona tal que puede ser accionada en forma fácil, bien con la mano, bien con

•64745

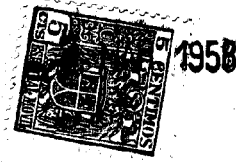

La cara posterior del muslo, La forma del puño es aplanada, distinta a los puños en forma de bola o cilindro usuales, al objeto de acomodarse anatómicamente en su doble empleo.

40 Los detalles, materiales y dimensiones podrán ser variables y, en general, todo aquello que sea accesorio o secundario, siempre que no altere, cambie o modifique las características esenciales que reivindicaremos.

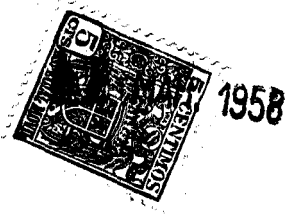

N O T A

El Modelo de Utilidad que se solicita, recaerá sobre las particularidades características de las siguientes reivindicaciones:

45 1ª.- "MANDO DE CAJA DE CAMBIOS", caracterizado por un balancín, practicamente horizontal con el puño en su brazo anterior, al alcance de la mano y accionable facilmente en la parte posterior del muslo, dotado de una biela de transmisión vertical que acciona la palanca de la caja de cambios.

50 2ª.- "MANDO DE CAJA DE CAMBIOS", según reivindicación anterior, caracterizado porque el puño de accionamiento presenta una forma aplanada al objeto de adaptarse anatómicamente a su doble empleo de accionamiento con la mano o con la parte posterior del muslo.

3ª.- "MANDO DE CAJA DE CAMBIOS".

Tal como queda descrito en la Memoria que antecede, que consta de cuatro hojas foliadas y mecanografiadas por una sola cara y de un dibujo para su mejor interpretación.

Madrid, 7 MAR. 1958

Carlos Palomero

64745

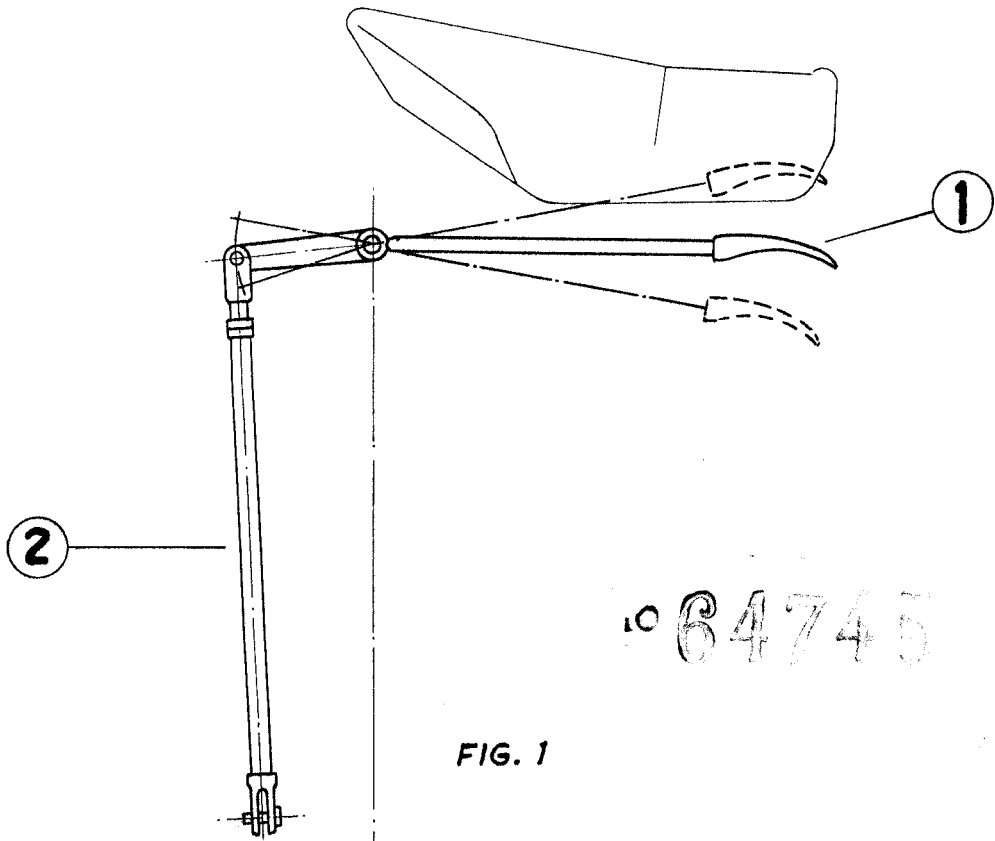

64745

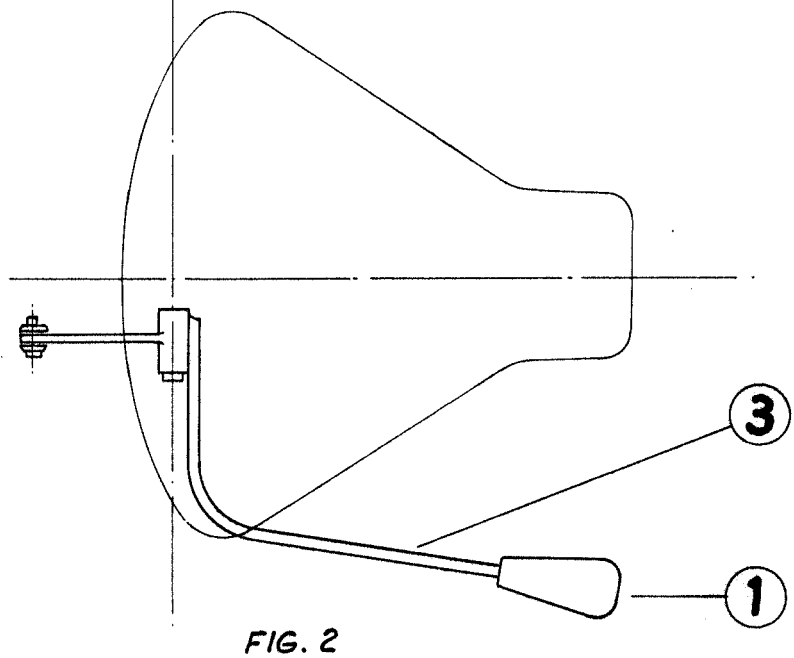

Carlos Zallosterro

ESCALA VARIABLE
MADRID 7 MARZO 1958

10EQ