

MODELO DE UTILIDAD

• 64719

MEMORIA DESCRIPTIVA

sobre:

- UNA FUNDA DECORATIVA PARA MACETAS -.

Solicitantes: Don CELESTINO OLIVELLA PASCUAL,
de nacionalidad española, residente en
BARCELONA, Calle Fontanella, 15, y

Don JUAN VILAMITJANA BARTRES,
de nacionalidad española, residente en
BARCELONA, Avenida Grlo. Franco, 311.

La presente solicitud se refiere a una funda decorativa para macetas.

Se conocen ya fundas decorativas para macetas constituidas por un cuerpo tubular de forma troncoconica, en el que se introduce simplemente la maceta a adornar, quedando sin recubrir la base superior de ésta para dejar libre paso a la planta y la inferior para no impedir la salida del exceso de agua o su absorción por capilaridad cuando la maceta se halla colocada sobre un platillo.

Estas conocidas fundas, fabricadas por ejemplo de materia plástica a modo de manguito troncoconico, tienen el inconveniente de que su adaptación exacta queda muy limitada. En efecto, como quiera que las macetas corrientes de barro cocido suelen presentar siempre diferencias apreciables en sus diámetros aún cuando sean de un mismo tipo y tamaño, resulta que una funda de medida correspondiente a este tipo y tamaño, no puede aplicarse más que a un número muy reducido de macetas, siendo así prácticamente imposible la fabricación en serie de estas fundas.

Este inconveniente queda salvado por completo mediante la funda que constituye el objeto de la presente solicitud y que se caracteriza, esencialmente, por estar constituida por un cuerpo hueco de forma troncoconica y pared partida por una de sus generatrices, estando superpuestas las porciones extremas resultantes y acopladas entre sí por un elemento elástico.

Preferentemente, dicho elemento elástico está cons-

tituido por un cordón o hilo elástico pasado por ojete
practicados en la proximidad de dichas porciones extremas.

Para la mejor comprensión del invento se acompaña
una lámina de dibujos que ilustra a título de ejemplo no
5 limitativo, una forma de realización, mostrando:

La Fig. 1 una vista de alzado de la funda de que se
trata; y

la Fig. 2 una vista en perspectiva correspondiente.

La funda ilustrada está constituida por una lámina 1
10 de cualquier material que forma un cuerpo hueco tronco-
cónico desprovisto de bases y cuyas porciones extremas se
hallan montadas una sobre la otra según puede apreciarse
en 2. En la proximidad de dichas porciones extremas están
practicados unos ojete 3, 3', por los cuales está pasado
15 un cortón elástico 4 cuyos extremos quedan sujetos por
sendos nudos interiores 5.

El cordón elástico 4 permite un cierto ensanchamiento
de la funda, con lo que se consigue que ésta pueda adap-
tarse exactamente a toda una serie de macetas, aunque
20 entre ellas existan diferencias de diámetros.

N O T A.

El Modelo de Utilidad que se solicita recae sobre
las siguientes reivindicaciones:

1ª.- Una funda decorativa para macetas, caracteri-
25 zada por estar constituida por un cuerpo hueco (1) de
forma troncocónica y pared partida por una de sus genera-
trices, estando superpuestas las porciones extremas resul-
tantes (2) y acopladas entre sí por un elemento elástico.

64719

2ª.- Una funda decorativa para macetas según reivindicación 1ª, caracterizada porque el elemento elástico mencionado está constituido por un cordón o hilo elástico (4) pasado por ojetas (3, 3º) practicados en la proximidad de dichas porciones extremas (2).

3ª.- UNA FUNDA DECORATIVA PARA MACETAS, tal y como queda descrito y reivindicado en la presente memoria que consta de cuatro hojas mecanografiadas por una sola cara y de una lámina de dibujos.

10

Barcelona, 25 de Febrero de 1958.

CELESTINO OLIVELLA PASCUAL y
JUAN VILAMITJANA BARTRES
P.P.

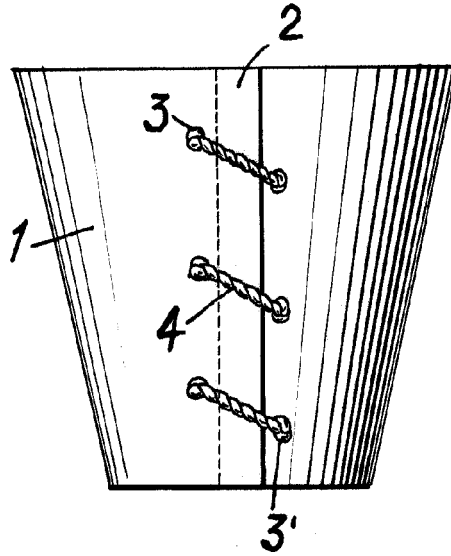
A. GOMEZ-ACEBO Y MODEJ


P.P.

ESCALA VARIABLE.

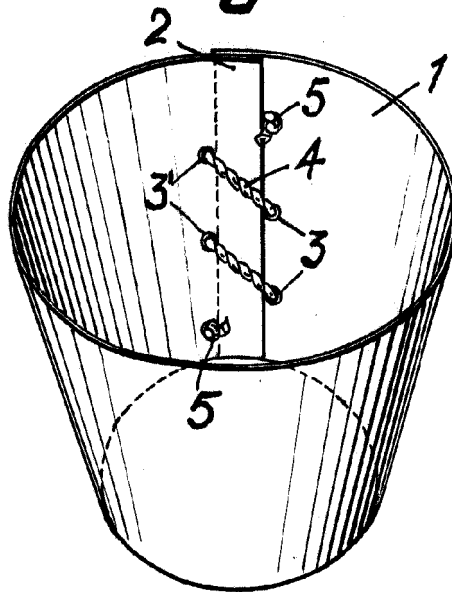


Fig. 1



•64719

Fig. 2



Barcelona, 25 de Febrero de 1958.

CELESTINO OLIVELLA PASCUAL y
JUAN VILAMITJANA BARTRES
P. P.

L. COME-ACEBO Y MODA