

64671



64671

MEMORIA DESCRIPTIVA

que se acompaña a la solicitud de

UN MODELO DE UTILIDAD

a favor de D. Rosendo LARRIETA Puente, de nacionalidad española, residente en BARACALDO (Vizcaya), Larrea, 27,

por:

“UNA BARRA ESTABILIZADORA PARA AUTOMOVILES”

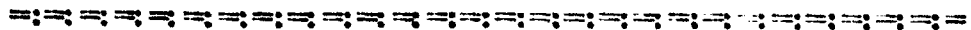

5 La presente Memoria se refiere, como su enunciado indica, a una barra estabilizadora para automóviles constituida esencialmente por un brazo de longitud regulable, articulado en un extremo a una abrazadera para su sujeción al puente trasero del automovil, y en el otro a una brida para su sujeción al chasis.

La citada barra estabilizadora tiene por misión evitar los basculamientos excesivos de las carrocerías en las curvas. Esta barra está concebida para ser montada con

64671



10 toda facilidad en cualquier automóvil, lo cual se consi-
gue gracias a su brazo de longitud regulable. Por esta
circunstancia será de gran utilidad para montar estabili-
zadores en los automóviles.

15 A continuación se hará una detallada descripción
del MODELO DE UTILIDAD que se solicita, con referencia a
los planos que se acompañan, en los cuales se representa,
a simple título de ejemplo, no limitativo, una forma pre-
ferente de realización, susceptible de todas aquellas mo-
dificaciones de detalle que no alteren fundamentalmente
20 sus características esenciales.

Dichos dibujos ilustran:

En la fig. 1ª, una vista de la citada barra es-
tabilizadora.

25 En la fig. 2ª, otra vista de la misma barra
normal a la anterior.

Según el ejemplo de ejecución representado, la
citada barra estabilizadora posee en uno de sus extremos
una abrazadera (1) compuesta de dos mitades sujetas una
a la otra por medio de dos tornillos (2) que permiten la
30 fijación de la barra estabilizadora al puente trasero o al
delantero del coche. La citada abrazadera (1) está provis-
ta de dos orejetas que sirven de apoyo al bulón (3) de la
articulación de la abrazadera al brazo de longitud regu-
lable.

35 El brazo de longitud regulable de la barra es-
tabilizador, posee una pieza tubular (6) roscada interior-
mente en uno de sus extremos en el cual se han previsto
además unas ranuras longitudinales para facilitar el cam-
bio de posición del espárrago roscado a la pieza tubular
40 (6) que en el otro extremo está provisto de una roldana
(4) para su articulación a la abrazadera.



Como se ha dicho, a dicha pieza tubular va roscado un espárrago (5) provisto de otra roldana (11) para su articulación por medio de un bulón (13) a la brida de sujeción de la barra estabilizadora al chasis.

Para inmovilizar la posición del espárrago roscado (5) al tubo una vez regulada la longitud de la barra estabilizadora, se han previsto dos tuercas (8 y 10) y una arandela intermedia (9). La brida (15) para la sujeción al chasis es una horquilla de chapa donde va montada el bulón (12) de la articulación del brazo.

La forma, dimensiones y materiales podrán ser variables y en general cuanto sea accesorio y secundario, siempre que no altere, cambie o modifique la esencialidad del objeto que se describe.

Los términos en que queda redactada esta Memoria son ciertos y fiel reflejo del objeto descrito, debiéndose tomar con carácter amplio y nunca en forma limitativa.

N O T A

El MODELO DE UTILIDAD que se solicita recaerá sobre las particularidades características de las siguientes reivindicaciones:

1ª.- Una barra estabilizadora para automóviles, caracterizada por comprender un brazo central de longitud regulable, constituido por una pieza tubular roscada interiormente y un espárrago roscado que puede penetrar más o menos en dicha pieza tubular, habiéndose previsto dos



tuercas para fijar la posición de ambas piezas entre sí.

70 2ª.- Una barra estabilizadora para automóviles
caracterizada porque el brazo central de longitud regula-
ble citado en la reivindicación primera tiene ambos extre-
mos articulados, uno a una brida para sujeción al chasis
y el otro a una abrazadera desmontable para sujeción al
puente trasero o delantero, los ejes de cuyas articula-
75 ciones se establecen con sus ejes normales entre sí.

3ª.- "BARRA ESTABILIZADORA PARA AUTOMOVILES".

Todo según queda expuesto en la precedente Me-
moria que consta de cuatro hojas foliadas y mecanografía-
das por una sola cara y hoja de dibujos que a la misma se
acompaña.

Madrid, 1ª de Marzo de 1958.

Por autorización del interesado

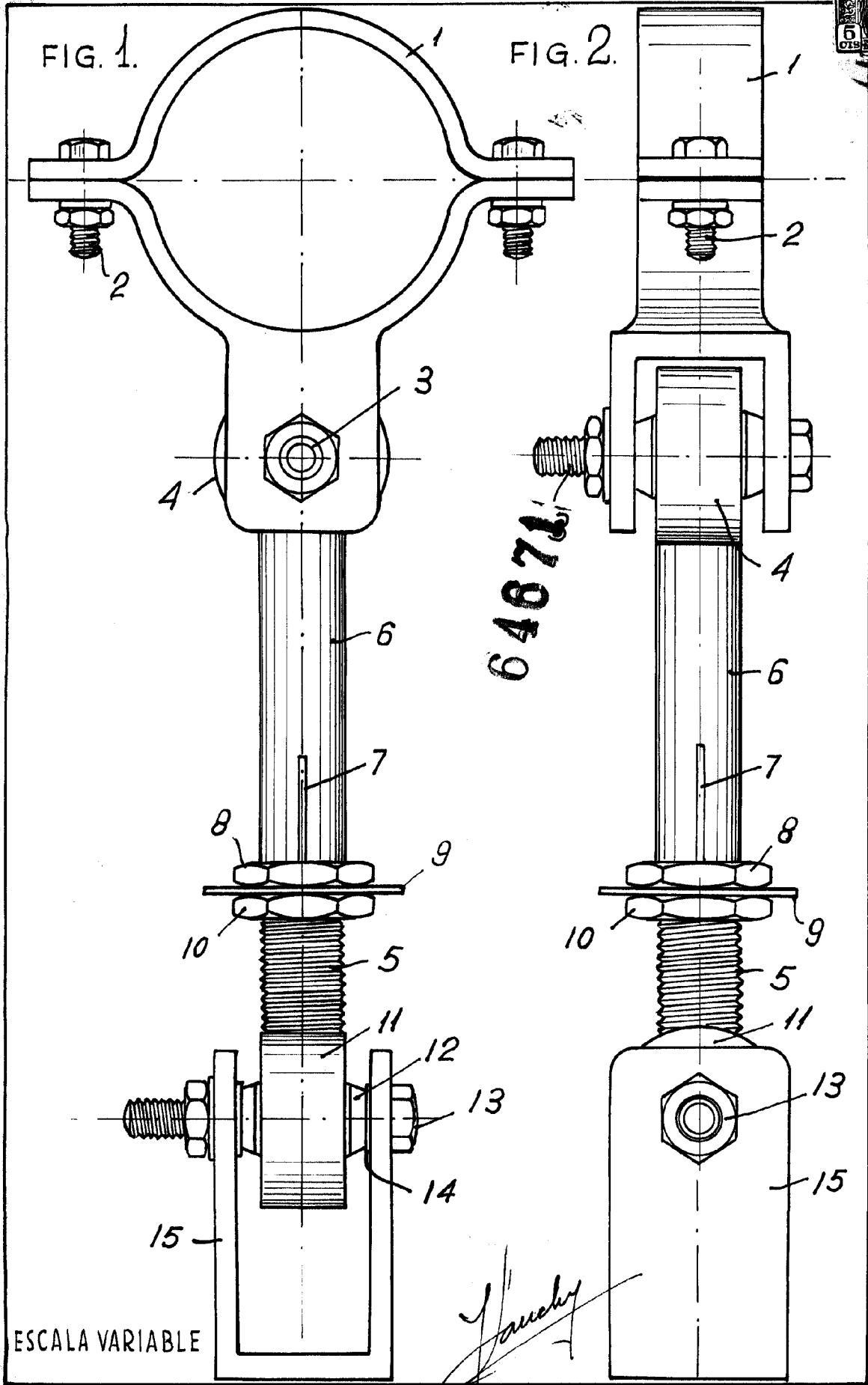

ESCALA VARIABLE

J. J. J.