

64632



• 64632

MODELO DE UTILIDAD

por VEINTE años

cuyo privilegio se solicita para todo
el territorio nacional y sus colonias a
favor de:

Don Miguel AREVALO SANGES

de nacionalidad española y con residen-
cia en Barcelona, calle Tres Torres nº 27,

por:

"NUEVO CARRETE CON ESTUCHE, PARA ESPARA-
DRAPO".

MEMORIA DESCRIPTIVA

Este Modelo de Utilidad se refiere, conforme indica su enunciado, a un nuevo tipo de carrete con estuche para esparadrapo y en general para cintas adhesivas, que como es sabido precisan que sus laterales no puedan tomar contacto con otros cuerpos, polvo etc. pues por resultar adhesivas dichas caras, retiene al polvo quedando prácticamente inútil cuando se trata del esparadrapo, que en todo momento ha de conservar sus propiedades higiénicas.

Actualmente se conocen ciertamente muy diversos tipos de carretes estuchados para esparadrapos, todos ellos formados por sencillas cajas cilíndricas con su correspondiente tapa, en la que se aloja el rollo de esparadrapo, pero si bien éstas consiguen mantener al rollo debidamente protegido, no presentan ninguna característica original que signifiquen una economía en el coste o algún resultado industrial nuevo, puesto que sencillamente son cajas como las conocidas, en las que se alojan los carretes de esparadrapo también conocidos desde siempre, sin que dicho carrete quede fijado.

Precisamente la finalidad lograda con el presente Modelo es lograr reducir el coste del conjunto; asegurar la inmovilidad del carrete dentro del estuche y facilitar el desenrollado del esparadrapo, lo que se consigue gracias a las especiales características de constitución y organización de este nuevo carrete con estuche, el cual se caracteriza principalmente en



30. que el esparadrapo, que va arrollado sobre un tubo de cartón en la forma conocida, lleva instalado en uno de los lados un disco con zona embutida en su centro que se acopla por enchufe en el núcleo de cartón, estando realizado este disco en tal dimen-
35. sión que cubre totalmente y sobresale ligeramente del rollo de esparadrapo, instalándose en el otro lado del mismo rollo una pequeña pieza metálica en forma de sombrerete, también enchufada en el núcleo de cartón, pero cuya zona periférica no cubre nada
40. mas que al borde de dicho núcleo y ligeramente al esparadrapo que lleva arrollado, siendo así sumamente fácil desenrollar la fracción de cinta que se desée por quedar descubierto por un lado aunque cubierto totalmente por el opuesto.
45. Otra característica del mismo objeto es que el rollo así formado se instala dentro de una caja cilíndrica dotada de su tapa, con la particularidad de que el diámetro interior de esta caja es ligeramente menor que el del disco que cubre uno de
50. los lados del rollo, con lo que la periferia de éste queda apoyada sobre el borde de la caja y sin sobresalir de él, y de esta manera al colocar la tapa queda el disco con su rollo fijo é inmóvil dentro de la caja.
55. El acoplamiento de caja y tapa se efectúa a media madera, para que una vez cerrado, la superficie exterior cilíndrica sea practicamente continua.



60. Para facilitar la mejor comprensión de cuanto se ha indicado, se describen seguidamente las figuras de la adjunta hoja de dibujos en las que se han grafiado diversas vistas de un caso de posible realización, el cual debe ser considerado como ejemplo ilustrativo sin carácter limitativo.

65. En dicha hoja la figura primera es una vista en sección de la tapa (1) que está dotada del pequeño reborde grafilado (2) y del cilíndrico (3) para ajustarlo sobre la boca de la caja. La figura segunda representa al disco mayor (4) de diámetro ligeramente menor que el interior de (3), estando dotado este disco de la zona central hendida (5), que es ligeramente troncoconica por su exterior, y presenta los pequeños nervios (6) para garantizar el perfecto ajuste del núcleo de cartón (7), véase la figura

70. tercera, sobre el que va arrollado el esparadrapo (8). En el otro extremo del núcleo (7) se acopla el sombrerete (9) (10), véase la figura cuarta, que no cubre lateralmente al arrollamiento de esparadrapo

75. (8).

80. Una vez constituido así el rollo de esparadrapo con sus discos colocados, se introduce en la caja (11) la cual está dimensionada de tal suerte que el rollo (8) entre con holgura pero la periferia del disco (4) quede apoyada sobre el borde de (12) que es la boca de la caja rebajada a media madera para

85. que al cerrarla, la superficie de (3) quede alineada



con la del lateral (13) de la caja, quedando ésta completada con el fondo (14) y el pequeño reborde grafilado (15). Una vez cerrado el estuche conforme se ha indicado, queda en la disposición representada en la figura sexta, en la que se aprecia que la periferia del disco (4) queda aprisionada entre el fondo de la tapa (1) y el borde (12) y por ello el carrete de esparadrapo queda prácticamente inmovilizado dentro del estuche.

95. Describas suficientemente las características fundamentales del objeto a que se contrae este Modelo de Utilidad, se hace constar que en el mismo se podrán introducir todas aquellas modificaciones que la experiencia y la práctica pudieran aconsejar, siempre que con ellas no se cambie, altere o modifique su idea fundamental que es la que se resume y concreta en la siguiente:

100.

N O T A

105. Se declaran de novedad, propiedad y utilidad para todo el territorio nacional y sus colonias, las siguientes:

R E I V I N D I C A C I O N E S

110. 1º.- Nuevo carrete con estuche, para esparadrapos que se caracteriza por llevar acoplados en cada uno de los extremos del habitual núcleo de cartón, un disco de mayor diámetro que el rollo y con hendidura central sobre un extremo y sobre el otro un peque-

- 6 - 64632



115. No sombrerete metálico que cubre al borde del núcleo pero no cubre al arrollamiento de esparadrapo, instalándose el conjunto dentro de una caja cilíndrica dimensionada de tal suerte que la periferia del disco mayor queda apoyada sobre el borde de la boca de la caja pero sin sobresalir de éste, realizándose el acoplamiento de tapa y caja, preferentemente a media madera, todo ello de tal manera que al enchufar la tapa, el disco mayor queda aprisionado por su periferia entre el borde de la caja y el fondo de la tapa.

125. 2ª.- "NUEVO CARRETE CON ESTUCHE, PARA ESPARADRAPO".

Todo ello tal y como queda descrito y reivindicado en la presente memoria que consta de seis hojas foliadas y mecanografiadas por una sola de sus caras y una hoja de dibujos que la ilustra.

BARCELONA, 20 FEB. 1958

P. A.



Fig. 1

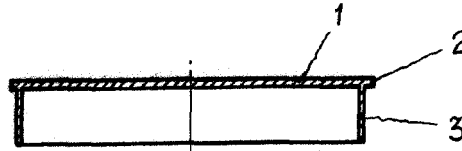

Fig. 2

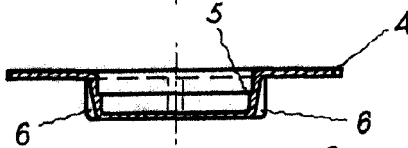

Fig. 3

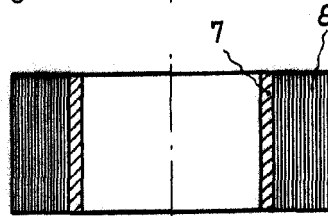
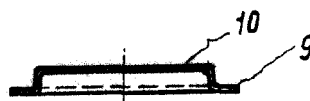

Fig. 4



• 64632

Fig. 5

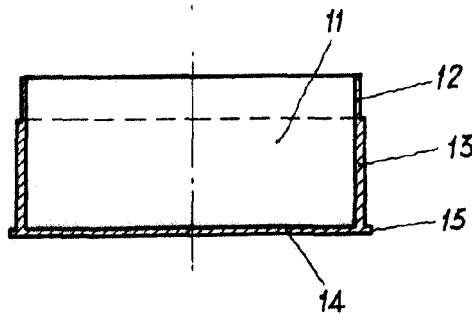
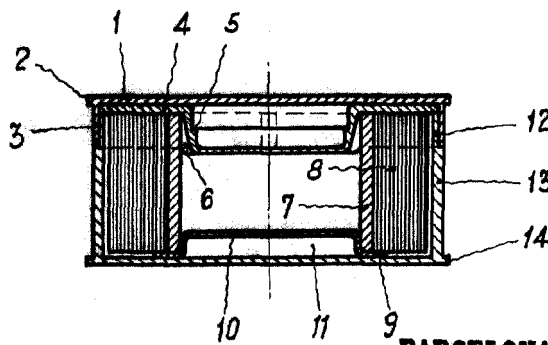

Fig. 6



BARCELONA, 20 FEB. 1958

P. A.

Escala variable