





64624

- 15.- seque muy distinguido por reunir dos condiciones , flor y perfume , que son sinonimos de elegancia y cortesía. La duración que tiene el aroma de la flor es aproximadamente de tres a cuatro meses, fuera del estuche, siendo permanente el perfume si la flor se conserva dentro del mismo. Puede utilizarse como el clásico prendido, con la ventaja de estar perfectamente perfumado con el aroma de la flor que representa ; tambien puede usarse como articulo decorativo, puesto que el estuche evita el deterioro; usase tambien como articulo perfumador del ambiente por el solo hecho de abrir el estuche , y finalmente puede volverse a perfumar la flor cuando pierda su aroma en virtud del frasquito de perfume que contiene, o utilizarse como perfume normalmente.
- 20.-
- 25.- Despues del precedente preliminar , con la ayuda de la lámina de dibujos adjunta , pasaremos a describirlo , haciendose constar se trata de una de las variadas formas de realización práctica a que puede llegarse.
- 30.- En la figura 1, vemos representada la base 1, paralelepípedica muy aplanada , provista de un reborde o secale saliente 2, en la cual y hacia delante va adosada o dispuesta una tira 3 de material plástico, por medio de unos engarces 4, y provista de un orificio 5, en el cual se introducirá el cuello del frasco , que despues de tapado queda fuertemente sujeto. Por detras de éste aditamento aparece otro mucho más pequeño 6, por medio del cual se sujetará a la base el prendido de flores que haya de contener el estuche.
- 35.-
- 40.- Finalmente en la figura 2, se representa el estuche totalmente armado y cerrado , conforme se dispone para la venta , conteniendo el prendido de flores con-



venientemente sujeto y adosado a la base del estuche ,  
 como tambien el frasco del perfume , todo ello cubier-  
 to por el paralelepípedo de plástico transparente que  
 lo recubre , y que en la figura 1, aparece señalado con  
 el número 7.

Descrito el objeto que nos ocupa nos queda unica-  
 mente señalar se trata de una de las variadas formas de  
 realización a que en la práctica puede llegarse con la  
 aplicación de sus esencialidades.

**N O T A**  
 \*\*\*\*\*

El modelo de utilidad descrito recaerá, pues , so-  
 bre las siguientes reivindicaciones:

55.- 1a.-ESTUCHE MIXTO PARA PRENDIDO DE FLORES PERFUMADAS  
 CON FRASCO DE PERFUME, caracterizado esencialmente por es-  
 tar constituido por una base paralelepípedica aplanada do-  
 tada de un reborde o zocalo saliente , en la cual se dis-  
 pone una tira en disposición trapezoidal, sujeta a la base  
 por unos engarces y provista en su parte central y supe-  
 rior de un orificio por el cual se introdujera el cuello  
 del frasco , para que despues de roscado en el mismo su  
 correspondiente tapón quede aquel convenientemente sujeto.

65.- 2a.-ESTUCHE MIXTO PARA PRENDIDO DE FLORES PERFUMADAS  
 CON FRASCO DE PERFUME, según la anterior reivindicación  
 caracterizado por cuanto en dicha misma base se dispone  
 otro engarce o sujeción para aprisionar en él el prendido  
 de flores , encajando en la base portadora de éste y del  
 frasco de perfume un paralelepípedo rectangular de material  
 transparente que lo envuelve y aisla del medio externo.

70.- 3a.-ESTUCHE MIXTO PARA PRENDIDO DE FLORES PERFUMADAS



64624

CON FRASCO DE PERFUME\*.

Todo tal y conforme queda descrito , representado y reivindicado.

- 75.- Esta memoria consta de cuatro hojas mecanografiadas y foliadas por una sola de sus caras, conteniendo
- 77.- un total de setenta y siete líneas.

MADRID A 27 DE FEBRERO DE 1958.  
P.A.  
MANUEL DE ARPE.

*Manuel de Arpe*

64624

Fig. 1

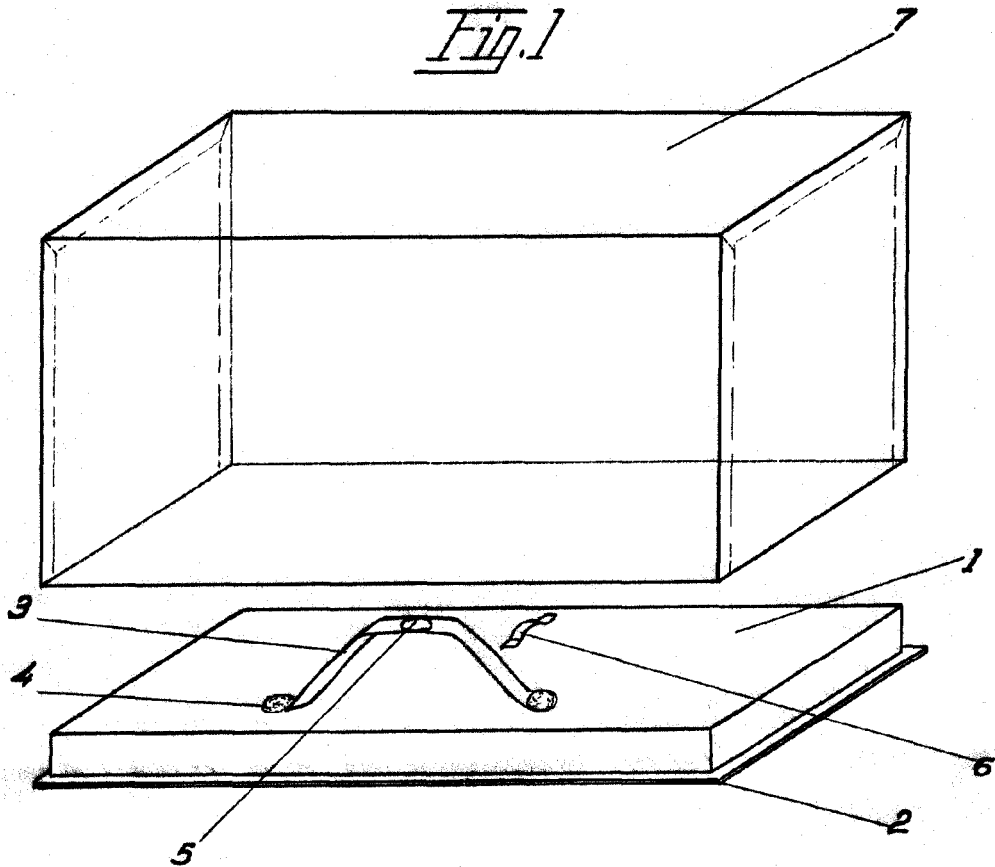
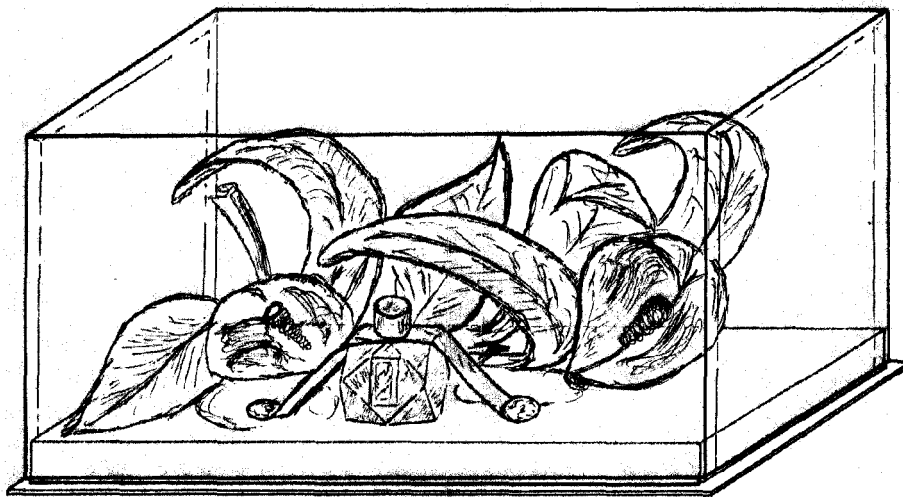

Fig. 2



Madrid 25 Febrero 1958



*Juan Vila*  
Escala Variable