

MF/.

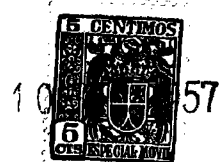

•64 591

MODELO DE UTILIDAD
=====

a favor de

D. Ricardo MARLET BARRERA - de nacionalidad española- domiciliado en calle Bélgica nº 28 - SABADELL (Barcelona).

por:

"Estuche para lápices de labios"

---oOo---

M e m o r i a D e s c r i p t i v a

El presente modelo de utilidad tiene por objeto un estuche para lápices de labios automático, que puede manejarse con una sola mano, sin que sea necesario como en los lápi-



ces actuales, emplear las dos manos para primero retirar la tapa, luego hacer salir el lápiz y después de retirar el lápiz, volver a poner la tapa con la mano.

5 Este estuche se caracteriza porque la caja exterior está provista de una tapa, sencilla o múltiple, articulada a la caja y entre la caja y el porta-lápiz deslizante se combina un tubo o manguito provisto de dos ranuras, una ranura angular por la que pasa el botón fijado al porta-lápiz y que sirve para accionar este porta-lápiz y una ranura helicoidal combinada con una espiga fijada a la caja del estuche. 10 Por la combinación de este manguito intermedio, provisto de estas dos ranuras, se logra que al hacer funcionar el estuche se produzca en el primer momento un movimiento de giro y elevación del manguito que mantiene así la tapa abierta, 15 evitando que el lápiz pueda rozar con ella, después de lo cual, moviendo el botón cerradero con el dedo pulgar de la misma mano con que se sostiene el estuche, se eleva el porta-lápiz, y el lápiz de labios sale al exterior del estuche. La apertura de la tapa del estuche se efectúa por el mismo 20 movimiento del manguito al hacerlo subir por medio del botón exterior.

Una vez utilizado el lápiz, basta mover con el dedo pulgar el botón del porta-lápiz hacia abajo, con lo cual se retira el lápiz y luego se retira deslizándose y girando al mismo tiempo el manguito intermedio y al quedar libre la tapa, 25 ésta se cierra por la acción de su resorte, o elemento elástico.

En el plano adjunto se representa el estuche de lápiz para labios, objeto de este modelo de utilidad.

30 La figura 1, es una vista exterior en perspectiva del estuche cerrado.

La figura 2 es una sección vertical del estuche en un



plano que pasa por la ranura en la que se desliza el botón que hace subir o bajar el lápiz; estando el estuche cerrado.

La figura 3, es una sección similar del estuche abierto.

5 La figura 4, es una sección por un plano perpendicular al de las figuras 2 y 3, con el estuche abierto.

La figura 5, es una vista en perspectiva del manguito ranurado que determina la apertura y cierre de la tapa del estuche.

10 El estuche para lápices de labios de este modelo de utilidad, comprende una caja exterior -1- provista de una tapa -2- que puede ser sencilla o doble, articulada sobre puntos de giro apropiados y que puede estar accionada por un resorte o elemento elástico conveniente que tienda a mantenerla cerrada. Este estuche, que exteriormente puede ser prismático o de otro perfil apropiado, es interiormente cilíndrico
15 y comprende un porta-lápiz -5- que puede deslizarse a lo largo del estuche y entre este porta-lápiz y la caja exterior -1- un manguito -9- que puede también deslizarse verticalmente.

20 El porta-lápiz está constituido por una pieza cilíndrica apropiada -5- que tiene una ranura longitudinal -7- para permitir su deslizamiento a lo largo del tope o espiga -8- fijado a la caja -1-. Este porta-lápiz -5- lleva fijado un botón -4- que sale al exterior de la caja -1-, pasando
25 por la ranura -3- y que puede moverse hacia arriba y hacia abajo para accionar el mecanismo.

Entre el porta-lápiz -5- y la caja exterior -1- va dispuesto un tubo o manguito -9- que se representa especialmente en la figura 5, y el cual tiene practicadas dos
30 ranuras. Una de las ranuras -10- tiene una forma acodada, con la parte inferior helicoidal o inclinada y la parte superior vertical y paralela a las generatrices del manguito -9-



y la otra ranura -11- es una ranura helicoidal. Por la ranura -10- pasa el vástago del botón -4- que está fijado al porta-lápiz -5- y por la ranura -11- pasa el tope o espiga -8- fijado a la caja -1- del estuche.

5 Por efecto de esta disposición cuando se empuja hacia arriba el botón -4-, éste botón levanta el porta-lápiz -5- pero al mismo tiempo levanta el manguito -9- el cual por efecto de la ranura -11- y la espiga -8- adquiere un movimiento de rotación al mismo tiempo que sube. Este movimiento de ascenso y de rotación del manguito intermedio -9- hace
10 levantar la tapa articulada -2- del estuche, la cual se abre y se mantiene abierta por el borde del manguito -9- como se indica en la figura 4. Una vez el manguito -9- ha girado de un cierto ángulo correspondiente a la parte acodada de la
15 ranura -10- y se ha levantado ligeramente, la espiga del botón -4- penetra en la parte vertical de esta ranura -10- y en esta posición el manguito -9- ya no sube más pero en cambio sube el porta-lápiz -5- haciendo sobresalir el lápiz -6- por el borde superior del manguito -9- como se ve en la fi-
20 gura 4.

 Una vez utilizado el lápiz, se hace bajar con el mismo dedo el botón -4- y en este movimiento se retira primero el lápiz -6- mientras la espiga del botón -4- corresponde con la parte vertical de la ranura -10- y luego, por la acción
25 de la ranura -11- y la espiga -8-, al mismo tiempo que baja el manguito -9- gira ligeramente y abandona la tapa o tapas -2- que se cierra por la acción de su resorte.

 El movimiento de rotación del manguito -9- hace que éste accione más fácilmente y más suavemente las tapas -2-
30 tanto para abrirlas como para cerrarlas, lo que facilita el uso cómodo del estuche.

 Con la disposición de este modelo de utilidad, se



logra una gran comodidad en el manejo del estuche, pues no se necesita el empleo de las dos manos, sino que con el dedo pulgar de la misma mano con que se sujeta el estuche, se puede hacer salir el lápiz de labios o retirarlo.

5

-----: N O T A :-----

Se reivindica como objeto de este modelo de utilidad:

10 1.- Estuche para lápices de labios, compuesto de una caja o envoltente exterior y un porta-lápiz deslizable que hace salir el lápiz por el extremo superior del estuche; caracterizado por que la caja exterior está provista en su extremo superior de una tapa, articulada a la caja y entre esta caja exterior y el porta-lápiz se dispone un manguito deslizable y acoplado al porta-lápiz de tal manera que al iniciar el movimiento de subir el porta-lápiz por medio de un botón que
15 sale al exterior del estuche, el manguito sube ligeramente para proteger el lápiz y mantener abierta la tapa, después de lo cual, al continuar subiendo el porta-lápiz sale el lápiz al exterior, pudiendo efectuarse todo el manejo de este estuche con una sola mano.

20

2.- Estuche para lápices de labios, según la reivindicación anterior, caracterizado porque el manguito interpuesto entre la caja y el porta-lápiz, presenta dos ranuras, una de las cuales es helicoidal y está combinada con una espiga fijada a la caja exterior, mientras que la otra ranura tiene
25 una porción inferior inclinada o helicoidal y una porción superior recta, y por ella pasa el vástago del botón fijado al porta-lápiz que sale al exterior para accionar este porta-lápiz con la misma mano con que se sostiene el estuche.

25

30

3.- Estuche para lápices de labios, según las reivindicaciones 1 y 2, caracterizado porque las ranuras del man-



guito están combinadas de manera que al elevar el botón para hacer salir el lápiz, el manguito gira y al mismo tiempo se levanta un pequeño trecho para mantener la tapa abierta y proteger el lápiz, después de lo cual, al continuar el movimiento de elevación del botón, este se desliza por la ranura recta del manguito y sube el porta-lápiz sin que suba más el manguito.

4.- Estuche para lápices de labios.

Esta memoria consta de seis páginas escritas por una sola cara.

BARCELONA, 10 de septiembre de 1957

P. A.

JOSE M. BOLLER

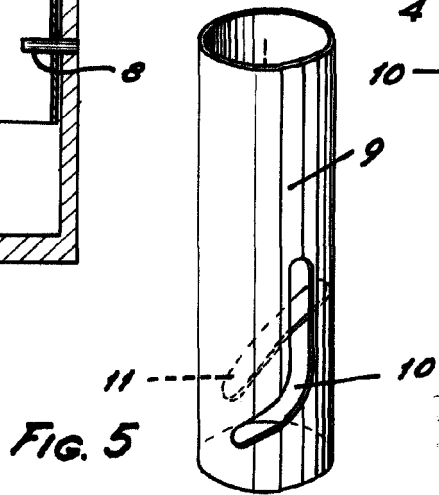
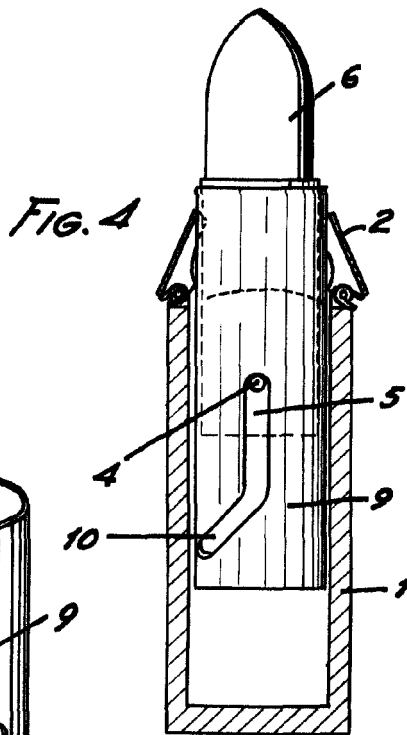
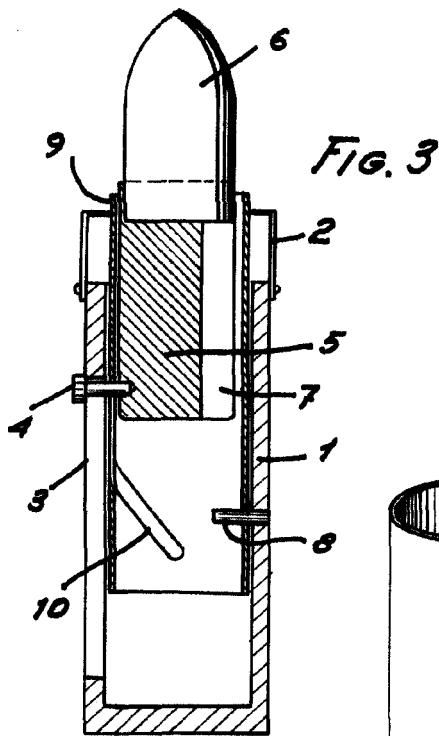
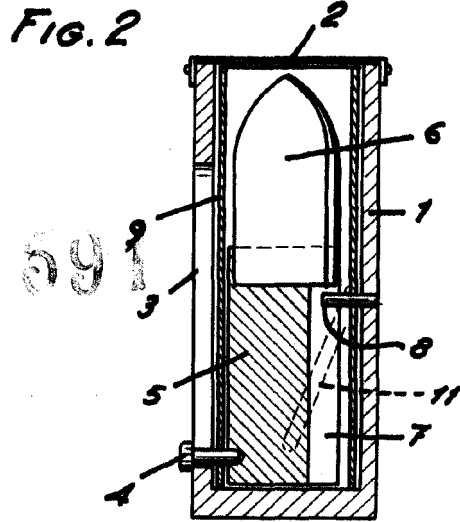
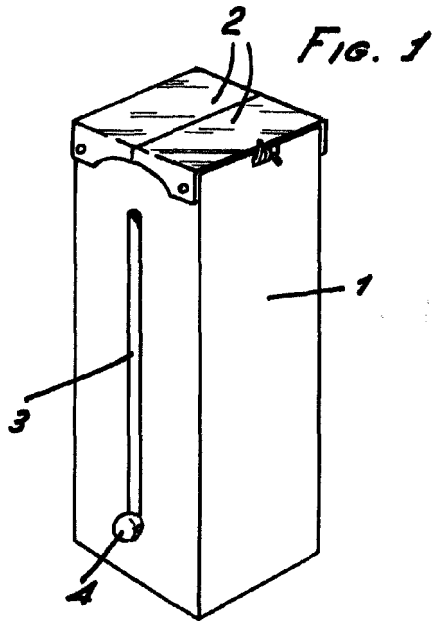

P.A.
[Handwritten scribbles]