

84378

MEMORIA DESCRIPTIVA
que se acompaña a
la solicitud de
UN MODELO de UTILIDAD por VEINTE AÑOS en ESPAÑA
a favor de
DON MANUEL TARRAGONA RUIZ, residente en Alfaro
(Logroño), calle Trinidad,
p o r
"PIEZA CERAMICA PARA EL FORJADO DE VIGUETAS".

La invención a que se refiere la presente memoria, constituye una novedad industrial, con características y ventajas que la hacen merecedora del privilegio de explotación exclusiva que por ella se solicita, de acuerdo con las prescripciones del Estatuto vigente de la Propiedad Industrial de 26 de julio de 1929, texto refundido, publicado en 30 de abril de 1930.

El objeto por el cual se solicita el presente privilegio de Modelo de Utilidad se refiere a una pieza cerámica para el forjado de viguetas, cuyas características tanto de sencillez como de perfecto cumplimiento de la misión que le está encomendada han de hacerla sumamente apreciada en el mercado dentro de la industria de la construcción.

La pieza cerámica que vamos a describir a continuación se ha representado en el dibujo adjunto, en el cual puede verse una representación en perspectiva de una de estas piezas ya rellenas con el hormigón y con la varilla que han de formar la vigueta.

Teniendo en cuenta la sencillez de la pieza cerámica que motiva esta solicitud y la claridad con que está representada en el dibujo adjunto, no es necesario hacer más extensa esta descripción para que pueda comprobarse perfectamente la forma y realización de las viguetas que resultarán de unir, una junto a otra, varias de estas piezas cerámicas. El hormigón contenido en su hueso central y la varilla de hierro aprisionada, forman una vigueta de una resistencia considerable y perfectamente apta para el fin a que se destina.

Las personas técnicas en la industria de la construcción advertirán las ventajas de este tipo de vigueta sobre

stros ya conocidos, por lo que no hay duda de que ha de tener una gran aceptación en el mercado. Por ello, su inventor desea proteger la fabricación con un privilegio de explotación exclusiva que evite fáciles imitaciones.

Hecha la descripción que antecede, hemos de añadir que los detalles de realización de la idea expuesta, pueden variar, sin que por ello cambie la esencia de la invención, que es la que se describe en los párrafos que anteceden y la que se reivindica en la siguiente

N O T A

En resumen: El Modelo de Utilidad que se solicita, recaerá sobre las reivindicaciones que siguen:

1ª.- "Pieza cerámica para el forjado de viguetas", caracterizada porque tiene fundamentalmente forma de U invertida presentando a uno y otro lado de la parte superior dos entranques destinados a servir de apoyo a la bovedilla contigua, siendo rellenado el hueco interior por el mortero de hormigón que aprisiona una varilla de hierro, siendo las paredes de la pieza cerámica huecas con tabiques centrales de separación y resistencia.

2ª.- Se reivindica, por último, como objeto sobre el que ha de recaer el Modelo de Utilidad que se solicita: "PIEZA CERAMICA PARA EL FORJADO DE VIGUETAS".

Todo conforme queda descrito en la presente memoria, que consta de tres páginas escritas a máquina y dibujos adjuntos.

Madrid, 26 febrero 1958

ALFONSO UNGRIA

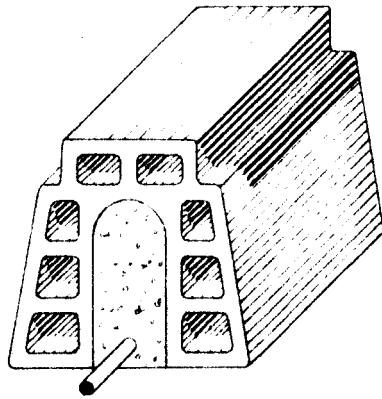

ESCALA VARIABLE
MADRID, 26 DE febrero DE 1958
ALFONSO UNGRÍA