

•64564

MEMORIA DESCRIPTIVA

Correspondiente a la solicitud de registro de Modelo de Utilidad que, por veinte años, se solicita para España y sus Colonias, a favor de Don Jacques SOTTAS, de nacionalidad suiza, residente en Madrid, calle de la Flora número 4,

p o r

" NUEVO PROYECTOR PARA ESCAPARATES "

La iluminación de los escaparates crea constantes problemas debido a la gran variedad de sus posibles instalaciones y a los frecuentes cambios de las mismas, lo que origina que los objetos expuestos no estén debidamente ilumina-

5

dos o resulta el montaje excesivamente costoso en material y mano de obra, así como en el tiempo que se precisa invertir para las precisas variaciones.

10

Para evitar estas dificultades se ha estudiado y realizado el nuevo proyector para escaparates que constituye el objeto de la presente Memoria descriptiva y mediante cuyo empleo se consigue dirigir el haz de rayos luminosos en la dirección más conveniente para una perfecta iluminación, con absoluta precisión y facilidad, ya que ni se precisa a tal fin herramientas de ninguna clase.

15

Para mayor claridad de la explicación se acompaña una hoja de dibujos en los que se representa en perspectiva el proyector propiamente dicho y su soporte, en una de sus posibles formas de realización, dada como simple ejemplo sin carácter limitativo.

20

La figura muestra en perspectiva el cuerpo del proyector propiamente dicho y el soporte del mismo.

25

El cuerpo del proyector (1) es una esfera cortada por uno de sus casquetes (2), al que se adapta el medio transparente en su caso, y que diametralmente lleva un orificio de mucho menor diámetro (3), al que circundan otros menores (4), en número variable, destinados a la refrigeración del proyector, en el que penetran los cables eléctricos por el orificio (3).

30

El soporte (5) está constituido por un aro (5), de pared vertical, al que van soldadas o remachadas a 120° tres patillas (6), dobladas hacia el exterior según la tangente a la esfera (1) del proyector, a fin de asegurar la sujeción del mismo en cualquiera de las posiciones que adopte sobre el soporte.

35

Estas patillas (6) se prolongan por la parte inferior

40 del aro (5) para formar el pié del mismo en cualquier forma adecuada, como por ejemplo, salientes al exterior y redobla-
das seguidamente, según la línea de trazo lleno del dibujo,
o uniéndose para constituir un pié central, según se indica
en línea punteada, que puede ser del tipo telescópico para
poder cambiar la altura a que se soporte el proyector.

45 Independientemente de la forma dada al pié del soporte
es evidente que el proyector (1) quedará firmemente apoyado
sobre el aro (5) y las patillas (6), en cualquier posición
que se desee, pudiendo ser éstas infinitas, desde la direc-
ción hacia arriba del haz luminoso hasta la proyección hacia
abajo en la misma vertical, pasando por todas las interme-
dias y ello sin que para conseguir la dirección apetecida -
precise más trabajo que la colocación con la mano simplemen-
te.

50 Es indudable que el proyector complementado con su so-
porte, resulta de evidente novedad y consigue un efecto nue-
vo, no alcanzado hasta el día, al permitir, sin empleo de -
herramientas o costosos dispositivos, la dirección del haz
luminoso en todas las direcciones imaginables.

55 Claro es que el ejemplo de realización descrito y re-
presentado podrá ser alterado en detalles secundarios de ma-
teria, forma y dimensiones, especialmente en cuanto al pié
del soporte y al aspecto decorativo se refiere, sin por -
60 ello apartarse de su principio fundamental según queda ex-
presado.

N O T A

65 EN RESUMEN: El Modelo de Utilidad que, por veinte años
se solicita para España y sus Colonias, ha de recaer sobre
las siguientes reivindicaciones:

1ª:- " NUEVO PROYECTOR PARA ESCAPARATES ", que se ca-

70

racteriza porque el cuerpo del mismo es totalmente esférico, presentando cortado un casquete, para salida del haz luminoso y, diametralmente opuesto, un orificio, para entrada de los conductores eléctricos, que se encuentra rodeado de otros más pequeños de ventilación, descansando el cuerpo para su utilización sobre un soporte de tipo especial.

75

2º:- " NUEVO PROYECTOR PARA ESCAPARATES ", según reivindicación anterior, que se caracteriza porque el soporte está constituido por un aro de pared vertical en cuya cara interna van soldadas a 120º unas patillas que se doblan hacia el exterior según la tangente al cuerpo del proyector, prolongándose hacia la parte inferior para mantener el aro soporte separado del piso, directamente o con intermedio de un pie cualquiera.

80

3º:- Por último, se reivindica como objeto sobre el que ha de recaer el Modelo de Utilidad que, por veinte años se solicita para España y sus Colonias,

85

P O R

" NUEVO PROYECTOR PARA ESCAPARATES "

Todo como queda expresado en la presente Memoria descriptiva que consta de cuatro hojas escritas a máquina por una sola cara y dibujos que se acompañan.

Madrid, 26 de Febrero de 1.958

P.A.,



• 64564

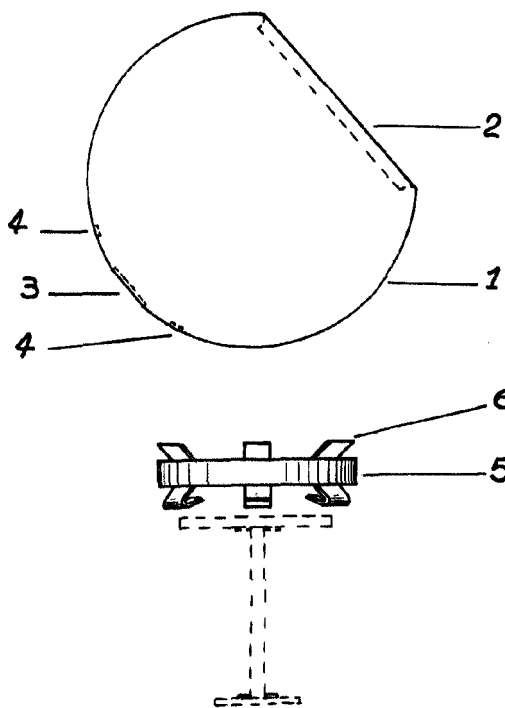

ESCALA VARIABLE
MADRID, 26 Febrero 1958
P.A.