

21 FEB.



**64491**

MODELO DE UTILIDAD

Por 20 Años

Para todo el territorio español, colonias  
y Protectorados

Por:

"ENVASE EXTENDIDOR DE ESMALTE PARA

LAS UÑAS"

A favor de:

Industrias Plásticas Españolas COTTET, S.A.

Entidad española residente en:

M A D R I D.- Vinaroz, nº 14

-----

64491

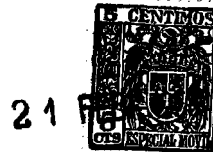

MEMORIA DESCRIPTIVA  
 =====

5 El presente Modelo de Utilidad describe y reivindica un envase para esmalte de uñas, provisto de un dispositivo para extender directamente el esmalte sin necesidad de abrir el envase, por lo que es suficiente desenroscar el tapón e inclinar el tubo, para que aparezca el pincel ya humedecido y alimentado en forma continua para su servicio.

10 Este estuche permite hacerse las uñas en cualquier momento con la mayor comodidad, toda vez que su aplicación es directa, habiéndose previsto en este dispositivo una serie de topes que evitan el goteo o que se derrame el contenido en cualquier posición.

En el plano adjunto se ha representado:

15 En la Fig. 1\* un despiece semi-seccionado.

En la Fig. 2 detalle del montaje en semi-sección.

20 En la descripción que sigue se hace referencia a estos dibujos, en los que -1- es el cuerpo o envase cilíndrico de metal abierto por su parte superior, a la que se adapta a presión un tapón -2-, cuya parte inferior cilíndrica encaja en el interior del cuerpo, y cuya parte superior troncónica lleva en su base unos hilos de rosca -3- a la que se ajusta la tapa -4- que cierra el conjunto. La tapa -4- lleva en su interior una conicidad -5- que ajusta y cierra la boca -6- del dispositivo de salida.

Interiormente la pieza -2- presenta una cavidad axial de distinto diámetro en sus diferentes secciones



30 disminuyendo hacia arriba y presentando así un ca-  
jeado -8- para acoplar la arandela -12- y un re-  
salte -7- tope del nervio circular -11- del cas-  
quillo -10-.

35 El dispositivo de desplazamiento del pincel es-  
tá formado por una pieza metálica compuesta de un  
vástago -15- con una cabeza -16-, que por su peso  
hace deslizarse al pincel al inclinar el estuche y  
retroceder a su cavidad al colocarlo en posición ver-  
tical.

40 El vástago -15- atraviesa la arandela -12- y  
por su parte superior se introduce en el casquillo  
-10-, el cual se halla dividido por un tabique en dos  
partes superpuestas, la inferior que recibe el vásta-  
go -15- y la superior que encaja un casquillo de ma-  
teria plástica con las cerdas del pincel -9-. Como  
45 ya se ha indicado anteriormente, el casquillo -10- va  
provisto en su parte inferior de un resalte -11- que  
hace tope en -7- y en posición inclinada cierra la  
salida del esmalte que pudiera haber en la cavidad de  
la pieza -2-.

50 La arandela -12- tiene un orificio central -13-  
para el paso del vástago -15- y dos muescas -14- para  
alimentar el pincel de esmalte.

55 El cuerpo -1- está lleno de esmalte, que pasando  
por las muescas -14- impregna el pincel, cuando el en-  
vase permanece inclinado en posición de uso.

El peso del vástago -15- con la cabeza -16-, ha-  
ce avanzar el pincel -9- al colocar hacia abajo el

64491



envase y retroceder a su posición de reposo al recuperar la posición vertical.

60

El esmalte que pudiera salir por las muescas -14- al permanecer el estuche largo tiempo inclinado, es retenido en la cavidad de la pieza -2- por el resalte -11-, al hacer tope en el estrechamiento -7- y en última instancia por el saliente -5- del fondo de la tapa que ajusta sobre la boca -6-.

65

Descrito suficientemente el objeto de este modelo, se hace constar que cualquier modificación que se introduzca, ya sea en su forma, dimensiones, proporciones, clase de material empleado, o disposición de los distintos elementos que lo integran, se considerará como propia del presente modelo de utilidad, siempre que no altere su esencialidad característica.

70

N O T A

Se declaran de novedad las siguientes

75

R E I V I N D I C A C I O N E S

=====

80

1ª.- Envase extendidor de esmalte para las uñas, que comprende un cuerpo tubular cilíndrico abierto por su parte superior, donde encaja una pieza que en su parte media, dispone de unos hilos de rosca para la fijación de la tapa o caperuza, y que se prolonga hacia arriba en forma troncónica.

85

2ª.- Envase extendidor de esmalte para las uñas, que se caracteriza porque la pieza intermedia descrita en la reivindicación anterior, presenta interiormente una cavidad axial de distinto diámetro en sus

64491

24



90

diferentes secciones, disponiendo en su parte inferior de un cajeadado para la fijación de una arandela, que posee una abertura circular en su centro y en sentido diametral dos pequeñas muescas, por las que se desliza el esmalte contenido en el cuerpo inferior para alimentar al pincel; en la parte superior esta pieza presenta un estrechamiento y un orificio de salida que cierra la tapa.

95

3ª.- Envase extendidor de esmalte para las uñas, según las reivindicaciones anteriores, que se caracteriza porque un vástago metálico que atraviesa la arandela de alimentación, posee en su parte inferior una cabeza o contrapeso y por su parte superior encaja en un casquillo intermedio, que aloja también el casquillo portador del pincel.

100

4ª.- Envase extendidor de esmalte para las uñas, según la reivindicación 3ª, que se caracteriza porque el casquillo intermedio posee en su parte inferior un resalte circular que cierra la cámara de la pieza obturadora, haciendo tope en el estrechamiento superior.

105

5ª.- Envase extendidor de esmalte para las uñas, según las reivindicaciones anteriores, que se caracteriza porque el vástago con el contrapeso, impulsa al pincel fuera de su alojamiento al colocar el envase en posición invertida y le hace retroceder al volver a colocarlo vertical. La cabeza contrapeso no llega a descansar sobre la arandela de alimentación, por hacer tope anteriormente el resalte del casquillo intermedio, que a su vez limita el descenso del vástago

110

64491/

21



115

al descansar en la arandela por su parte superior.

6\*.- ENVASE EXTENDIDOR DE ESMALTE PARA LAS  
UÑAS.

120

Todo ello según se describe y reivindica en  
la presente memoria, que consta de seis hojas es-  
critas a máquina por una sola de sus caras, numera-  
das e ilustradas con el plano adjunto.

Madrid, 21 de Febrero de 1.958.-

) —  
\_\_\_\_\_

64491



FEB. 1958

FIG. 1

FIG. 2

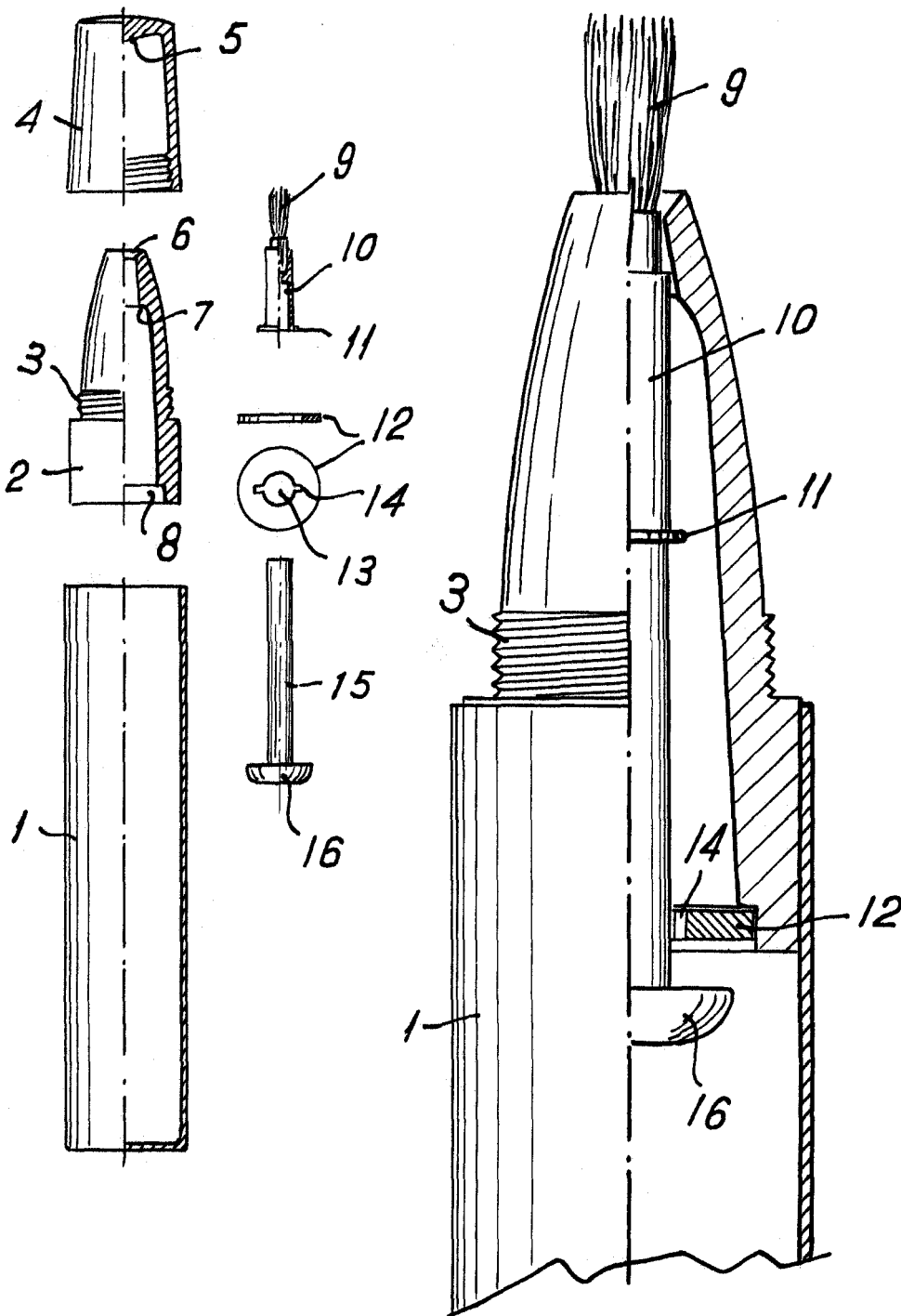

Madrid. 21 de Febrero de 1.958

Escaia variable.