



21

•64489

MEMORIA DESCRIPTIVA

de

MODELO DE UTILIDAD

por VEINTE años

en ESPAÑA

por : "JUGUETE ROMPE-CABEZAS PERFECCIONADO "

a nombre de : D. Francisco Torrebella Sariego, de nacionalidad española.

domiciliado en : Palma de Mallorca, calle Capitán Crespi Homar, 20.

-0-0-0-0-0-0-0-0-0-0-0-0-0-0-0-0-0-0-0-0-0-0-0-

El objeto de la presente solicitud de modelo de utilidad, se refiere a un juguete de los comunmente denominados rompe-cabezas, cuyas características de novedad le confieren la cualidad de aportar a la función a que se destina las ventajas derivadas de que las diversas combinaciones de composición se obtienen haciendo desli-



10 zar tiras que giran sobre rodillos paralelos y que se entrecruzan perpendicularmente, con lo que se logra toda clase de combinaciones, pues al entrecruzarse las tiras, que son todas del mismo ancho, determinan cuadrados que pueden ser de diferentes colores y dibujos que guardan simetrias o alternancias preestablecidas en muestras o convenios, constituyendo un entretenimiento ameno y sorprendente.

15 En el adjunto plano se ha representado una forma de ejecución del modelo, realizada de acuerdo con los principios enunciados.

La figura 1 representa al juguete visto de frente

La figura 2 representa una vista lateral del mismo

20 La figura 3 es una sección según A-B de la figura 1, y

La figura 4 es una sección según C-D de la figura 1.

Como puede apreciarse, el juguete consta de una armadura constituida por una plancha continua de cartón (1) trasera y otra delantera (2) que constituye un marco, estando estas dos planchas unidas por sus esquinas, 25 que a este efecto se escotan, mediante remaches (3) apriados a tacos (4) en los que se insertan los pares de rodillos (5), siendo cada par perpendicular al otro y sirviendo para que sobre ellos deslicen las tiras orientadas según (6) ó (7), todas de igual ancho, que se entrecruzan determinando cuadrados.

30 De este modo, insertando en las tiras motivos coloreados con dibujos variados, al hacer deslizar las mismas manualmente, se consiguen efectos a manera de mosaicos muy variados y sorprendentes.

64489

27 FEB



Este modelo es realizable en cualesquiera tamaños y materiales adecuados, siendo susceptibles de toda clase de modificaciones que no alteren su fundamento.

M O T A

40

En resumen el presente Modelo de Utilidad, recaerá sobre las siguientes reivindicaciones:

45

1.º.-Juguete rompe-cabezas perfeccionado, caracterizado por que consiste en una armadura constituida por una plancha plana continua y otra en forma de marco, unidas entre sí por sus esquinas mediante remaches, determinando escotaduras y aprisionando a tacos en los que entran dos pares de varillas, perpendiculares estos pares entre sí, por sobre los que deslizan tiras de ancho uniforme, entrecruzándose entre sí las tiras correspondientes a cada par de rodillos, siendo portadoras estas tiras de motivos coloreados determinativos, en sus entrecruzamientos, de dibujos con simetrias variadas.

50

2.º.- JUGUETE ROMPE-CABEZAS PERFECCIONADO

Todo ello tal y como se ha descrito en la Memoria que antecede y se representa en el plano que se acompaña y a los fines especificados.

Consta esta Memoria de tres hojas escritas a máquina por una sola de sus caras y de una hoja de dibujos.

Madrid, 21 de febrero de 1958

P.P. *[Handwritten signature]*

Escala variable.

64489

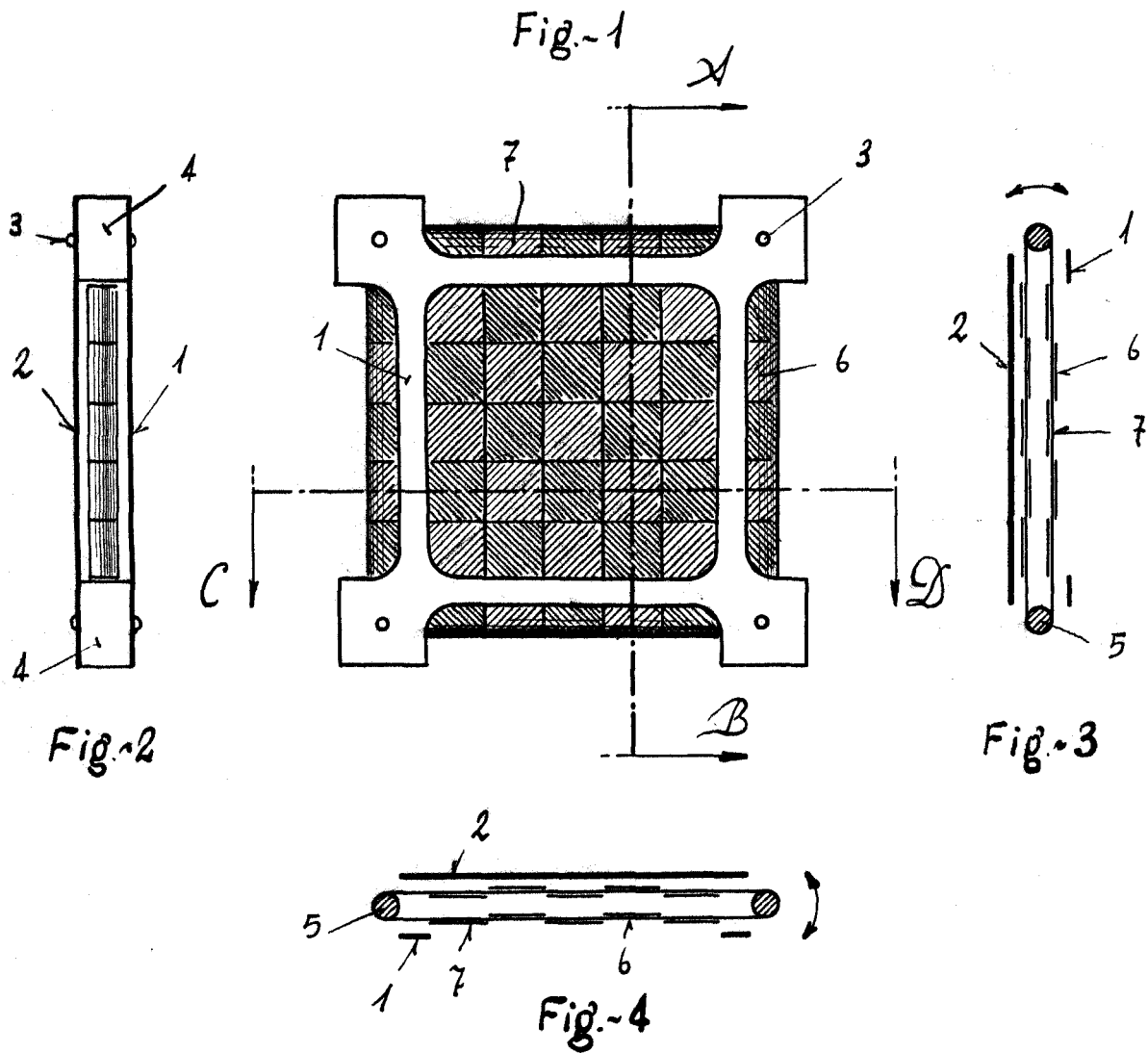

MADRID, 21 FEBRERO DE 1958.

P.P. *[Signature]*