



64445

•64445

MODELO DE UTILIDAD
POR VEINTE AÑOS
EN ESPAÑA

Solicitado a favor de D^a Josefina Posadas Escalona, de nacionalidad española, domiciliada en Valencia, C/. Calvo Sotelo, 17

p o r

=;= =;= =;= =;= =;= "JUGUETE DE ARRASTRE" =;= =;= =;= =;=



MEMORIA DESCRIPTIVA
=====

El juguete que vamos a describir en esta memoria, auxiliados de los dibujos complementarios anexos está especialmente destinado a niños de corta edad, dada la simplicidad de su constitución y funcionamiento, pero quizá por esto mismo está provisto de un atractivo y poder recreativo, en consonancia con tal edad, que le hace sumamente apropiado a sus fines, tratándose de una indudable novedad y mejora, digna de que su solicitante merezca el



privilegio de exclusividad que se invoca.

10

Se trata de un sencillo artefacto en forma de carrito, que al ser arrastrado por el suelo produce un sonido de matraca que se combina con el constante lanzamiento al aire de múltiples bolas de diferentes colores y tamaños, encerradas en una cubierta transparente. Es evidente que el continuo saltar de las bolas, el ruido que se produce y el que todo ello sea consecuencia del arrastre del juguete empujado por el niño, causarán en este una satisfacción y placer que le hará desear el juguete para correr tras él en paseos y en el propio domicilio, provocando un saludable ejercicio.

15

20

Para conseguir los indicados fines, el juguete se compone en esencia de una plataforma de cualquier forma y material, sustentada en dos ruedas de apoyo y arrastre montadas en un eje, disponiendo para su manejo por el niño de una barra o mango que le permite empujarlo y hacerlo deslizar por el suelo. La plataforma deberá tener su cara superior cóncava, con sus superficies inclinadas convergentes hacia el centro en donde existirá un amplio orificio de suficiente diámetro para que quepan en él unas bolas huecas y muy livianas. Estas bolas, de las que existiran muchas, seran de diferentes colores y tamaños y estarán depositadas sobre la concavidad de la plataforma, encerradas en un casquete o urna transparente ajustada a la plataforma.

25

30

35

Con objeto de que resulte mas claramente comprensible la descripción general que hemos efectuado, se acompaña una lámina de dibujos con la representación de un caso



40

de realización práctica de uno de estos juguetes, bien entendido que no debe servir para limitar su alcance en cuanto a líneas y formas generales, porque caben otras realizaciones basadas en el mismo principio constitutivo que se reivindica.

45

En tales dibujos, la figura 1 representa una vista frontal en perspectiva del juguete, mientras que la figura 2 es una sección transversal y vertical del mismo.

50

Refiriendonos a dichos dibujos, vemos que las diferentes partes constitutivas de que ya hemos hecho mención se señalan en ellos bajo las siguientes acotaciones:

55

1 - plataforma circular o cuerpo principal del juguete,

2 - superficie superior, cóncava de la referida plataforma,

3 - orificio central de la mencionada concavidad,

4 - mango para el manejo del juguete, que se representa cortado, pero que será lo suficientemente largo para que pueda ser asido por el niño estando de pie,

60

5 - ruedas de deslizamiento,

6 - cajetin inferior transversal,

7 - eje alojado en el interior del referido cajetin al que van solidariamente unidas las ruedas -5-,

65

8 - piñón o rueda dentada,

9 - lengüeta sonora y oscilante, con su extremo en contacto con la referida rueda dentada cerrando la abertura del orificio -3-,



• 64445

70

- 10 - soporte de la lengüeta oscilante -9-,
- 11 - bolas huecas, de muy poco peso y de distintos colores y tamaños,
- 12 - cúpula o casquete de plástico transparente,
- 13 - rueda o piñón dentado solidario del eje -7- que engrana en el otro piñón o rueda -8-.

75

El funcionamiento del juguete es como sigue: tomando el niño el mango -4- y empujando el juguete, al deslizarse las ruedas -5- por el suelo, el eje -7- gira y con él la rueda dentada -13-, que engrana con la -8- cuyos dientes empujan al borde la lengüeta -9- y la hacen vibrar produciendo un sonido, a la vez que con dicha vibración, lanza al aire la pelota o bola -11- que se hubiera colocado sobre la lengüeta al penetrar en el orificio -3-. Como la superficie cóncava -2- obliga a deslizarse a las bolas hacia el orificio -3-, siempre hay una que reemplaza a la que salta, de modo que mientras el juguete es arrastrado por el niño, van saltando constantemente en su interior las bolas -11-, siendo perfectamente visibles a través del casquete transparente -12-.

80

85

Finalmente solo nos resta consignar la posibilidad de que varien los tamaños, colores, materiales, formas, engranajes y cualquier disposición secundaria de los elementos, siempre que no se altere esencialmente cuanto se expresa en la siguiente

90

N O T A

Los puntos que por no conocidos ni practicados en España se desean reivindicar en este Modelo de Utilidad, son:

95



100

105

110

1º.- Juguete de arrastre, caracterizado por estar compuesto por un cuerpo principal a modo de plataforma, cubierto por una urna o casquete transparente, que encierra múltiples bolas huecas de muy poco peso y de variados tamaños y colores, teniendo la referida plataforma su cara superior cóncava con sus superficies convergentes hacia un amplio orificio central de tal diámetro que quepan las referidas bolas, cuyo orificio tiene su abertura ocupada por la parte inferior, mediante una lengüeta, la cual está sujeta por un extremo mientras que por el otro se halla en contacto con una rueda o piñón dentado engranada con otra solidaria del eje de las ruedas de arrastre, que le haga oscilar, de tal modo que en cada oscilación lance al aire aquella bola que se hubiera colocado sobre ella, acción esta que se repite constantemente, acompañada de un ruido característico, mientras el juguete sea arrastrado por el suelo por el niño, mediante el correspondiente mango de accionamiento. Y

115

2º.- "JUGUETE DE ARRASTRE", de conformidad en un todo en lo esencial y fines industriales a lo descrito en la precedente Memoria Descriptiva y gráficamente representado en los adjuntos planos para su mejor comprensión.

Esta Memoria consta de CINCO hojas escritas o mecanografiadas por una sola cara a doble espacio en 117 líneas.

Valencia, 13 de Febrero de 1958

Por autorización de la interesada

64445

20



Fig. 1

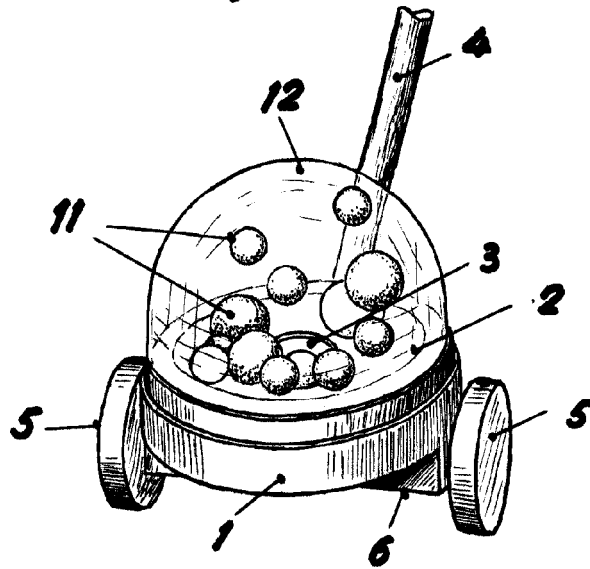
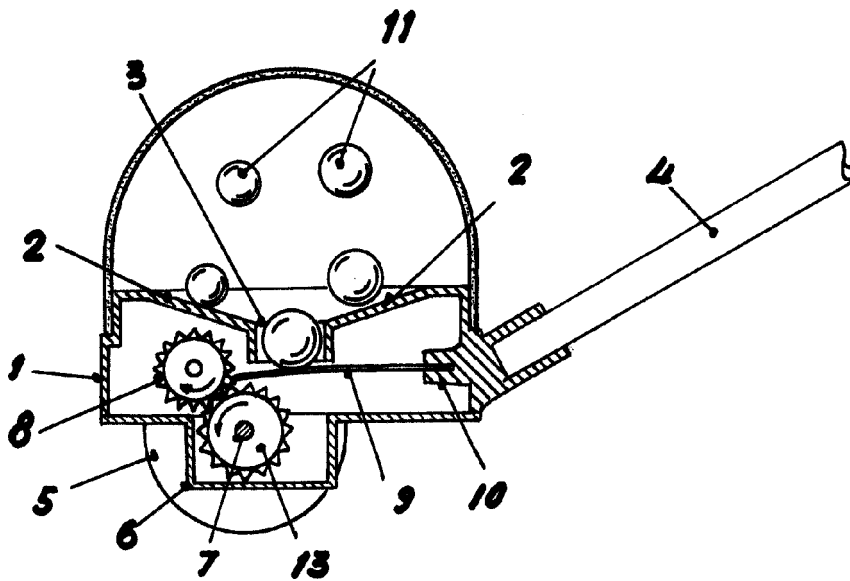

Fig. 2



ESCALA VARIABLE
VALENCIA, 12 FEBRERO 1958
P.A.