

64427



19 FEB 6

•64427

MALA REPRODUCCION
POR DEFECTO DEL ORIGINAL

MEMORIA DESCRIPTIVA

para un Modelo de Utilidad, por veinte años en España. por
" UN HORNILLO ELECTRICO PERFECCIONADO " a favor de D. Felicia-
no MEDIAVILLA PINET.- D. Pedro Jesús GUTIERREZ GARCIA y Don
Manuel OLIVA YAGUE, residentes en Madrid, c/ Argueso nº 41,
Hermanos del Moral nº 45 y Alejandro Sanchez nº 66, respecti-
vamente.

Esta solicitud tiene por objeto la protección de un hor-
nillo eléctrico perfeccionado.

5.-

Actualmente es costumbre que en los hornillos eléctricos
se dispongan medios para que, a voluntad del usuario, pueda
conectarse una u otra mitad de la resistencia, o ambas mita-
des simultáneamente, con objeto de obtener del hornillo la
potencia calorífica adecuada a las necesidades.

10.-

Estos medios de conexión están constituidos por clavijas
de conexión (tres por hornillo) que se introducen en órganos
antagonistas adecuados. Lo corriente es que la clavija mane-



•644271

jada por la usuaria sea la parte hembra, que se introduce en la parte macho correspondiente fijada al hornillo.

15.- Teóricamente, la parte hembra debe estar protegida contra un contacto accidental con algun elemento portador de corriente eléctrica, pero esto sólo ocurre en teoria, puesto que para la fijacion del conductor a la clavija, ha de preverse forzosamente un tornillo prisionero que, si no está embutido, como ocurre a menudo, queda con su cabeza al descubierto y al alcance de la mano del usuario que, asi puede sufrir muy fácilmente un choque eléctrico al tocar dicho tornillo.-

20.- Otro inconveniente de los sistemas conocidos consiste en la falta de protección de la resistencia eléctrica. Es sabido que un hilo de resistencia eléctrica es muy sensible a ciertas acciones cuando está recorrido por la corriente eléctrica y llevado a incandescencia. Asi, el contacto de las sustancias alimenticias (grasas, etc.) aunque no daña al hilo en cuestión cuando éste está frio, es por el contrario muy agresivo para el hilo incandescente, puesto que la gran temperatura del hilo hace que tengan lugar reacciones quimicas que, fatalmente, acaban con la destrucción del punto atacado, haciendo que toda la resistencia quede inservible ya que como es sabido, los empalmes a realizar en un hilo resistivo son de muy difícil ejecución.

25.- Asi las cosas, el invento se propone poner remedio a los dos inconvenientes citados.

30.- Para ello, el hornillo perfeccionado se caracteriza porque los contactos de distribución de los extremos de las mitades de la resistencia, o los extremos de la resistencia si ésta ha de conectarse y desconectarse en su totalidad,

35.-

40.-



•64427

1945

45.-

van unidos a interruptores de sección adecuada de acuerdo con el amperaje a manejar, y porque la chapa que constituye el cuerpo del hornillo, en la abertura circular que rodea a la resistencia, está levantada formando un cuello o pestaña inclinada para el apoyo del recipiente a calentar, de manera que cualquier materia que pueda escurrir de éste caiga sobre la chapa y sea desviada apartandola de la resistencia.

50.-

Para que no existan dudas acerca de la forma de llevar a la práctica el invento, se describirá éste con mayor detalle en relacion con los dibujos anejos, en los cuales:

La figura 1 es una vista de conjunto del hornillo perfeccionado objeto de esta solicitud; y

La figura 2 es una vista en perspectiva de un detalle

55.-

Con referencia a los dibujos, puede verse que el hornillo se compone de un cuerpo 1 de chapa estampada, por ejemplo con cuatro patas y una abertura circular en la cara superior para la disposición de la base refractaria ranurada en cuyas ranuras va dispuesto el hilo de resistencia 2.

60.-

En los casos en que este hilo de resistencia 2 ha de conectarse y desconectarse por entero, se montará un solo interruptor (por ejemplo) del tipo de palanca) de la sección necesaria en vista del amperaje a manejar. Este interruptor conectará y desconectará el hilo conductor, como es sobradamente conocido en esta técnica.

65.-

En los casos, más frecuentes, en que la resistencia está dividida en dos mitades, cada una de las cuales puede conectarse por separado, o ambas a la vez, para obtener del hornillo la potencia calorifica necesaria con el minimo consumo de energia, se dispondrán dos interruptores 3, por -



70.- ejemplo, uno a cada lado del hornillo. Las conexiones eléctricas a estos interruptores se hacen exactamente del mismo modo que a las clavijas actuales, con la diferencia, claro está, de que en el hornillo del invento el hilo de enchufe está conectado permanentemente por un extremo al hornillo, y por el otro a la clavija de enchufe a la red, no teniendo así el usuario que manejar este hilo, salvo para enchufarlo a la base de conexión, y no estando, por tanto, expuesto a tocar parte alguna portadora de corriente eléctrica que podría ocasionarle el choque correspondiente, a veces peligroso si este contacto se hace con la mano húmeda.

80.- Otra característica del invento podrá apreciarse mejor en la figura 2 de los dibujos adjuntos. En ella puede verse que el borde de la chapa del cuerpo 1, en la zona que rodea a la resistencia 2, está levantado formando un cuello 4 que sirve para que sobre él se apoye el recipiente a calentar.

85.- Con preferencia el cuello 4 no es vertical, sino que está inclinado, no creando así ángulos agudos sobre los cuales podría depositarse la materia que escurre sobre él, siendo de eliminación muy difícil. En la forma representada, el cuello 4 cumple perfectamente su cometido, al desviar dicha materia apartándola de la resistencia 2 y permitiendo, no obstante la fácil limpieza de esta parte del hornillo.

90.- De la descripción que antecede puede verse que el invento logra los fines enunciados al comienzo de esta Memoria y que estos fines (mayor seguridad para el usuario, al permitir que el manejo del hornillo esté exento de peligros, y mejor protección para el hilo de resistencia, al impedir su contacto a temperatura elevada con sustancias desprendidas del recipiente a calentar) dan cumplimiento exacto a las condiciones del Modelo de Utilidad especificadas en el art. 171 y exige-

100.-



644 27

das por el articulo 170 del Estatuto.

N O T A

Descrito suficientemente el objeto de este Modelo se declaran de novedad en España las siguientes

105.-

R e i v i n d i c a c i o n e s

1ª.- Un hornillo eléctrico perfeccionado, caracterizado porque los contactos de distribución de los extremos de las mitades de la resistencia, o los extremos de la resistencia si ésta ha de conectarse y desconectarse en su totalidad,

110.-

van unidos a interruptores de sección adecuada de acuerdo con el amperaje que ha de manejarse y, porque la chapa que constituye el cuerpo del hornillo, en la abertura circular que rodea a la resistencia, está levantada en el borde formando un cuello o pestaña para el apoyo del recipiente a calentar, de manera que cualquier materia que pueda escurrir de éste caiga sobre esta parte de la chapa y sea desviada apartándola de la resistencia eléctrica.

115.-

2.- Un hornillo eléctrico perfeccionado, según se reivindica en el punto 1, caracterizado porque el cuello citado no es vertical, sino que está inclinado para no crear angulos vivos que harian difícil la limpieza de esta parte.

120.-

3ª.- UN HORNILLO ELECTRICO PERFECCIONADO.

125.-

Todo según queda descrito y reivindicado en el transcurso de la presente memoria descriptiva que consta de cinco hojas escritas a máquina por una sola de sus caras y se ilustra en el dibujo que a la misma se acompaña.

Madrid, 19 de Febrero de 1.958



FIG. 1.

64427

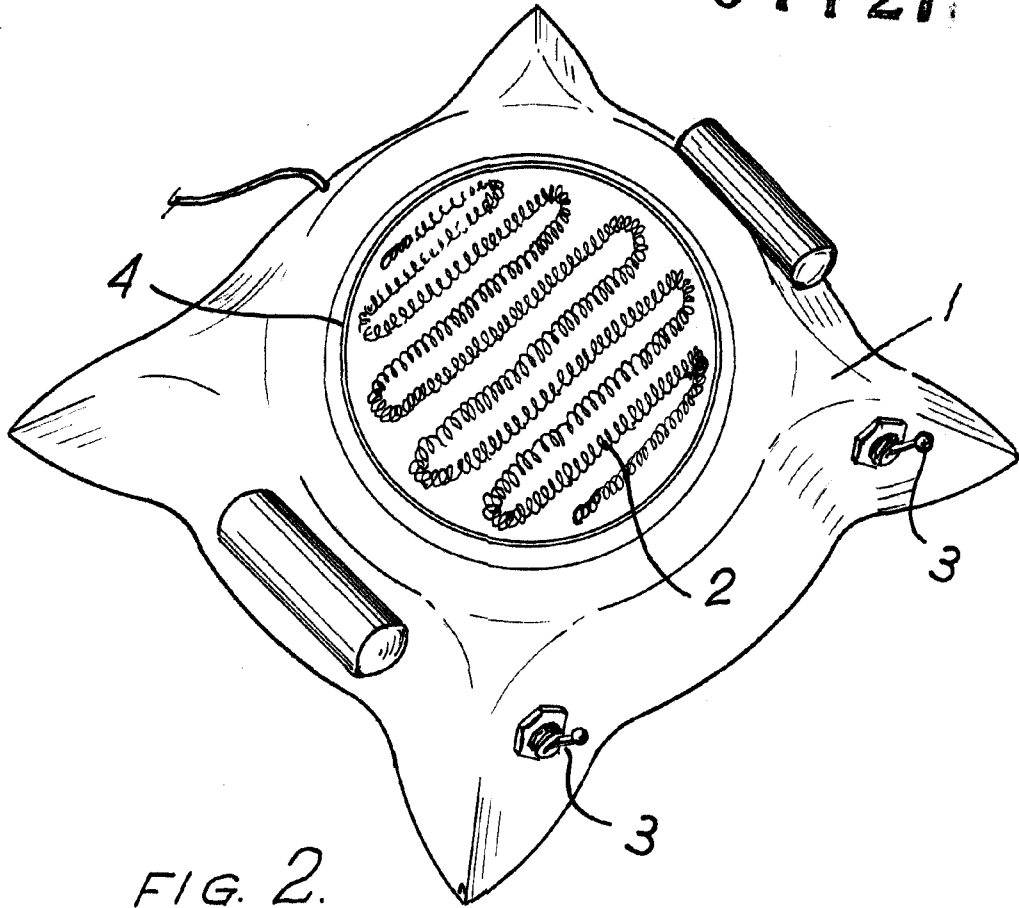
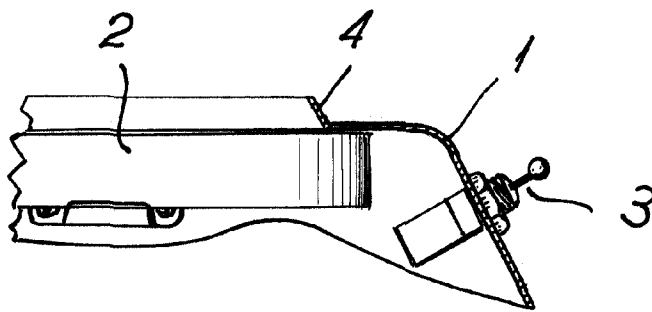

FIG. 2.



Madrid, 20 de Febrero de 1956

Escala variable.