

64408

18FE

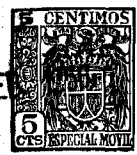

64408

MEMORIA DESCRIPTIVA.

MODELO DE UTILIDAD.

PAIS : ESPAÑA.

DURACION : 20 AÑOS.

OBJETO : "UN PATIN ACUATICO A PEDALES".

=====

A nombre de : DON MANUEL VAZQUEZ MARTIN.

Residente en : SANTANDER, Fernandez de Isla, 27.

Nacionalidad : ESPAÑOLA.

(M. U. 981, A-R).

4 8 FEB



64408

La presente memoria se refiere, como su enunciado indica a un patín acuático a pedales provisto de dos ruedas de paletas y de dos flotadores tipo torpedo, devididos en varios compartimentos estancos.

5.- Este patín posee una gran seguridad de navegación y es de gran rapidez cualidades que le hacen muy interesante.

A continuación se hará una detallada descripción del Modelo de Utilidad que se solicita con referencia a los planos que se acompañan en los cuales se representa:

10.- En la figura 1 una vista de costado.

En la figura 2 una vista en planta.

En la figura 3 una vista de frente.

Según el ejemplo de ejecución representado el mencionado patín posee dos flotadores 1 tipo torpedo unidos por una plataforma central 2. Los citados flotadores, que están contruidos de chapa metálica, están divididos cada uno en cuatro departamentos estancos por lo cual se consigue una gran seguridad.

Junto a cada flotador, y por el costado interior van montadas dos ruedas de paletas 3, en ambos extremos de un cigüeñal sobre el que van colocados dos pares de pedales 4, que serán accionados por los dos tripulantes para los cuales se han dispuesto dos asientos 5. Para tapar las paletas se han previsto dos protecciones y otra central sobre los pedales

25.- para impedir se mojen los tripulantes. Completan el patín un

64408 18 FEB.

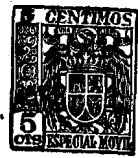

timón y su mando.

30.- Descrita suficientemente la naturaleza del invento y el modo de llevarlo a la práctica, se hace constar que las disposiciones anteriormente indicadas son susceptibles de modificaciones de detalle, sin que por ello se altere la esencia del invento.

REIVINDICACIONES.

35.- 1ª.- Un patín acuático a pedales, caracterizado por dos flotadores con forma de torpedo, divididos cada uno en cuatro compartimentos estancos, habiéndose previsto dos ruedas de paletas de accionamiento montadas en ambos extremos de un cigüeñal sobre el que van dispuestos dos pares de pedales, estando colocadas las citadas ruedas una junto a cada flotador.

40.- 2ª.- "UN PATIN ACUATICO A PEDALES".

Madrid, 18 FEB. 1958

MANUEL VAZQUEZ MARTIN.

P. A.



64408

Fig. 1ª

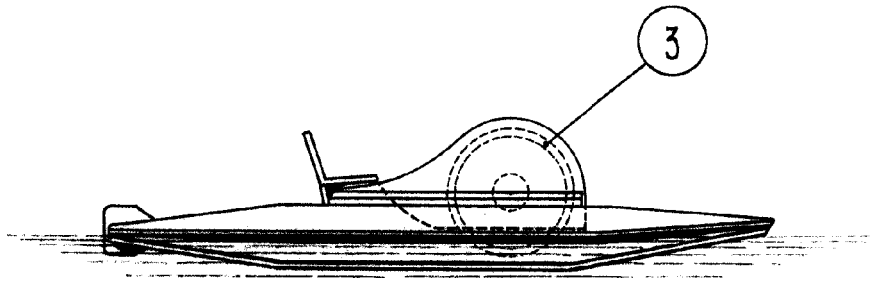

Fig. 2ª

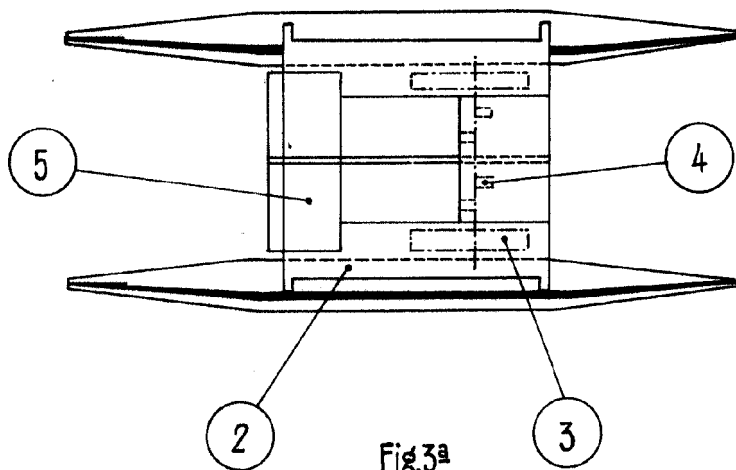
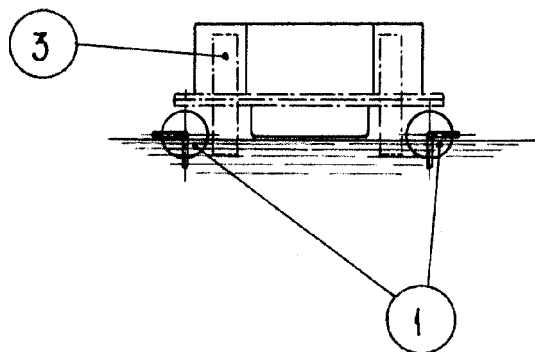

Fig. 3ª



Madrid,

P. A.

Escala variable.