

64397

•64397

**MODELO DE UTILIDAD**

**por 20 años**

por "UN SILBATO MUSICAL", a favor de D. Ricardo Montse-  
rrat Caraltó, de nacionalidad española, residente en  
Hospitalet de Llobregat (Barcelona), General Balle, 3-5-  
7 y 9, 5<sup>a</sup>, 2<sup>a</sup>.

.....

**MEMORIA DESCRIPTIVA**

El Modelo de utilidad que motiva la presente memo-  
ria descriptiva se refiere a un silbato que se caracteriza  
principalmente por tener una parte aplicable a la nariz  
y otra en prolongación, aplicable a la boca, de tal mane-  
ra que el silbato funciona como instrumento musical debido  
a la salida nasal del aire procedente de la respiración,  
que pasa a un conducto existente en la parte inferior,  
provisto de una abertura, de tal manera que variando la  
posición de la lengua delante de dicha abertura, varía  
la intensidad del sonido que emite el instrumento.

5.

10.

5. Esta disposición hace de tal silbato un elemento nuevo introducido en la serie de instrumentos que la moda ha consagrado para emitir sonidos especiales en las orquestas y orquestinas, y cuya interferencia entre las notas emitidas por los demás instrumentos corrientes, es motivo de animación o de estilo musical, y un juguete de recreo para los niños.

10. Presenta la ventaja de que permite, sin apenas esfuerzo alguno, acentuar o hacer resaltar en la armonía de una pieza u obra musical cualquiera, su modulación bajo el signo del sonido determinado por una cualquiera de las notas.

15. Para mayor claridad de esta descripción, se acompañan los dibujos de la hoja adjunta, en la que a título de ejemplo se ha representado un caso de realización práctica.

La Figura 1 representa el corte vertical del instrumento en su longitud.

20. La Figura 2 es la proyección horizontal del mismo. La Figura 3 es la proyección vertical.

La Figura 4 es la vista en perspectiva o proyección dimétrica.

25. El silbato está constituido por la unión de tres piezas de metal de las cuales la pieza -1- es una placa curva de dimensiones y forma adecuada para estar adaptada a la boca, (claro está que según sea para niños o para adultos el tamaño podrá variar). La pieza -2- está unida por soldadura o cualquier otro medio adecuado, a la pieza -1-, por debajo y en la forma que muestran las figuras 1 y 4, formando un pequeño conducto curvo que conduce al aire o aliento procedente de la nariz, hacia la embocadura -4- (Fig.1).  
30. Esta embocadura -4- presenta la forma de una abertura rectangular en correspondencia con la boca, en cuya

abertura aparecen unos pequeños tabiques posteriores y laterales -6-, en forma que la lengua puede obturarla más o menos y por lo tanto, variar el paso del aire nasal por el conducto -2-.

5. La pieza superior -3- soldada a las dos primeras, tiene la forma adecuada para alojar en ella la parte inferior de la nariz en coincidencia con los orificios nasales y presenta la abertura -5- (Figs. 1, 2 y 4) para el paso del aire o aliento nasal al instrumento.

10. El sonido se obtiene una vez colocado el instrumento de modo que, la pieza -3- esté adaptada bajo la nariz, y la -1- a continuación, coincidiendo la abertura -4- con la boca; abriendo ampliamente la boca se obtiene un sonido bajo. Disminuyendo la abertura de la

15. boca y deslizando adelante la lengua aplicada al paladar, se obtiene un sonido de tono más alto.

Todo cuanto no afecte, altere, cambie o modifique la esencia del silbato descrito, será variable a los efectos del actual modelo.

20. N O T A.

Se reivindica como objeto del presente registro por Modelo de utilidad:

1.- Un silbato musical, caracterizado esencialmente por-  
25. que está compuesto de la unión de tres piezas de metal de dimensiones y forma adecuadas para adaptarse a la boca y parte baja de la nariz, que forman por debajo un pequeño conducto curvo que conduce el aire o aliento procedente de la nariz hacia una abertura rectangular en correspondencia con la boca, provista de unos pequeños tabiques verticales posterior y laterales y  
30. que inferiormente es regulada por el movimiento de avance o retroceso de la lengua en el paladar, variando con este movimiento el paso del aire nasal

por el conducto, lo que permite emitir el sonido más o menos alto, según se desee, constituyendo un silbato musical.

- 2.- Un silbato musical, según la anterior reivindicación, caracterizado esencialmente porque de las tres piezas que forman el silbato, una es curvada en forma que se pueda adaptar a la boca y saliente al exterior en la barbilla, presentando la abertura de regulación de sonido, la segunda, también curvada va unida a la primera y forma el conducto para el aire nasal que desemboca en dicha abertura, y la tercera, unida a las dos anteriores en la parte superior, forma una pequeña plataforma de lados curvos para su adaptación bajo la nariz y provista de un orificio para el paso del aire emitido por las ventanas de la nariz.
5. 10. 15.

Sean cuales fueren las circunstancias que concurren en la esencialidad del Modelo de utilidad definido en las anteriores reivindicaciones, cual objeto es:

3.- "UN SILBATO MUSICAL".

20. Consta la presente memoria de cuatro hojas foliadas, mecanografiadas por una sola cara y del dibujo unido a la misma.

Barcelona, cuatro de febrero de mil novecientos cincuenta y ocho.

F.A. de D. Ricardo Montserrat Caralté,

L. DURÁN  
P. P.

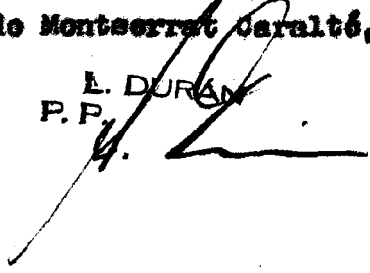



2.64397

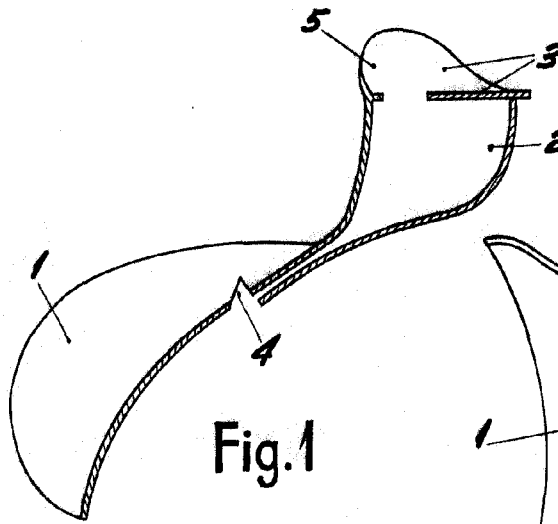

Fig. 1

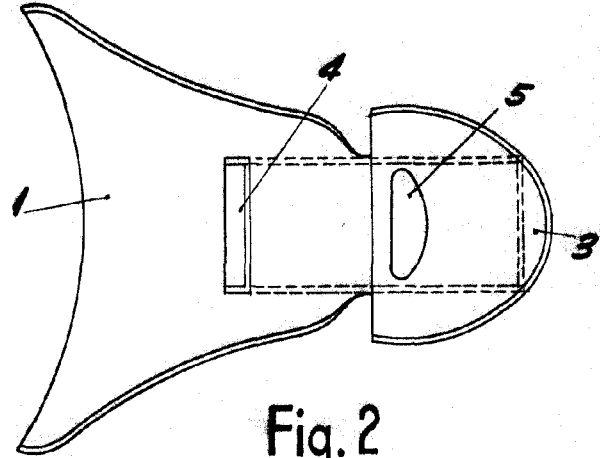

Fig. 2

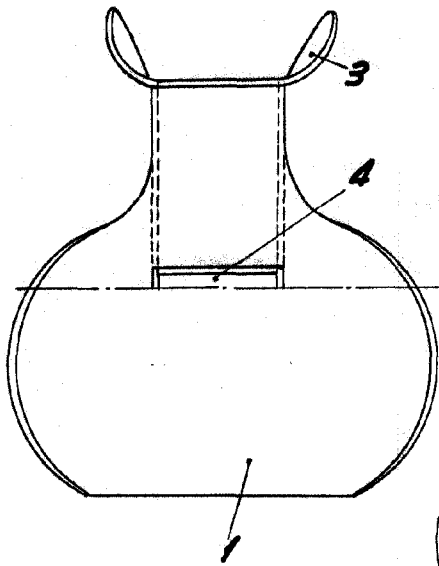

Fig. 3

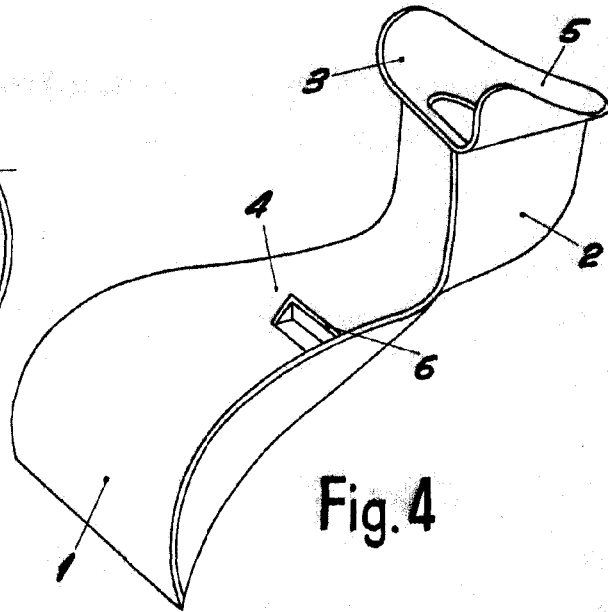

Fig. 4

BARCELONA, 4 FEBRERO DE 1958

L. DURÁN

p.p.

ESCALA VARIABLE