



EB. 1958

•64393

64393

MODELO DE UTILIDAD

a favor de

VDA. e HIJOS DE FRANCISCO FAGES, S.L. - de nacionalidad española - con domicilio en Calle Santa Eulalia nº 159 -BARCELONA.

por:

"Frasco para vinagreras y usos análogos"

-----oOo-----

M e m o r i a    D e s c r i p t i v a

El presente registro de Modelo de Utilidad se refiere a un frasco vinagrera cuya novedad la constituye su propia configuración por cuanto la misma simplifica notablemente el proceso de su obtención.

5            La construcción de los frascos vinagrera usados actualmente, exige el soplado o moldeo de tres partes distintas cuales son: el frasco propiamente dicho, la aplicación del asa de vidrio previamente calentada y la aplicación del pitorno



correspondiente, después del perforado del cuerpo, cuyos  
elementos han de acoplarse según procedimientos de solida-  
rización adecuados, todo lo cual significa una manipulación  
importante que forzosamente ha de repercutir sobre el precio  
de venta del producto acabado.

Comparativamente con el proceso indicado, el frasco vina-  
grera objeto de este registro, merced precisamente a su parti-  
cular configuración, se obtiene a través de un solo proceso  
de soplado o moldeo en el que queda definido un abultamiento  
lateral en el frasco, en forma de pequeño tetón cerrado, que  
es, posteriormente, objeto de un corte o esmerilado que pro-  
duce un orificio constitutivo del pitorro, quedando asimismo  
establecida una boca superior en cuyo gollete se acopla a  
presión conveniente, un collarín de material ligeramente elás-  
tico, fabricado preferiblemente con materiales resino-plásti-  
cos y que se prolonga radialmente formando un asa, cerrándose  
la boca con una capsula adecuada.

Las particularidades indicadas como características del  
objeto de este registro pueden apreciarse con mayor detalle  
por la descripción que sigue de un ejemplo de realización  
práctica, representado en el plano adjunto.

La figura 1 de dicho plano, muestra una vista del conjun-  
to del nuevo frasco vinagrera.

La figura 2, se refiere a un detalle seccionado de la  
parte superior del mismo mostrando el gollete y los elementos  
complementarios.

La realización representada en el plano comprende un  
frasco -1- que, fabricado preferiblemente de vidrio y conse-  
guido a través de procesos normales de moldeo y soplado, que-  
da definido como un cuerpo de sección circular o poligonal  
que presenta una base -2- de amplitud suficiente para volúme-  
nes determinados y de forma conveniente en cada caso, pudiendo



presentar, facultativamente, un ensanchamiento -2'- si interesa asentar el frasco en soportes del tipo de argollas.

5 En un punto de su periferia, y emergiendo del propio cuerpo del frasco, figura un abultamiento en forma de tetón tubular -3- que queda perfectamente definido en el proceso de moldeo del frasco, después del cual es cortado o desbarbado para formar un orificio correspondiente al pico de salida del líquido contenido en el frasco.

10 El propio frasco -1- se completa con una boca -4- situada en su parte superior y cuyo gollete es de forma conveniente para que en el mismo pueda acoplarse, con ajuste duro, un collarín -5- que lo rodea por completo y del que sobresale una cola semi-rígida -6- que se comba en forma conveniente para establecer un asa suficiente a la manipulación y transporte  
15 del conjunto, siendo dicho collarín -5- y su cola -6- fabricados preferiblemente con materiales de cierta elasticidad con objeto de que su ajuste sobre el gollete -4- asegure una ilimitada solidarización de ambos elementos.

20 Siendo la altura de dicho collarín -5- inferior a la de la zona de su afianzamiento sobre el gollete -4-, resulta en éste un borde libre -7- al que se fija, asimismo por ajuste duro o semi-duro, un tapón -8- en forma de cápsula y cuyo cuerpo, de perfil más o menos caprichoso, posee un vértice redondeado en su extremo libre, atravesado axialmente por un pequeño  
25 orificio -9- destinado a la libre entrada del aire necesario para el vaciado, por el pico -3-, del líquido contenido en el interior del frasco -1-.

30 La descripción que antecede se refiere únicamente a una forma preferida de ejecución del frasco para vinagreras objeto de este registro, y se comprenderá que pueden introducirse todas aquellas variaciones de detalle o de construcción que no alteren las características esenciales, las cuales

64393



quedan resumidas a continuación:

-----: N O T A :-----

Se reivindica como objeto de este registro:

5  
10  
15  
20

1.- Frasco para vinagreras y usos análogos, caracterizado esencialmente por estar constituido por un cuerpo preferiblemente de material moldeado, del que, en un punto de su contorno, sobresale un abultamiento radial en forma de un tetón tubular provisto de un orificio en su extremo, presentando dicho frasco en su parte alta, una boca abierta de forma y contorno convenientes, para recibir exteriormente la fijación de un collarín de material de cierta elasticidad, solidario de una cola o prolongación combada en forma de asa semi-rígida, completándose el conjunto con un tapón en forma de cápsula que asimismo se afianza sobre el propio gollete y que posee un pequeño orificio para permitir la entrada de aire al interior del frasco.

2.- Frasco para vinagreras según la reivindicación anterior, caracterizado en que el collarín portador del asa y la cápsula se obtienen en material moldeado, preferiblemente en material resino-plástico.

3.- Frasco para vinagreras y usos análogos.

Esta memoria consta de cuatro páginas escritas por una sola cara.

BARCELONA, 7 de Febrero de 1.958

P



FIG. 1

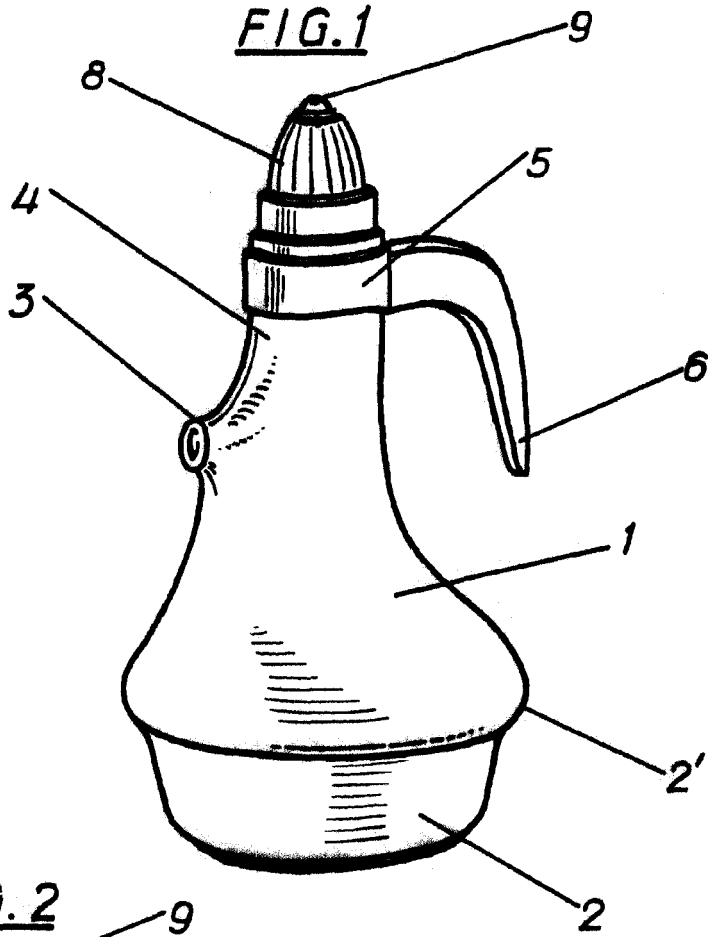
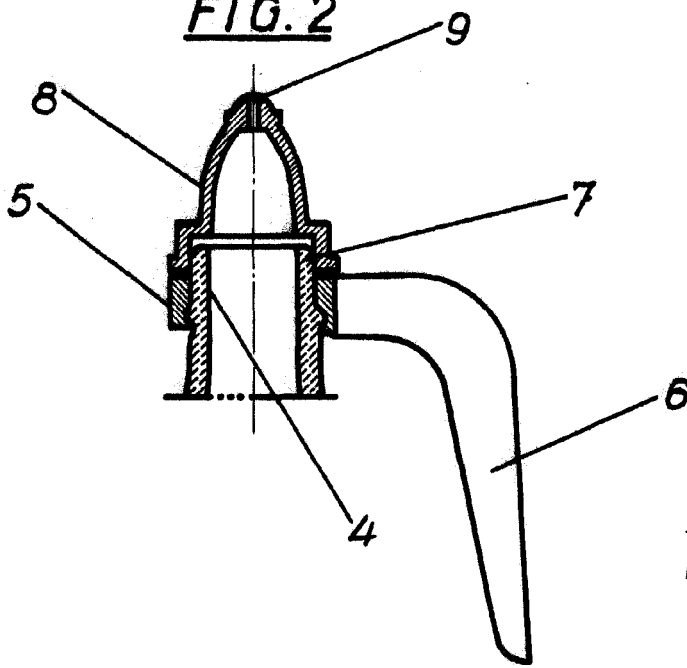

FIG. 2



•64393

P.N.

JOSÉ M. BOLIBAR  
P. P.