

• 64339

MALA REPRODUCCION
POR DEFECTO DEL ORIGINAL

MODELO DE UTILIDAD
POR VEINTE AÑOS
EN ESPAÑA

Solicitado a favor de D^a María Martínez Ramón, de nacionalidad española, domiciliada en Valencia, Calle de Salvador Lluch nº 26,

p o r

="RUEDECITA PERFECCIONADA PARA MUEBLES" =

=====

MEMORIA DESCRIPTIVA
=====

El Modelo de Utilidad a que se refiere la presente Memoria descriptiva y adjuntos dibujos, está destinado a garantizar la fabricación y venta exclusivas en España y sus territorios dependientes, de una nueva ruedecita para su aplicación a muebles, etc. que por sus características merece que se le otorgue a su titular el privilegio de exclusividad que se recaba mediante el presente expediente.

10

El fin que se ha perseguido y se considera como alcanzado con la ruedecita que se presenta para su registro es el de conseguir un resultado óptimo, que asegure un funcionamiento suave, sin estridencias, y al mismo tiempo disfrute de una sencillez extraordinaria que garantice la economía de su fabricación y montaje, ventajas todas ellas que podemos afirmar que concurren en la nueva ruedecita objeto de este registro.

15

Las características que vamos a describir seguidamente, se hallan todas ellas circunscritas al dispositivo de giro horizontal y no al de desplazamiento, motivo por el cual los dibujos aclaratorios que se acompañan, no aluden al dispositivo de desplazamiento de la ruedecita, que podrá ser del tipo conocido que se estime más adecuado.

20

Para mejor comprensión de la descripción que vamos a realizar, se ha creído conveniente incluir la hoja de planos adjunta, en la que aparece el ejemplo de realización práctica de esta ruedecita, debiendo advertir previamente que esta aportación no deberá servir en ningún caso como limitación, ya que por tener el carácter de ejemplo deberá, por el contrario, ser considerada con el más amplio criterio.

25

30

En la referida hoja de dibujos, la figura 1, nos muestra en sentido vertical un despiece de todo el nuevo dispositivo de giro a que nos vamos a referir, cuyas piezas están todas ellas en alzado, siendo la figura 2 una vista en sección vertical del conjunto de todas aquellas piezas, una vez han sido debidamente montadas y ajustadas.

35

Refiriéndonos pues en nuestra descripción a la hoja

40 de dibujos y en ella a las figuras indicadas, vemos que nuestra ruedecita dispone de un manguito -1-, integrado por un cuerpo tubular y un resalte circular -2- en su parte superior, destinado a servir de eje de giro y sobre el cual van ajustándose las restantes piezas que a continuación vamos a describir, estando asimismo destinado a recibir el vástago fijo o elemento de sujeción de la pata del mueble.

45 El manguito -1-, pasa a través de las cazoletas enfrentadas -3- y -4-, que sirven de alojamiento a las bolas -5- del rodamiento, y cruza asimismo al tubo -6- y por último, ya en la cara interna de la plataforma circular de la horquilla -7- de la ruedecita, en cuyo orificio central -8- ha encajado el tubo -6- atraviesa la arandela final -9-, remachándose el borde inferior del manguito -1- y asegurando la firme unión de todas las piezas descritas.

50 La cazoleta -4-, ofrece un canal circular para el alojamiento de las bolas -5-, y queda toda ella cubierta por la cazoleta o tapa -3-, que también ofrece una forma ligeramente scanalada, como consecuencia de la depresión producida en su parte central al practicarse el orificio para paso del manguito -1-.

55 En cuanto a la tapa -3-, descansa sobre el tubo -6- (véase figura 2), pero con posibilidades de giro, el cual se ve facilitado por las bolas -5-, sobre las que también se apoya.

60 Esta sencilla disposición de elementos, produce un juego de giro sumamente suave, sin agarrotamientos de las

70 bolas y sin estridencias, añadiendo a ello un montaje su-
mamente fácil y desprovisto de complicaciones, dando co-
mo resultado industrial una nueva ruedecita cuyas venta-
jas prácticas y de orden económico la impondrán rápida-
mente en el mercado.

75 Una vez descritas las particularidades y caracterís-
ticas constructivas de esta nueva ruedecita, sólo nos res-
ta manifestar que podrá fabricarse en variedad de mate-
riales, tamaños y formas, y ser objeto de múltiples apli-
caciones, pudiendo asimismo introducir en su objeto aque-
llas variaciones de detalle que la práctica aconseje, va-
riaciones que quedarán comprendidas en el presente regis-
tro, siempre y cuando no constituyan alteración de su -
80 esencialidad, la cual queda reflejada en la siguiente

N O T A

Los puntos que se reivindican en el presente Mode-
lo de Utilidad, son:

85 1ª.- Ruedecita perfeccionada para muebles, caracte-
rizada por disponer de un manguito cuyo cuerpo tubular
remata en su parte superior en un resalte circular con
el que ejerce su presión en el ajustado del conjunto, es-
tando este resalte apoyado sobre una tapa en forma de ca-
zoleta invertida, con un orificio central que ofrece un
90 reborde, y cuyo reborde descansa sobre el borde superior
de un corto tubo que está rodeado con posibilidad de gi-
ro, por una cazoleta con su canal circular, en el que es-
tán las bolas del rodamiento que facilitan el movimiento
de giro de la ruedecita, y cuya cazoleta queda montada
95 mediante soldadura sobre la plataforma circular del puen-

te de la rueda.

100

2º.- Ruedecita perfeccionada para muebles, caracte-
rizada porque el cuerpo tubular del manguito de la prece-
dente reivindicación, una vez ha cruzado las piezas descri-
tas en la precedente reivindicación, y la tapa ha recu-
bierto a la cazoleta contenedora de las bolas, tiene re-
machado su borde inferior sobre otra arandela, ya dispues-
ta en la parte inferior de la horquilla de la ruedecita,
quedando así asegurado el montaje del dispositivo de gi-
ro horizontal al resto de la rueda. Y

105

3º.- "RUEDECITA PERFECCIONADA PARA MUEBLES", de con-
formidad en un todo en lo esencial y fines industriales
a lo descrito en la precedente Memoria Descriptiva y grá-
ficamente representado en los adjuntos planos para su me-
jor comprensión.

110

Esta Memoria consta de CINCO hojas escritas o meca-
nografiadas por una sola cara a doble espacio en 110 lí-
neas.

Valencia, 6 de Febrero 1958

Por autorización del interesado

JOSE LOPEZ



64339



Fig. 1

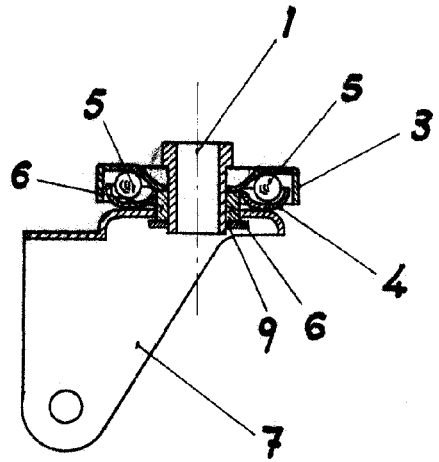
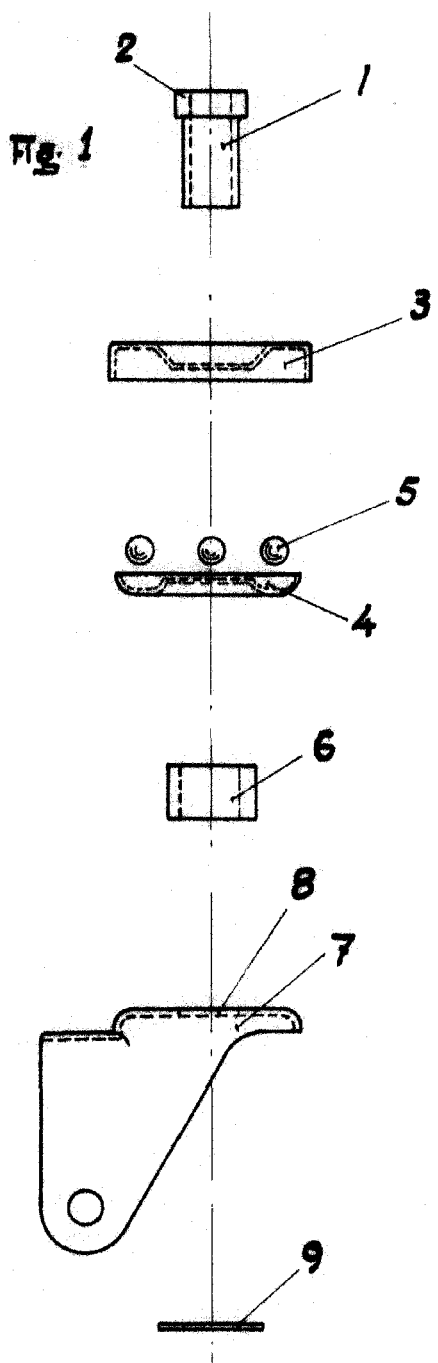

Fig. 2

Escala variable
Valencia Enero 1958

JOSE LÓPEZ
[Handwritten signature]