

64307



•64307

MEMORIA DESCRIPTIVA

correspondiente a una

MODELO DE UTILIDAD

por VEINTE AÑOS

en España

a favor de:

Don Alfredo MORAN ROJO

de nacionalidad española

residente en:

MADRID, Alfonso XI, num. 7

por:

"NUEVA CARPETA ARCHIVADORA" .

-----

643071



- 5.- El archivo de revistas, catálogos, folletos, carpetines de oficina conteniendo documentos, informes, proyectos, presupuestos, etc., plantea siempre un problema por el inconveniente de que el taladro de las hojas que los forman estropea el texto, dejando a veces sin conocer una fórmula, un número o cualquier otro dato de interés que ha desaparecido con el taladro, y su archivo sin una sujeción no es recomendable por la facilidad de extravío o de rotura del papel que los forma.
- 10.- Para evitar este inconveniente se ideó la grapa especial, objeto del Modelo de Utilidad núm. 59.727 por "Nueva grapa de encuadernación", del mismo solicitante, mediante cuyo empleo se logra que del lomo del folleto o revista a archivar, o de una tira de papel u otro material provista de estas grapas y que se adhiere al canto o filo de aquellas publicaciones o escritos cuyo lomo no es común, como por ejemplo el Boletín Oficial del Estado o los carpetines más arriba citados, sobresalgan dichas grapas que, sin deteriorar el papel en absoluto, permiten el archivado, empleándose del mismo modo que las perforaciones usuales.
- 15.-
- 20.- Como complemento de las mismas se ha ideado y realizado el objeto de la presente Memoria descriptiva, constituido por una carpeta archivadora de la que una de las principales características es la de evitar los "espacios muertos" entre el lomo de la cubierta y el formado por las revistas o escritos archivados. Esto es posible ya que entre las barras o correderas, base de este sistema de archivo y cuya descripción más adelante se expone, y el
- 25.-



30.- lomo de la carpeta, sólo existirá la separación indispensable que permita el paso de las grapas.

En el dibujo adjunto se representa una de sus posibles formas de realización, dada con carácter de simple ejemplo no limitativo, en cuyas figuras las mismas partes llevan idénticas referencias numéricas.

35.- La Fig. 1ª, muestra en perspectiva la parte interior de la carpeta abierta.

Y la Fig. 2ª, es un detalle, más ampliado, del dispositivo auxiliar de archivo.

40.- Está formada por una carpeta propiamente dicha (1), constituida por lomo, tapa y contratapa, que en la unión de éstas con aquel lleva unas solapas (2) y (3) en las que va montado el dispositivo de sujeción.

45.- En la solapa (2) van montadas unas barras paralelas (4), en cuya cabeza llevan un rehundido anular o cuello (5) destinado a penetrar en la pieza de retención (6), de cualquier tipo adecuado como el automático por ejemplo, que van situados en la solapa (3), que podrá ser de una pieza o dividida, en puntos correspondientes, es decir, que separadas las barras (4) de las piezas retenedoras (6) quedará firme la sujeción de los papeles, folletos o revistas que pueden ser estudiados y hojeados comodamente.

50.- Pero como al tratar de intercalar un nuevo folleto, por ejemplo, o para sacarlo de su lugar, sería preciso retirar todos los que estuviesen situados encima del que corresponda, con las consiguientes desventajas y molestias, se ha añadido a este dispositivo el complemento representado en la Fig. 2ª, según el cual en la solapa (2) van

55.-

- 4 - 643071



60.- montadas, paralelamente a las barras archivadoras (4), otras barras (7), de menor longitud o altura a las que pueden pasarse los papeles que se precise para efectuar la colocación del nuevamente clasificado, o la extracción del mismo, mediante la pieza complementaria (8).

65.- Esta es una pieza tubular que adopta la forma de una J invertida y cuyo diámetro es algo mayor que el de las barras (4), para que estas puedan penetrar en su interior a frotamiento, como un enchufe, teniendo la extremidad de la J un estrangulamiento (9) que coopera con el cuello (5) para mantener unidas ambas partes, permitiendo que cuando la pieza (8) cesa en su función pueda ser abatida y quedar plegada sobre el lomo sin ocupar espacio.

70.- Merced a esta disposición, todas y cada una de las revistas o folletos podrán pasarse de las barras (4) a las barras (7), a fin de hacer las interpolaciones precisas. Como la pieza de enlace, abatida, no precisa ocupar tanto espacio como en los archivadores usualmente empleados y conocidos, queda solo el necesario para el empleo de las grapas que en esta carpeta tienen su adecuado complemento.

75.- Como se ve, la nueva carpeta archivadora reúne positivas ventajas sobre lo conocido y presenta el efecto nuevo de facilitar el archivo conjunto de cualquier clase de papeles, folletos y revistas provistos de las grapas especiales a que se ha hecho referencia.

80.- Claro es que el ejemplo de realización descrito y representado podrá ser alterado en detalles secundarios de materia, forma y dimensiones, sin por ello apartarse de sus principios fundamentales según quedan expresados.



N O T A

643071

- 90.- Descrito suficientemente el objeto del Modelo de Utilidad, se declaran de novedad y propiedad las siguientes

R E I V I N D I C A C I O N E S

- 95.- 1ª.- Nueva carpeta archivadora, que se caracteriza porque en las uniones del lomo con la tapa y contratapa nacen unas solapas, una de las cuales está provista de unas piezas de fijación que sirven para sujetar las cabezas de dos barras que quedan dispuestas a la conveniente distancia en la otra solapa y que son las que reciben las grapas sujetadoras del material a archivar.

- 100.- 2ª.- Nueva carpeta archivadora, según reivindicación anterior, que se caracteriza porque para poder sacar o colocar el material en forma intercalada, se disponen en la misma solapa que las barras soporte otras barras, más cortas y dispuestas paralelamente, a las cuales pueden pasarse las hojas necesarias mediante una pieza tubular suplementaria, en forma de J invertida, en cuyos extremos penetran las dos barras a frotamiento, afirmándose

- 105.- la unión entre ambos elementos mediante un rehundido anular de la cabeza de las barras en correspondencia con un estrechamiento o garganta del extremo de la pieza tubular de unión.
- 110.- 3ª.- "NUEVA CARPETA ARCHIVADORA".

- 115.- Todo tal y como queda descrito y reivindicado en la presente memoria que consta de cinco hojas escritas a máquina por una sola de sus caras y dibujos que a la misma se acompañan.

Madrid 12 de febrero de 1.958



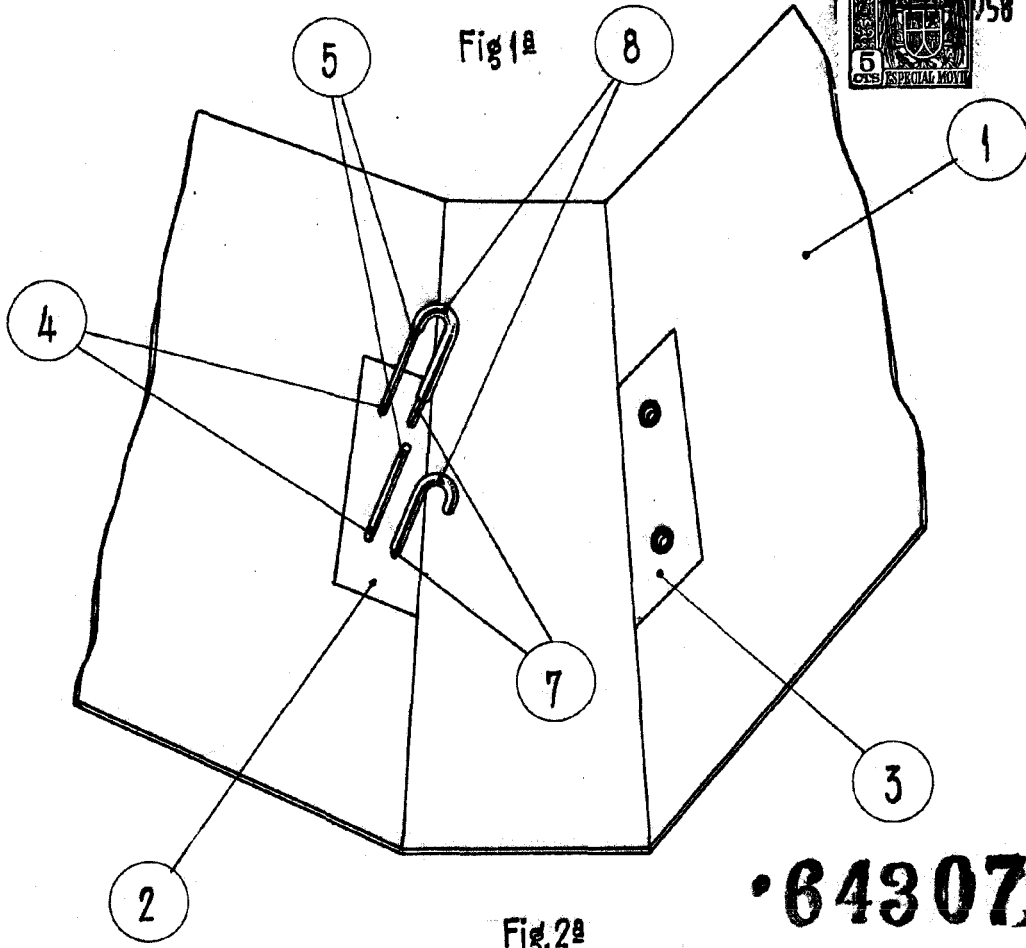

• 64307

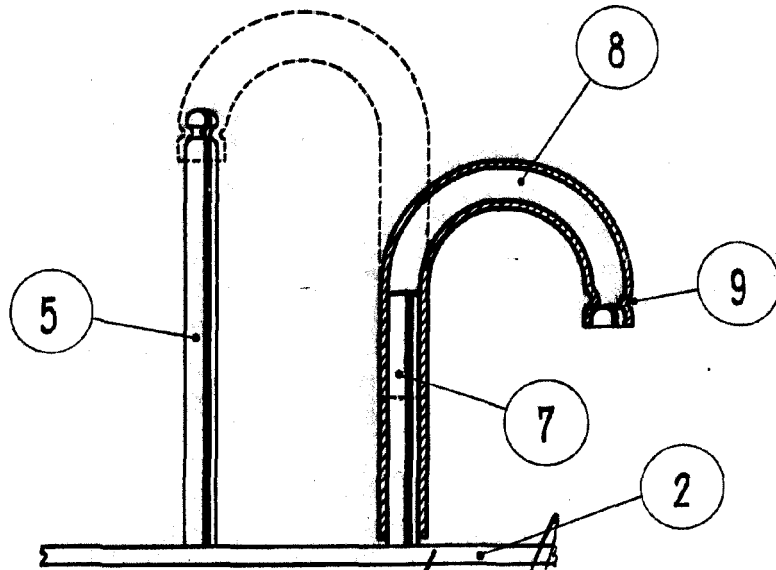

Madrid 2 de Febrero 1.958

Escala variable.

*[Handwritten signature]*