



3 1 EN

64298

MODELO DE UTILIDAD

por 20 años

por "UN JUEGO DE FIAMBRERAS TODAS IGUALES, QUE REUNIDAS CON SUS PAREDES LATERALES ADYACENTES DETERMINAN UNA FIGURA GEOMETRICA", a favor de D^a Enriqueta Bandenburg Suriol, de nacionalidad española, domiciliada en Barcelona, Provenza, 60.

MEMORIA DESCRIPTIVA

Con el fin de resolver con el mínimo espacio posible el transporte en buenas condiciones de manjares condimentados para su utilización fuera del domicilio se ha diseñado el juego de fiambreras todas iguales que se describe por este Modelo de utilidad, y cuya esencial característica es la condición de que reunidas en grupe compacto, con sus paredes laterales en contacto



unas con otras, el área desplazada por este grupo forma una figura geométrica determinada, lo que permite alo-
10 jarlas dentro de un receptáculo normalmente adecuado para su protección y transporte.

La utilidad de este juego de fiambreras es no-
toria ya que se facilita al usuario el poder escoger
el juego más adecuado a los maletines, cajas o recipien-
15 tes que él ya posea y que le resulten más cómodos e idó-
neos para sus medios; con lo que en definitiva le repre-
sentará un ahorro y una economía.

A título de ejemplo adjuntamos unos dibujos
en los que, en la figura I se grafía en proyección ver-
20 tical una posible ejecución de uno de estos juegos pa-
ra demostrar su facilidad de acoplamiento.

En la figura II se muestra en perspectiva el
mismo juego para mostrar con más detalle las caracte-
rísticas de las fiambreras que forman el conjunto del
25 mismo.

En la figura III se detalla una de estas fiam-
breras -1- con su tapa -2-.

Todo cuanto no afecte, altere, cambie o modi-
fique la esencia del juego de fiambreras descrito, se-
30 rá variable a los efectos del actual Modelo.

N O T A .

Se reivindica como objeto de este registro
por Modelo de utilidad:

1 - Un juego de fiambreras todas iguales, que reunidas
35 con sus paredes laterales adyacentes determinan una fi-
gura geométrica, que esencialmente se caracteriza por
estar formada por un mínimo de tres fiambreras iguales
entre sí, todas de condición prismática, en cada una de



40 las cuales dos de sus facetas laterales concurren en
una misma arista coincidente con el eje central de una
figura geométrica espacial determinada por las facetas
en número arbitrario que unidas a las dos ya menciona-
das forman el resto de cada fiambarrera unitaria, las cua-
les coinciden y forman una zona periférica vertical de
45 la total de la figura geométrica definida por el conjun-
to de fiambarreras que constituye el juego.

Sean cuales fueren las circunstancias que con-
rran en la esencialidad del Modelo de utilidad definido
en la anterior reivindicación, cual objeto es:

50 2 - "UN JUEGO DE FIAMBARRERAS TODAS IGUALES, QUE REUNIDAS
CON SUS PAREDES LATERALES ADYACENTES DETERMINAN UNA FI-
GURA GEOMETRICA".

Consta la presente memoria de tres hojas fo-
liadas, mecanografiadas por una sola cara y del dibujo
55 unido a la misma.

Barcelona, treinta y uno de enero de mil no-
vecientos cincuenta y ocho.

P.A. de D^a Enriqueta Bandenburg Suriol,

L. DURAN
P. P.



64298

3 1

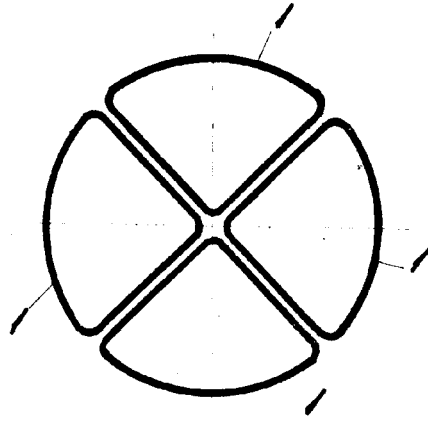

Fig. I

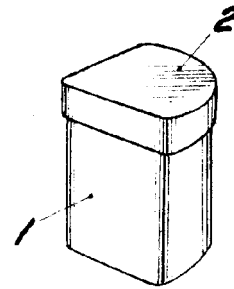

Fig. III

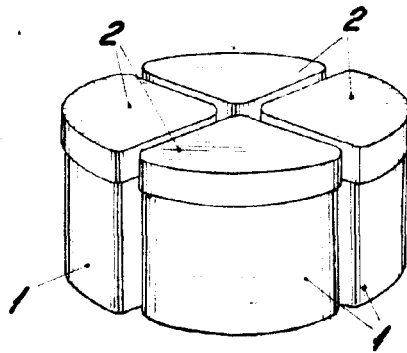

Fig. II

BARCELONA, 31 ENERO DE 1958

L. DURAN

P.P.

ESCALA VARIABLE