

64295

•64295

MODELO DE UTILIDAD

por 20 años

por "UNA BRIDA PERFECCIONADA", a favor de D. Modesto Sala Dalmau, de nacionalidad española, domiciliado en Barcelona, Planeta, 23, 1ª.

=====

MEMORIA DESCRIPTIVA

Se describe en este Modelo de utilidad una brida perfeccionada para la unión de tubos, u otros fines, que se caracteriza por su gran simplicidad constructiva y de instalación, aunada a una completa seguridad.

- 5. Se compone de un fleje de acero de forma circular que se adapta a la parte externa del tubo y se fija sólidamente por la deformación inelástica de una grapa metálica que une los extremos de dicha brida.

Para su mejor comprensión, se adjuntan, a título de



ejemplo, unos dibujos de una brida realizada de acuerdo con el presente Modelo.

La figura I muestra dicha brida desmontada, junto con una grapa de fijación y la figura II muestra a la misma una vez montada.

5. Según dichas figuras, la brida en cuestión consiste en un fleje de acero -1-, al que se da forma circular y que forma cerca de sus extremos los bucles -2- y -3-, a continuación de los cuales quedan las orejas -4- y -5- a las que se da forma coincidente con la circular de la brida.

10. La flexibilidad del fleje -1-, permite adaptar la brida a la parte externa del tubo, como se indica en la figura II, introduciéndose las patas de la grapa de acero -6- en los bucles -2- y -3-, procediéndose a continuación a la fijación propiamente dicha de la brida.

15. Dicha fijación se realiza por un intenso esfuerzo de acercamiento de las patas de la grapa -6-, realizado mediante unos alicates, con lo cual se da a dicha grapa una deformación permanente muy notable, ya que sus patas quedan en contacto, como se indica en la figura II, en cuyas condiciones la rigidez de dicha grapa mantiene fija a la brida, conservando íntegra la tensión que se le ha dado, mediante los alicates.

20. Se comprende, por lo tanto, que la unión efectuada mediante esta brida sea de una gran solidez y simplicidad.

25. Todo cuanto no afecte, altere, cambie o modifique la esencia de la brida descrita anteriormente, será variable a los efectos del actual Modelo.

30.



N O T A.

Se reivindica como objeto de este registro por Modelo de utilidad:

5. 1. - Una brida perfeccionada, caracterizada por constar de un fleje de acero de forma circular que cerca de sus extremos forma dos bucles en los que son susceptibles de introducirse las patas de una grapa cuya deformación inelástica mantiene unidos dichos extremos, conservando la tensión inicial que se ha dado a la brida al abrazar sólidamente un tubo.
10. 2. - Una brida perfeccionada, según la reivindicación anterior, caracterizada porque los extremos del fleje que la forma, que quedan después de los bucles de fijación, afectan la forma circular de la brida, superponiéndose uno al otro.
- 15.

Sean cuales fueren las circunstancias que concurren en la esencialidad del Modelo de utilidad definido en las anteriores reivindicaciones, cual objeto es:

3. - "UNA BRIDA PERFECCIONADA".
20. Consta la presente memoria de tres hojas foliadas, mecanografiadas por una sola cara y del dibujo unido a la misma.

Barcelona, treinta y uno de enero de mil novecientos cincuenta y ocho.

P.A. de D. Modesto Sala Dalmau,

L. DURAN  
P.F.



•64295

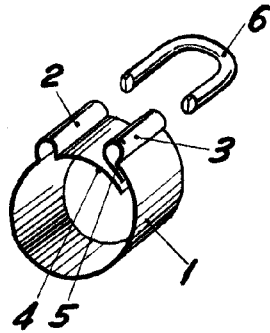

Fig. I

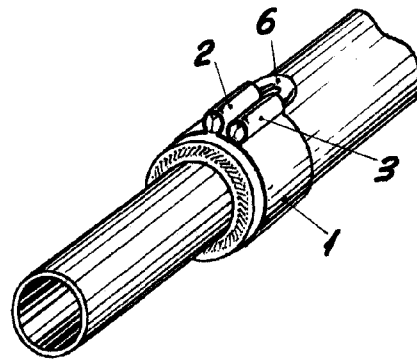

Fig. II

BARCELONA, 31 ENERO DE 1958

L. DURAN

P.P.

ESCALA VARIABLE