

• 64292



MODELO DE UTILIDAD

por VEINTE años

cuyo privilegio se solicita para todo el territorio español y sus colonias, a favor de :

D. FERNANDO FORNOS NOLLA

y

D. DAVID MATEU DENUE

ambos de nacionalidad español, con domicilio en Barcelona, calle de San Agustín, nº 12, relativo a :

"CENICERO COMPUESTO MEJORADO".



MEMORIA DESCRIPTIVA

El presente Modelo de Utilidad se contrae, conforme indica su enunciado, a un cenicero compuesto mejorado, construido total o al menos parcialmente con materiales metálicos, en especial su pie que está constituido por hierro forjado. - - - - -

5.

La vida moderna en su aspiración a conseguir el bienestar de la humanidad, ha ido creando la necesidad de una serie de objetos que han llegado a ocupar un puesto importante en la decoración de las habitaciones. Tal ocurre con los ceniceros, los cuales han permitido desarrollar la imaginación de los fabricantes de tales objetos construyéndolos en toda clase de materiales idóneos y en una infinidad de formas, dictadas unas veces por la fantasía y otras por la utilidad. - - - - -

10.

15.

Con el presente Modelo se quiere reunir en un solo objeto la fantasía, la utilidad y la artesanía, en especial la dedicada a la elaboración de hierros forjados de tan arraigada tradición en nuestro país y que, debido a la mecanización de la industria que se va introduciendo paulatinamente en los talleres artesanos, amenaza con desaparecer. - - - - -

20.

De acuerdo con estas ideas el presente Modelo de Utilidad se caracteriza esencialmente por estar formado por un pie, construido en hierro forjado, en el cual, gracias a la elasticidad radial del mismo, se superpone ajustadamente el cenicero, asegurado a aquél por medio de una figura decorativa provista en su base de un tornillo

25.

• 64292



30. que atravesando el cenicero y/o a una placa del pie hace solidarios a ambos. - - - - -

35. Para facilitar la comprensión de las ideas precedentes, dando a conocer al mismo tiempo diversos detalles de orden constructivo, se describe a continuación una forma de realización del presente Modelo haciendo referencia a los planos que acompañan a esta memoria, los cuales, dado su fin primordialmente ilustrativo, deberán ser interpretados como desprovistos de todo alcance limitativo respecto a la amplitud de la protección legal que se solicita. En los dibujos: - - - - -

40. Figura 1, representa, el alzado parcialmente seccionado, un cenicero según el presente Modelo. - - - - -

Figura 2, representa en perspectiva dicho cenicero.

45. Con respecto a dichas figuras y a los números que sobre ellas indican las diversas partes y detalles del cenicero compuesto mejorado representado, su descripción será la que sigue: - - - - -

El conjunto se divide en dos partes perfectamente diferenciables, a saber: el pie (1) y el cenicero (2), ambos solidarizados entre sí por los medios que se verán.

50. El pie (1), construido en hierro forjado, presenta las formas clásicas de este tipo de elaboración a base de flejes doblados (3), los cuales unidos forman una corona circular que constituye la base de soporte del cenicero (2). Esta corona circular dispone de una ligera elasticidad en sentido radial que le permite ajustarse per-

55.

• 64292



fectamente al fondo al cenicero (2). La corona circular se mantiene sobre sus patas (4) por los puntos (5), las cuales a su vez sostienen por medio de sus prolongaciones (6) a una placa (7) que dispone de un orificio (8) en su centro. -----

60.

El cenicero (2), formado por un platillo provisto de un rebaje anular (8), dispone en su centro de un orificio en correspondencia con el orificio (9) de la placa (7), los cuales son atravesados por un vástago roscado (10), sujeto a la base de una figura decorativa (11), el cual por medio de una tuerca (12) solidariza al conjunto. Sobre la superficie del platillo del cenicero se disponen periféricamente cuatro tejuelas (13) para sostener los cigarillos. -----

65.

Como se comprenderá de los materiales del platillo y la figura podrán ser muy diversos siempre que sean idóneos para el fin indicado. -----

70.

Habiendo efectuado la descripción que precede debe hacerse constar que en la realización de este Modelo de Utilidad por veinte años podrán aplicarse todas las variantes de detalle que la experiencia y la práctica puedan aconsejar en cuanto a dimensiones, número de piezas integrantes, materiales empleados en la construcción de las mismas, forma de acoplamiento mutuo y demás circunstancias accesorias, siempre que con ello no se desvirtúe su esencialidad, que es la que se resume y concreta en la primera de las reivindicaciones que siguen, ya sea considerada aisladamente, ya sea considerada junto con una o varias de las reivindicaciones restantes en sus combinaciones

75.

80.

64292



85. técnicamente posibles. -----

N O T A

Se declaran de novedad, utilidad y propiedad para todo el territorio español y sus colonias, las siguientes: -----

90. R E I V I N D I C A C I O N E S

1ª.- Cenicero compuesto mejorado, caracterizado por estar formado por un pie, construido en hierro forjado, en el cual, gracias a la elasticidad radial del mismo, se superpone ajustadamente el cenicero, asegurado a aquél por medio de una figura decorativa provista en su base de un tornillo que atravesando el cenicero y/o a una placa del pie hace solidarios a ambos. -----

2ª.- "CENICERO COMPUESTO MEJORADO". -----

100. Todo ello conforme se describe y reivindica en la presente memoria que consta de cinco hojas foliadas y mecanografiadas por una sola de sus caras y de una lámina de dibujos que la ilustran. -----

BARCELONA, - 6 FEB. 1958

P. A.
MARCELINO CURELL SUÑOL
P. P.

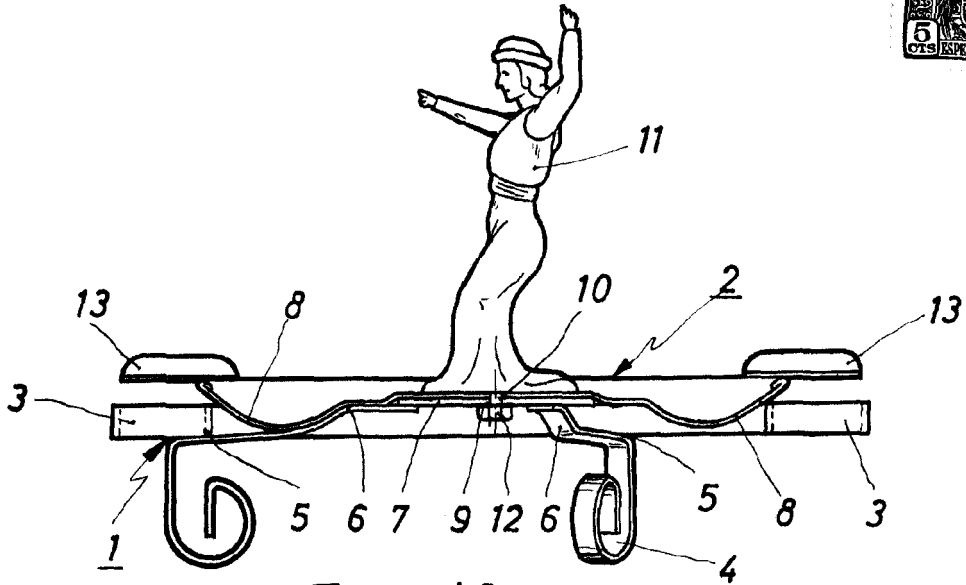

Fig. 1ª

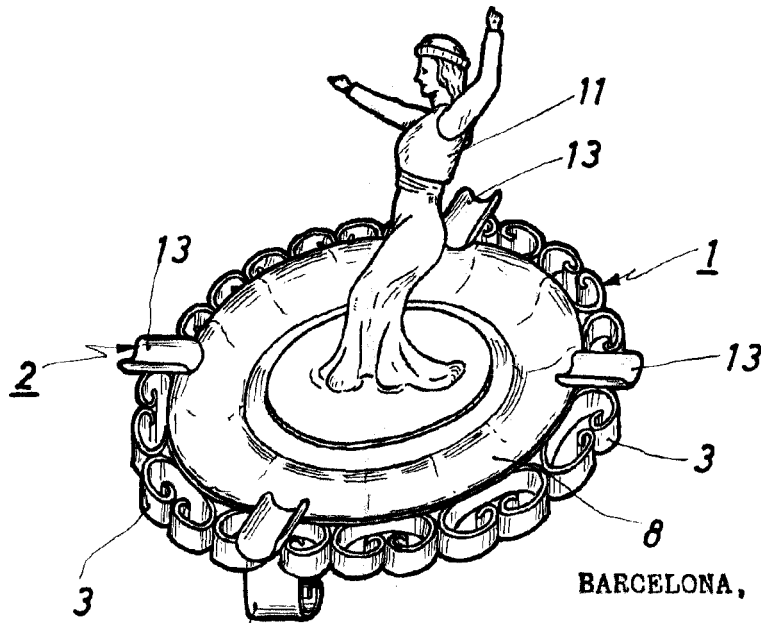

Fig. 2ª

BARCELONA, - 6 FEB. 1958

P. A.
MARCELINO CORELL SUÑOL
P. P.

64292

Escala Variable