

64253

64253



MODELO DE UTILIDAD

por 20 años por

"TROQUEL PARA LA FABRICACION DE AZULEJOS DE TAMAÑOS NORMALES SIMULANDO ESTAR CONSTITUIDOS POR OTROS MUCHOS DE MENOR MEDIDA", a favor de D. JUAN BARRACHINA GASULLA, de nacionalidad española, y residente en Madrid, calle de Goya, número 133.

MEMORIA DESCRIPTIVA

=====

Esta muy en boga en la actualidad el revestimiento de paredes y construcción de solados a base de pequeñísimas piezas de cerámica esmaltadas y con reflejos vidriosos más o menos opacos, siendo la mano de obra por su aplicación de una gran carestía por cuanto presupone su utilización el ir colocando cada una de estas piezas por separado, siendo por otra parte bastante difícil, también, su nivelación y necesitándose para ello un obrero muy especializado, por ello se ha ideado el objeto del presente modelo de utilidad que es un molde o troquel para la fabricación de éstos azulejos en tamaño normal pero con una serie de incisiones que lo subdividen en varias ca-

5.-

10.-



64253

15.-

Las o facetas dando la impresión de que se trata de varias piezas pequeñas, cuando en realidad se trata de una de mucho mayor tamaño dotada de las incisiones referidas que le dan tal apariencia.

20.-

Después del preliminar precedente y con la ayuda de la lámina de dibujos adjunta, cuya representación lo es a título de ejemplo, pudiendo por ello adoptar en sí en la práctica las figuras geométricas que se crea oportuno, pasaremos a describir su objeto.

25.-

Según se representa en la figura 1, se trata de una pieza o plancha metálica 1, de la forma que haya de tener el azulejo, provista en su centro geométrico de un apéndice para su unión a la pieza que haya de moverlo, señalado con 2, la cual en la cara que hace presión sobre el barro, argamasa o composición de tierras necesaria para su fabricación dispuesta en el molde al efecto situado por debajo, ya provista o lleva dispuestos una serie de nervios 3, que se entrecruzan perpendicular o más o menos oblicuamente con otros 4, que parten de la cara contraria del molde, dando lugar a la formación de la cara del troquel dividida en varias partes que pueden adoptar diferentes figuras geométricas.

30.-

35.-

En la figura 2 representamos el mismo troquel visto por su cara inferior que es la que aprisiona o comprimiendo el barro dispuesto en el molde situado en posición inferior dará lugar a la formación del biscocho a utilizar en la subsiguiente fabricación del azulejo y de acuerdo con las normas y procedimientos de fabricación hoy en uso. Señalándose con 1, la plancha metálica de que se constituye el troquel, con 3 los nervios que parten de una cara, y con 4 los que proceden de la contraria, que se entrecruzan perpendicular o más o menos oblicuamente dando lugar

40.-



64253

45.- a la serie de figuras geométricas que constituyen el todo de la cara inferior del troquel, que originará la cara superior del bizcocho del azulejo que habrá de ser esmaltada por los procedimientos en uso.

50.- Descrito de modo suficiente el objeto que nos ocupa nos queda únicamente señalar de trata de una de las variadas formas de realización a que en la práctica puede llegarse, aplicándose los principios fundamentales en que se basa el troquel que nos ocupa, pudiendo estar provistos de una serie de tales nervios entrecruzados o no, para dar lugar a la obtención de un bizcocho para la fabricación del azulejo de su misma disposición y de figuras contrapuestas.

N O T A
 ::::::::::::::

El modelo de utilidad descrito recaera, pues, sobre las siguientes reivindicaciones:

60.- 1ª.- TROQUEL PARA LA FABRICACION DE AZULEJOS DE TAMAÑOS NORMALES SIMULANDO ESTAR CONSTITUIDOS POR OTROS MUCHOS DE MENOR MEDIDA^a, caracterizado esencialmente por cuanto en la cara inferior de la plancha metálica que lo constituye que aprisiona o comprime la masa de tierra humedecida para dar lugar al bizcocho de los azulejos ya provista o lleva dispuestos una serie de nervios, que se entrecruzan perpendicular o más o menos oblicuamente, partiendo de cada uno de los lados de la plancha, por lo que la cara de dicho troquel queda dividida en una serie de figuras geométricas, dando lugar por tanto a un bizcocho para utilizarlo en la subsiguiente fabricación del azulejo de las mismas características y con los nervios marcados en concavidad.

2ª.- TROQUEL PARA LA FABRICACION DE AZULEJOS DE TAMAÑOS



64253

- 4 -

75.-

NORMALES SIMULANDO ESTAR CONSTITUIDOS POR OTROS MUCHOS DE MENOR MEDIDA⁹.

Todo tal y conforme queda descrito, representado y reivindicado.

80.-

Esta memoria consta de cuatro hojas mecanografiadas y foliadas por una sola de sus caras, conteniendo un total

81.-

de ochenta y una líneas.

MADRID A 10 DE FEBRERO DE 1958.

P.A.

MANUEL DE AÑE.

Manuel de Añe



64253

D I S E Ñ O

.....

DEL MODELO DE UTILIDAD A FAVOR DE DON JUAN BARRACHINA GASULLA, RESIDENTE EN MADRID, CALLE DE GOYA, NUMERO 133, POR UN "TROQUEL PARA LA FABRICACION DE AZULEJOS DE TAVANOS NORMALES SIMULANDO ESTAR CONSTITUIDOS POR OTROS MUCHOS DE MENOR MEDIDA".

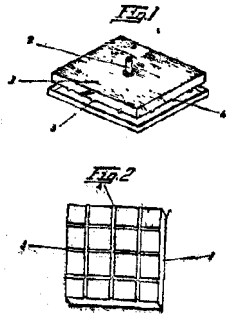

Escala variable.

MADRID A 10 DE FEBRERO DE 1928.

P. A. MANUEL DE ARAZ.

Manuel de Araz

64253

Fig. 1

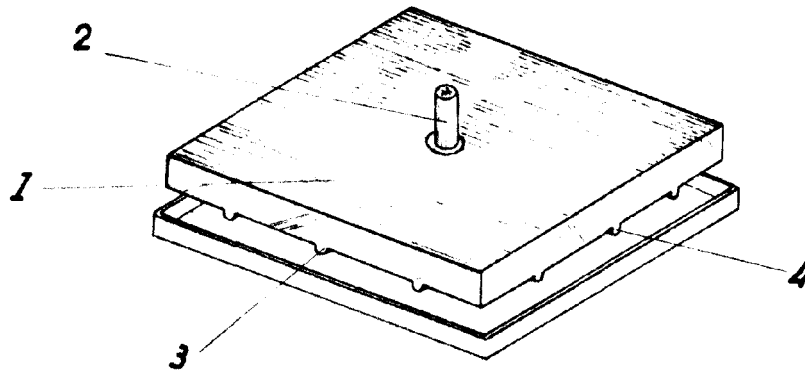
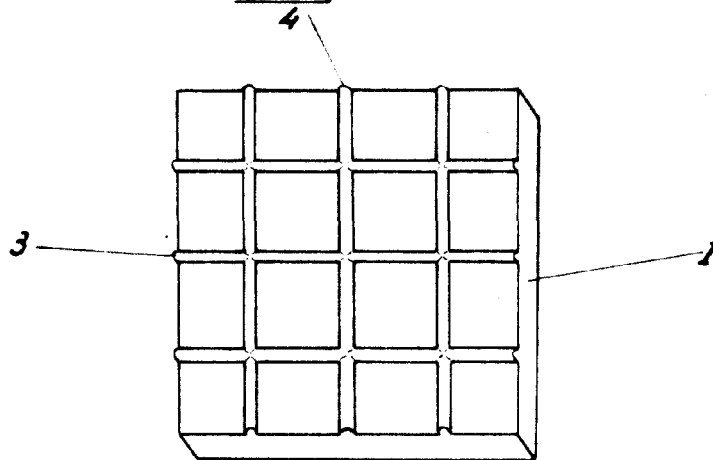

Fig. 2



Madrid 10 Febrero 1958



B. 1958

Manuel Barrachina

Escala Variable