

64251

64251



MALA REPRODUCCION  
POR DEFECTO DEL ORIGINAL

MEMORIA DESCRIPTIVA

para un Modelo de Utilidad, por veinte años en España, por "ASADOR ELECTRICO", a favor de la firma ELECTRIFICACION DOMESTICA ESPAÑOLA, S.A., entidad española, residente en BASAURI (Vizcaya).

5.- El presente Modelo de Utilidad, se refiere a un asador eléctrico, destinado principalmente al asado de carne y otras productos similares, que reúne importantes ventajas, tanto en la obtención de un rápido calentamiento debido a su poca inercia calorifica, como a la extremada facilidad que presenta su bloque interior para desmontarlo y para volverlo a montar, pudiendose obtener así una absoluta limpieza del aparato detalle a todas luces importante debido a los residuos de cuerpos grasos que se van depositando en el mismo.

10.- En esencia, el asador cuyo modelo se solicita, se compone de los siguientes elementos:

1951



15.-

Cuerpo de chapa de aluminio, elevado mediante cuatro soportes o patas remachados en la parte exterior de la base del mismo.

Un elemento calefactor constituido por un tubo metálico tal como el inconel otro material de acero inoxidable, en cuyo interior va debidamente prensada la masa refractaria e instalada la resistencia, de tal manera que pueda transmitir al exterior con facilidad el calor desarrollado por ésta.

20.-

Una parrilla metálica acoplada mediante dos soportes al tubo calefactor cuyo fin esencial consiste en servir de base a los alimentos que se trata de asar.

Dos soportes cuyos extremos rasgados van doblados, una vez introducido el tubo calefactor, para su completa fijación:

25.-

Dos asas de material aislante acopladas en la parte longitudinal del cuerpo mediante dos pequeños soportes.

Una tapa metálica que encaja en la parte interior del cuerpo y lleva dos guías formando ángulo recto; en el rebaje central de la tapa va atornillado un tirador de material aislante.

30.-

Un reflector metálico, de forma cóncavo-convexa y pulido en la cara superior y

Un protector, en cuyo interior van acoplados los extremos del cable de alimentación a los terminales de las resistencias.

35.-

Se comprende que las aplicaciones del asador, cuyo modelo se reivindica, son muy complejas entre las que se incluye el asado de carne y cosas similares .

40.-

Dentro de las reivindicaciones que se establecen pueden construirse asadores de dimensiones y características apropiadas



45.-

das a determinado uso, entendiéndose que tanto las variaciones que así se hagan como la elección de materiales y otros detalles de presentación, no afectan a la esencialidad reivindicada, por lo que los asadores que se construyan con cualquiera de esas modificaciones no serán sino variantes igualmente comprendidas y protegidas por el presente registro.

50.-

En esta idea, la adjunta figura corresponde a una forma de ejecución, sin carácter alguno limitativo, que se presenta a título de ejemplo de realización para concretar cuanto se dice en esta memoria descriptiva.

En el adjunto dibujo las figuras 1 y 2 representan respectivamente un corte transversal y una vista en planta del asador establecido de acuerdo con el modelo que se reivindica.

55.-

Con referencia a las citadas figuras y a los números que sobre ellas designan las distintas partes y elementos del modelo representado, la descripción es como sigue:

60.-

Se compone una caja o cuerpo (1) provisto de dos asas (6) de material aislante, atornilladas a ambos lados del cuerpo por medio de un soporte (3). En la cavidad de dicho cuerpo se introduce el elemento calefactor (4), ajustado en el soporte guía (2), la base del cuerpo lleva remachados cuatro soportes de sustentación (5).

65.-

En la cara superior del elemento calefactor se dispone una parrilla (7), quedando ambos ajustados por medio de los soportes (8) al doblar las pestañas de las ranuras situadas en sus extremos; estos soportes tiene su base arqueada encajando perfectamente sobre el reflector en que van montados.

70.-

En la parte interior o fondo del cuerpo se situa el reflector (9) de forma preferiblemente circular, pulido en la cara que da a la del elemento calefactor con el exclusivo objeto de que el calor radiado por éste, vuelva a ser refleja-



do por el reflector a manera de espejo cóncavo-convexo para el máximo aprovechamiento de energía.

75.-

La tapa (10) lleva doblados, en ángulo recto, los bordes longitudinales para su encaje con el cuerpo a manera de guías. En el centro de ésta lleva atornillado un tirador (11) de material aislante.

80.-

En la unión de los terminales de la resistencia con el cable de alimentación de la red (13) lleva un protector (12) para evitar cualquier descarga eléctrica ante un posible contacto involuntario con estas conexiones.

NOTA

Descrito suficientemente el objeto de este Modelo se declaran de novedad en España las siguientes

85.-

Reivindicaciones

90.-

1ª.- Asador eléctrico, que se caracteriza porque el elemento calefactor está constituido por un tubo metálico, de inconel u otro acero inoxidable, en cuyo interior el hilo de resistencia va arrollado en forma de espiral y debidamente prensado, haciendo con el refractario una masa compacta, para la óptima transmisión del calor.

95.-

2ª.- Asador eléctrico, que se caracteriza porque el elemento calefactor protegido lleva acoplada en su parte superior una parrilla, sujetándose y manteniéndose en posición ambas partes mediante el doblar de los extremos ranurados de dos soportes transversales, cuya base arqueada está dispuesta de tal manera que encaja perfectamente en la forma cóncavo-convexa de un reflector de superficie pulida.

100.-

3ª.- Asador eléctrico, según las reivindicaciones anteriores, que se caracteriza porque el conjunto va alojado en un cuerpo o caja de conveniente forma y dimensiones, provisto

10 FEB 5



10s.-

de cuatro soportes o patas de elevación y dos asas laterales de materia aislante; un protector de conexiones con su correspondiente cable y enchufe, y una tapa que se desliza por unas guías laterales la cual está dotada de un tirador, también de material aislante, para su accionamiento.

4a.- ASADOR ELECTRICO.

Todo según queda descrito y reivindicado en el transcurso de la presente memoria descriptiva que consta de cinco hojas escritas a máquina por una sola de sus caras y se ilustra en los dibujos que a la misma se acompaña.

Madrid, 10 de Febrero de 1.958



64251

Sección por A-A (con tapa)

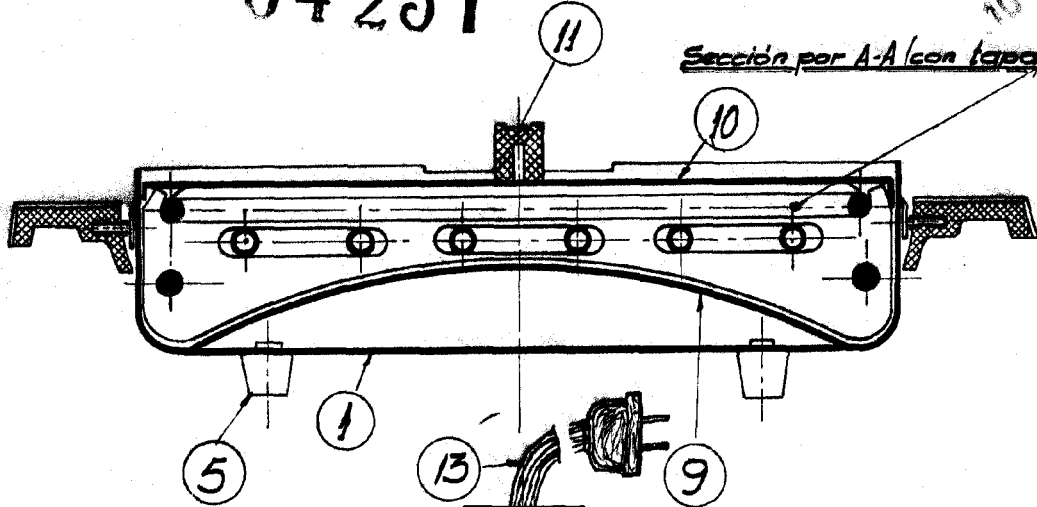

Vista de planta (sin tapa)

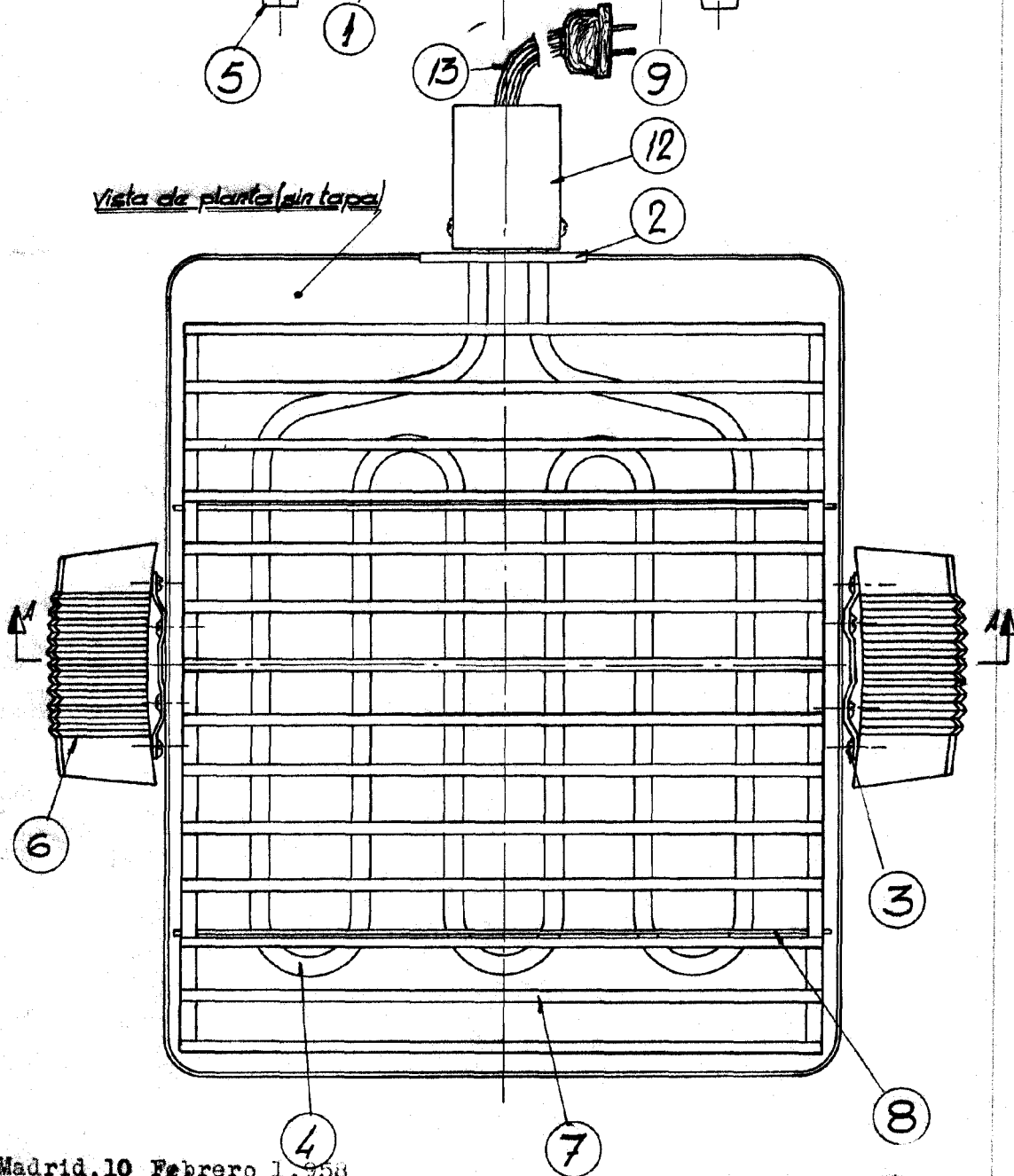

Madrid, 10 Febrero 1.958

Escala - variable