



15 ENE

64221

64221

M E M O R I A D E S C R I P T I V A
 de un MODELO DE UTILIDAD a nombre de:
 GEORG FRITZMEIER, súbdito alemán, do-
 miciliado en GROSSHELFENDORF BEI MÜN-
 CHEN (Alemania); por: "TOLDOS O CU-
 BIERTAS MOVIBLES PARA MEJOR PROTEC-
 CION SEGUN LAS CONDICIONES ATMOSFERI-
 CAS"

=====

El invento se refiere a una cubierta descapotable para
 remolques con parabrisas. En tiempos sin lluvia ni aire resulta
 muchas veces el parabrisas poco agradable. Pero en las cubiertas
 conocidas no resulta posible su desmontaje o requeriría medidas
 5 demasiado complicadas. Existen también construcciones en las que
 la cubierta puede quitarse juntamente con el parabrisas pero por
 ejemplo con sol no resulta en general agradable renunciar al
 techo. Por otro lado conviene en muchos casos poder subir por
 delante, particularmente cuando por detras del asiento del conduc-
 10 tor se prevén, como ocurre en muchos remolques modernos, un meca-
 nismo hidráulico elevado o dispositivos análogos,



•64221

15 ENE

15 El invento propone una solución que tenga en cuenta mejor las necesidades. Su forma de ejecución se caracteriza por el hecho de que el parabrisas puede hacerse oscilar alrededor de un eje horizontal levantándolo hasta que queda situado por encima del conductor.

20 Si se trata de cubiertas cuyo techo se sostiene únicamente por dos puntales, cada uno de los cuales se compone de tres partes enchufadas y giratorias recíprocamente de las que la parte central de apoyo tiene la forma parecida a una manivela para hacer posible el desplazamiento lateral del techo, entonces el eje horizontal de oscilación del parabrisas se coloca preferentemente en la parte superior de los puntales.

25 Por último puede también preverse un eje horizontal de oscilación para el techo. En este caso el techo y el parabrisas y sus brazos de oscilación se concuerdan entre sí de modo que el parabrisas permita en toda posición del techo hacerse oscilar hacia arriba sin impedimento.

30 Un ejemplo de ejecución de esta clase se ilustra en el dibujo, presentando

La figura 1 la vista delantera de la cubierta con parabrisas en posición normal.

La figura 2 una vista lateral correspondiente.

35 La figura 3 la vista delantera con la cubierta desplazada lateralmente y con parabrisas.

La figura 4 una sección por la línea IV - IV de la figura 2 (mecanismo de desplazamiento del parabrisas).

La figura 5 una vista lateral de la anterior.

40 La figura 6 una vista de las diversas posiciones del parabrisas y del techo de la figura 1.



15 ENE

La figura 7 una sección por la línea VII - VII de la figura 2 (mecanismo de desplazamiento del techo)..

El techo 1 descansa sobre dos puntales formados por las piezas 2, 3 y 4 giratorias recíprocamente enchufadas, de las que el puntal 2 se apoya sobre el collarín 5 de la parte 3 del puntal y ésta con su collarín 6 se apoya sobre la parte 4. La parte central 3 de los puntales está curvada a modo de manivela entre las partes 2 y 4, de suerte que el techo 1 puede desplazarse lateralmente paralelamente a sí mismo (figura 3). Su posición momentánea puede retenerse mediante el tornillo 8 que por arriba agarra en una rosca interior de la parte 3 de los puntales y que mediante un disco 7 actúa sobre la parte 2 de los mismos.

El parabrisas 9 presenta en ambos lados de su marco 10 brazos 11 unidos por soldadura y que se componen de tubos curvados en ángulo. En la esquina del ángulo se suelda o se fija de otro modo un disco 12 de hierro o similar perforado por el centro, al que sigue en posición coaxial otro disco 13 de material elástico, por ejemplo de goma, perforado por el centro y además otro disco 14 también perforado por el centro hecho de hierro o similar. Este último va soldado descentrado al hierro plano 15 que se atornilla a una brida 16 de la parte 2 de los puntales. El disco 14 presenta coaxilmente a su orificio central una tuerca soldada 17, que puede también hacerse de una pieza con el disco. Los agujeros centrales de los discos 12, 13 y 14 se atraviesan por el perno roscado 18 que mediante un tornillo 19 se asegura en el botón giratorio 20 del tornillo de fijación 21 y con su extremo roscado agarra en la tuerca 17.



15 ENL

70 Los pernos roscados 18 forman el eje horizontal de
oscilación del parabrisas 9, cuya posición se fija apretando los
dos tornillos 21, actuando como mordazas aprisionadoras los
discos 12 y 14 hechos de material resistente, mientras que el
disco central elástico 13 eleva la seguridad de la unión
75 contra todo deslizamiento y sirve de muelle al mismo tiempo
para el parabrisas. Si por ejemplo, el parabrisas 9 se ha de
hacer oscilar desde la posición ilustrada extendida a la posi-
ción 9a en la que su plano es aproximadamente horizontal situan-
dose sobre el conductor (figura 6) entonces se afloja el
80 tornillo de fijación 21, se hace oscilar el parabrisas 9 al-
rededor de los pernos roscados 18 hacia arriba y se le detiene
luego nuevamente apretando los tornillos 21. Puede también es-
cogerse otras posiciones del parabrisas. El grado máximo de
oscilabilidad del parabrisas 9 se limita hacia abajo por topes
85 22 y 23 en el hierro plano 15 o en los brazos 11 del mismo
parabrisas.

De modo analogo al parabrisas 9 puede también hacerse
oscilar y fijarse el techo 1 alrededor de un eje horizontal.
Este eje horizontal se forma también aquí por pernos roscados
90 24 de tornillos de fijación 25 (figura 7). Además, para la
sujeción sirven también en este caso tres discos 26, 27, 28
asentados con sus orificios centrales sobre los pernos roscados
24. Los discos 26 y 28 se hacen de hierro. El primero se suelda
al brazo 29 del techo 1 y el último a la parte 2 de los pun-
95 tales. El disco 27 se encuentra entre los discos 26 y 28 y se
hace de material elástico, por ejemplo de goma. Según la situa-
ción atmosférica o según la dirección de los rayos del sol, el



64221

15 ENE

techo 1 se desplaza hacia adelante o hacia atrás. (Posición 1a o 1b de la figura 6).

100 Las dimensiones del techo 1 y del parabrisas 9 y sus brazos de oscilación se han de acordar entre sí de manera que el parabrisas pueda en toda posición del techo desplazarse hacia arriba sin impedimento.

105 Las partes inferiores 4 de los puntales son un elemento de paralelogramo desplazable formado por los brazos articulados 30 y el soporte 31 y el cual es de naturaleza elástica gracias a los manguitos de goma asentados sobre los pernos de las articulaciones y gracias a los muelles espirales 32 y por ésto debilita la transmisión de las sacudidas del remolque
110 al techo 1.

REIVINDICACIONES

=====

1.- Toldos o cubiertas movibles para mejor protección según las condiciones atmosféricas caracterizados porque el parabrisas (9) puede oscilar alrededor de un eje horizontal
115 y levantarse hasta quedar situado sobre el conductor.

2.- Toldos según lo reivindicado en el punto 1, caracterizados porque el parabrisas (9) puede hacerse oscilar y levantar hasta que su plano queda en posición horizontal:

3.- Toldos según lo reivindicado en los puntos 1 y 2, caracterizados porque se prevén topes (22), (23) que limitan
120 la oscilabilidad del parabrisas (9) hacia abajo.

4.- Toldos según lo reivindicado en los puntos 1 y 2, caracterizados porque para fijar el parabrisas (9) en cualquier



posición se prevén tornillos de fijación (21).

125

5.- Toldos según lo reivindicado en los puntos 1, 2 y 4, caracterizados porque los pernos roscados (18) de los tornillos de fijación (21) forman el eje de oscilación del parabrisas (9) y actúan sobre dos mordazas (12, 14) en forma de disco entre las que se encuentra otro disco o arandela (13) de material elástico.

130

6.- Toldos según lo reivindicado en los puntos anteriores, caracterizados por sustentarse el techo solo sobre dos puntales componiéndose cada puntal de tres partes (2, 3, 4) enchufadas entre sí y recíprocamente giratorias, de las que la parte central (3) para permitir el desplazamiento lateral del techo (1), tiene forma a modo de manivela y porque el eje horizontal de oscilación del parabrisas se dispone en la parte superior (2) de los puntales.

135

7.- Toldos según lo reivindicado en el punto 4, caracterizados porque en la parte superior (2) de los puntales se prevé también un eje horizontal de oscilación para el techo (1).

140

8.- Toldos según lo reivindicado en los puntos 1 y 7, caracterizados porque el techo (1) y el parabrisas (9) y sus brazos de oscilación (29, 11) se concuerdan entre sí de modo que el parabrisas (9) puede levantarse sin impedimento en cualquier posición del techo (1).

145

9.- TOLDOS O CUBIERTAS MOVIBLES PARA MEJOR PROTECCION SEGUN LAS CONDICIONES ATMOSFERICAS.

Tal como se describe y reivindica en la presente Memoria Descriptiva que consta de seis hojas escritas a máquina por una sola cara y de cinco láminas de dibujos.

Madrid, 17 de Agosto de 1.957

Carbajal



•64221

Fig. 1

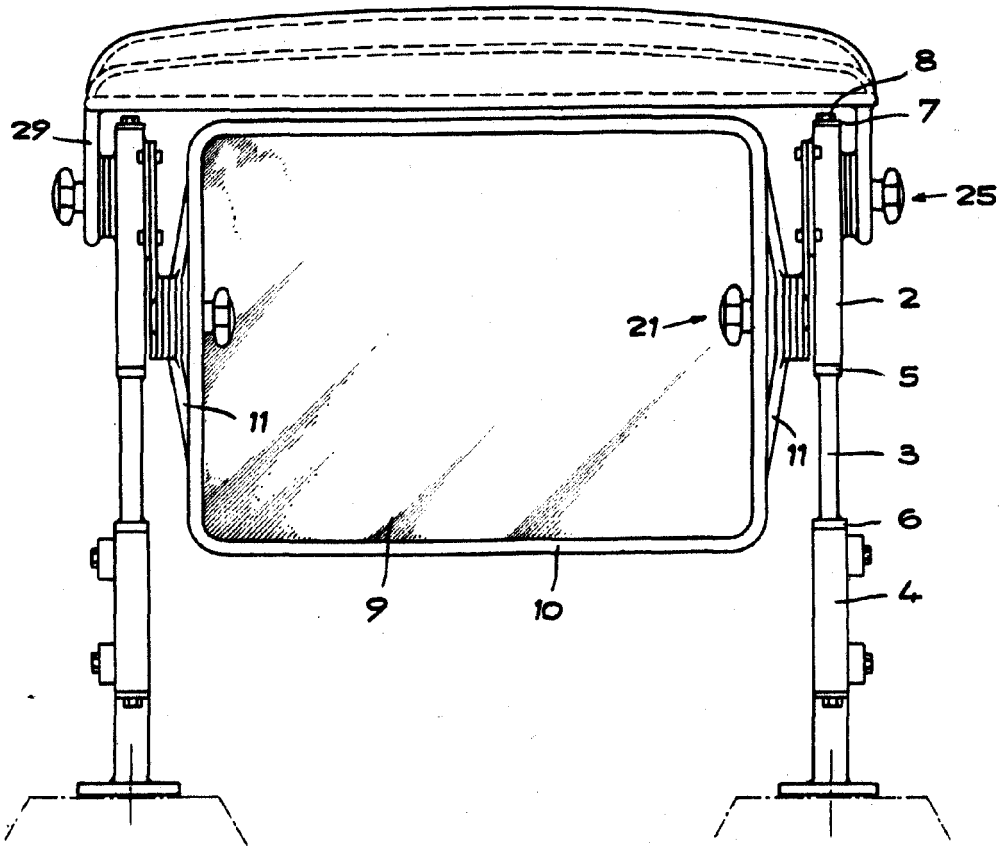

Escala variable

Madrid, 17 de agosto de 1957.

Carlo J. J. J.



64221

Fig. 2

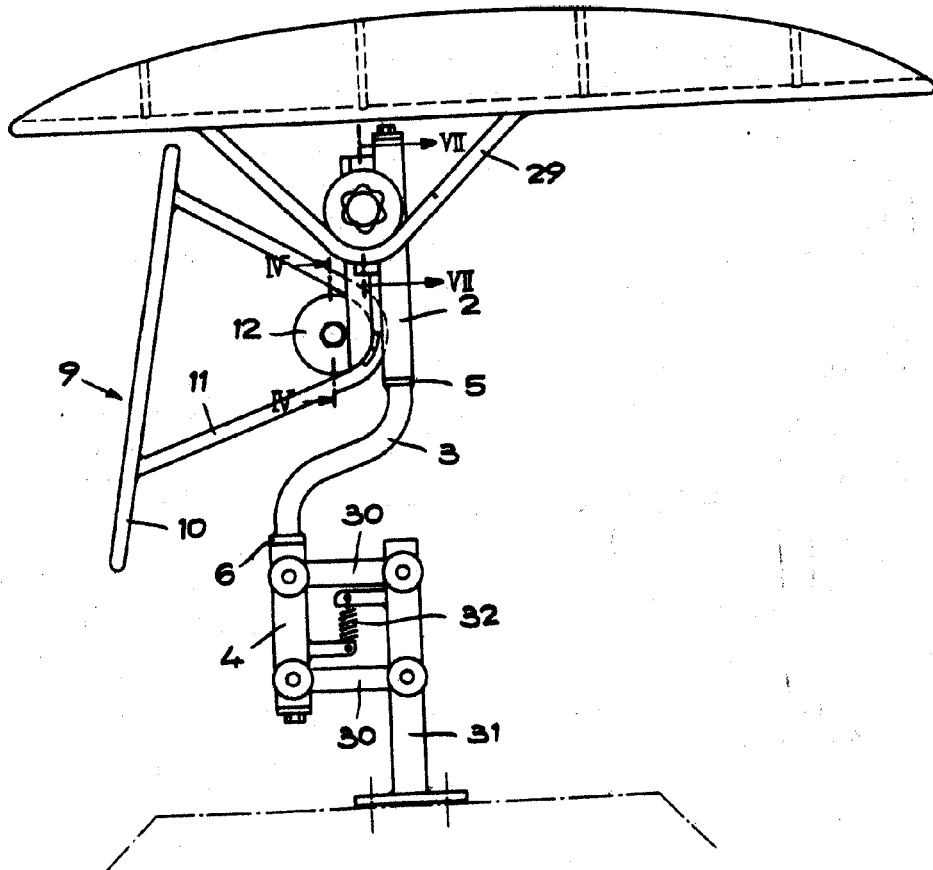

Escala variable

Madrid, 17 de agosto de 1957.

Georg Fritzmeier



64221

Fig. 3

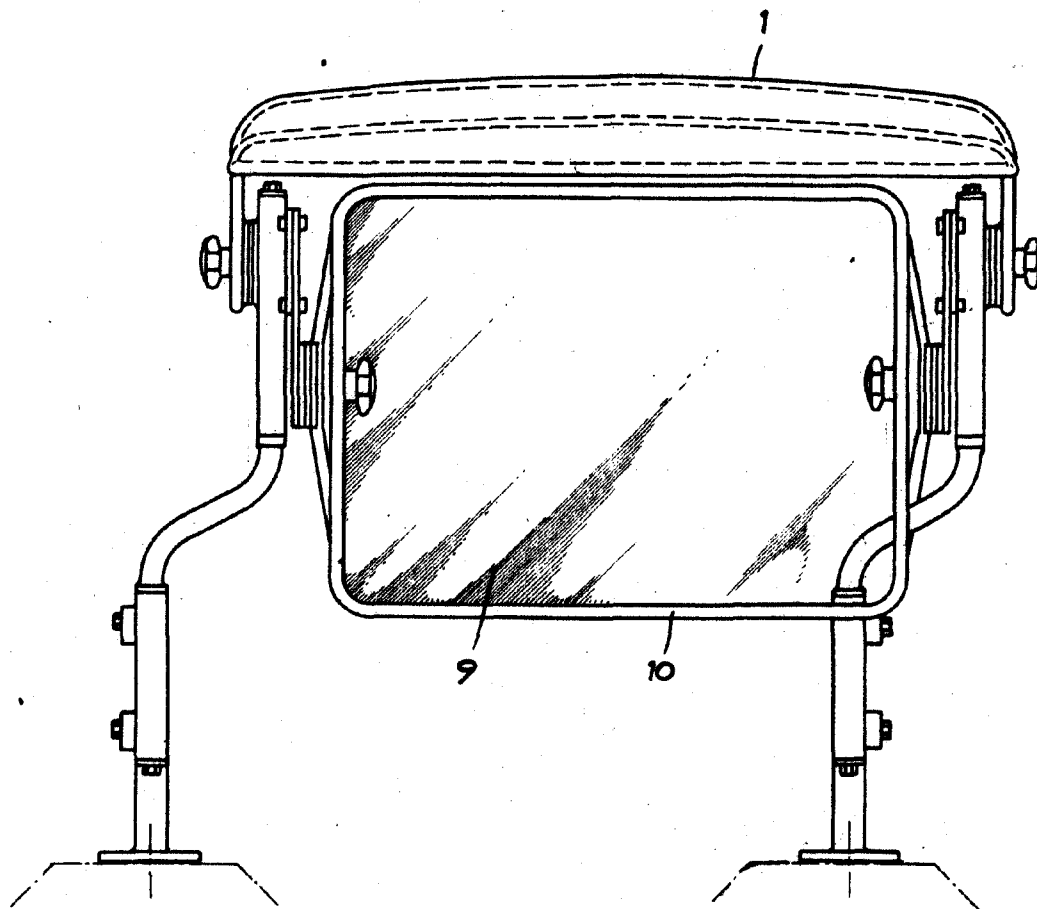

Escala variable

Madrid, 17 de agosto de 1957.

Georg Fritzmeier



•64221

Fig.6

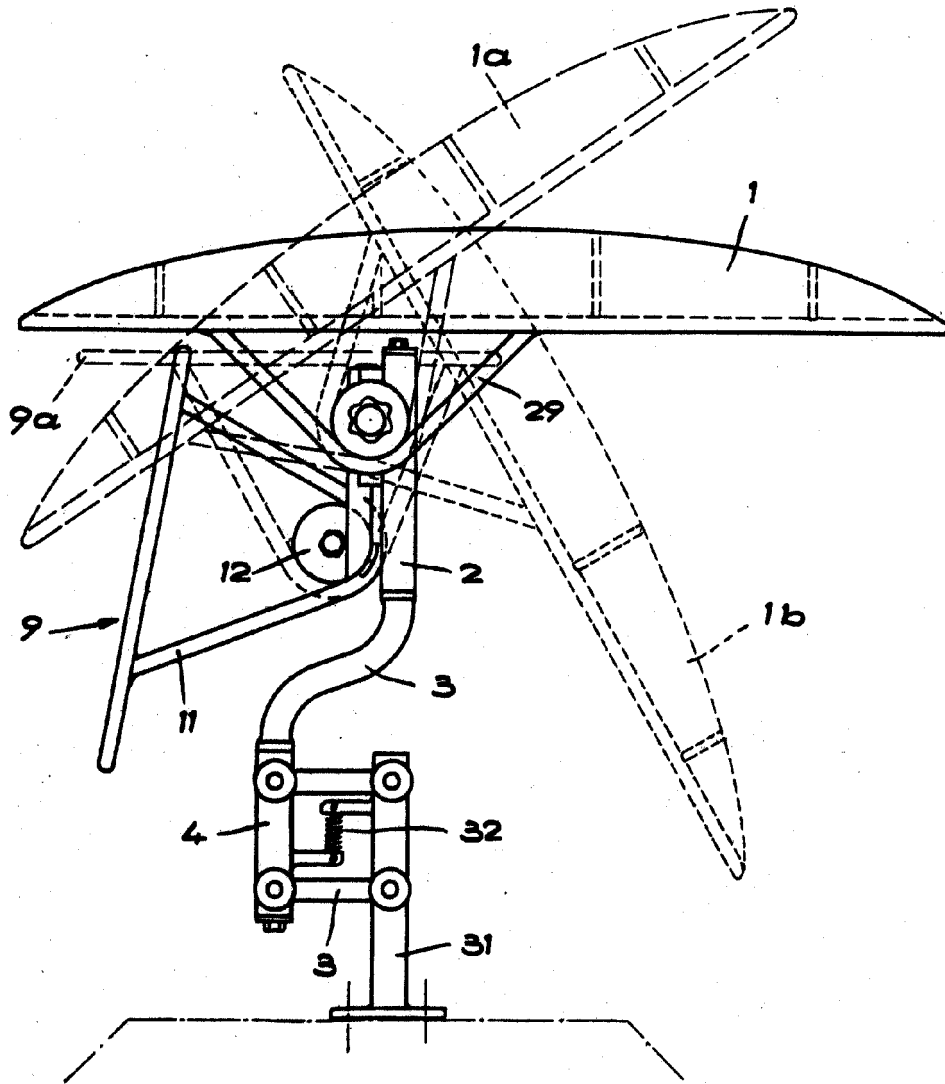

Escala variable

Madrid, 17 de agosto de 1957.

Conte...