



64220

MEMORIA DESCRIPTIVA
de un MODELO DE UTILIDAD, a nombre de:
GEORG FRITZMEIER, súbdito alemán, domi-
ciliado en GROSSHELFENDORF BEI MÜNCHEN,
(Alemania); por: "TOLDOS O CUBIERTAS
MOVIBLES PARA MEJOR PROTECCION SEGUN
LAS CONDICIONES ATMOSFERICAS".

El invento tiene por objeto crear una cubierta adaptable a las condiciones atmosféricas para remolques con un techo apoyado sobre dos puntales y la cual ofrece la posibilidad de adaptar fácil y rápidamente el techo a las condiciones del tiempo.

5 Para ésto se propone una forma de ejecución cuya característica se encuentra en el hecho de que la posición de servicio del techo puede variarse gracias a un desplazamiento alrededor de un eje horizontal y en la que se puede fijar en la posición de momento deseada.

10 El eje de oscilación se encuentra por debajo del techo y con preferencia precisamente en su zona central y ante todo en el tercio medio. Para fijar la posición del techo sirven tornillos

• 64220



que preferentemente forman al mismo tiempo el eje de oscilación.

Otra característica del invento se halla en que el techo
15 puede también desplazarse lateralmente. Para ésto cada puntal
está constituido por tres partes encajadas una en otra y girato-
rias recíprocamente, de las que la parte central se curva a modo
de manivela entre las otras dos partes.

Un ejemplo de ejecución se ilustra en el dibujo, presentando

20 La figura 1 la vista lateral de la cubierta en diversas
posiciones del techo desplazado alrededor del eje horizontal,

La figura 2 la vista delantera correspondiente,

La figura 3 la vista delantera con el techo desplazado late-
ralmente y

25 La figura 4 una sección por uno de los tornillos de fijación
del eje horizontal de oscilación.

El techo 1 que se sustenta por dos puntales compuestos de
las partes 2, 3 y 4, presenta un marco 5, en cuyos dos lados se
fija el brazo 6 constituido por tubos curvados en ángulo, por
30 ejemplo soldados a la autógena. En la esquina del codo de cada
uno de los brazos 6 se encuentra también un disco 7 soldado o
colocado de otra forma y hecho de material resistente con un
agujero central. Coaxilmente a éste se encuentra un disco 8 de
material elástico, por ejemplo de goma, provisto de un agujero
35 central y sobre el cual se encuentra otro disco 9 de material
resistente que va colocado en la parte 2 del puntal y posee una
tuerca 10 soldada coaxilmente a su agujero central. Los discos
7 y 9 estando sujeto el techo actúan como mordazas aprisionadoras
que se aseguran contra todo deslizamiento mediante los discos
40 elásticos 8. Los discos y por tanto el techo 1 se fijan mediante
tornillos 12 compuestos de una cabeza de rotación 13 y un perno
roscado 15 asegurado en ella mediante un tornillo 14. El perno



roscado 15 atraviesa los agujeros centrales de los discos y
agarra en la rosca de la tuerca 10. Los dos pernos roscados 15
45 forman conjuntamente el eje de oscilación del techo 1.

Si el techo 1 se ha de hacer oscilar por ejemplo desde su
posición extendida dibujada, que debe considerarse como la posi-
ción normal, a la posición la que se utiliza cuando el sol está
muy bajo y los rayos vienen por delante, o a la posición abierta
50 hacia arriba 1b o a cualquier otra posición entonces se aflojan
los tornillos de fijación, se obtiene la posición deseada por
desplazamiento del desplazamiento alrededor de los pernos ros-
cados 15 y luego vuelven a apretarse los tornillos.

Para poder evitar al mismo tiempo los influjos laterales
55 del tiempo (la lluvia o el sol) el techo puede también despla-
zarse lateralmente. Para esto se enchufan entre sí las partes
2, 3 y 4 de cada puntal, de modo que giren recíprocamente. Las
partes tubiformes 2 y 4 se encajan en la parte 3 de diámetro
correspondientemente menor y hecha preferentemente también de
60 un tubo, y la cual está curvada entre las partes 2 y 4 del pun-
tal a modo de manivela y por ello se facilita el desplazamiento
lateral paralelo del techo 1. La parte 2 se apoya sobre un colla-
rín 16 de la parte 3. Puede sujetarse en cualquier posición de
rotación deseada mediante uno de los tornillos 17 que desde
65 arriba agarran en una rosca interior de la parte 3 de los punta-
les, tornillos que mediante un disco 18 actúan sobre el extremo
superior de la parte 3 del puntal. Los tornillos 17 pueden hacer-
se también como tornillos de aletas. La parte 3 del puntal des-
cansa mediante otro collarín 19 de la misma sobre el extremo
70 superior de la parte 4 del puntal, del que en caso necesario
puede sacarse sin dificultad. La última forma conjuntamente con
los brazos 20, 21 y el soporte 22 fijo en el remolque unidos



75 todos entre sí mediante articulaciones 23, un varillaje paralelogramo elásticamente desplazable. La suspensión se logra mediante manguitos de goma asentados en las articulaciones y un muelle espiral 24. Tiene por objeto suspender elásticamente toda la cubierta contra sacudidas en la marcha.

REIVINDICACIONES

80 1.- Toldos o cubiertas movibles para mejor protección según las condiciones atmosféricas para remolques con un techo descansando sobre dos puntales, caracterizada porque la posición de servicio del techo (1) puede variarse gracias a un desplazamiento alrededor de un eje horizontal y puede fijarse firmemente en la posición momentáneamente deseada.

85 2.- Toldos según lo reivindicado en el punto 1, caracterizados porque el eje de oscilación se encuentra por debajo del techo (1), preferentemente en su zona central.

3.- Toldos según lo reivindicado en los puntos 1 y 2, caracterizados porque para fijar la posición momentáneamente deseada del techo (1) se prevén tornillos de fijación.

90 4.- Toldos según lo reivindicado en los puntos 1 y 3, caracterizados porque los pernos roscados (15) de los tornillos de fijación forman al mismo tiempo el eje de oscilación del techo y cada uno actúa sobre dos mordazas aprisionadoras (7 y 9) por ejemplo en forma de discos, entre las cuales se encuentra otro 95 disco (8) hecho de material elástico.

5.- Toldos según lo reivindicado en los puntos 1 a 3 caracterizados porque el techo (1) puede también desplazarse lateralmente.

100 6.- Toldos según lo reivindicado en el punto 5, caracterizados porque cada puntal se compone de tres partes (2, 3, 4)



enchufadas entre sí y giratorias recíprocamente, de la que la parte central (3) se curva a modo de manivela entre las otras dos partes (2, 4) de los puntales.

105 7.- Toldos según lo reivindicado en el punto 5, caracterizados porque la parte inferior (2) y/o la superior del puntal puede fijarse en la posición momentaneamente deseada respecto a la parte central (3) por medio de un tornillo de fijación (17).

110 8.- Toldos según lo reivindicado en el punto 6, caracterizados porque los tornillos de fijación (17) agarran axialmente en una rosca interior de la parte central (3) del puntal.

9.- TOLDOS O CUBIERTAS MOVIBLES PARA MEJOR PROTECCION SEGUN LAS CONDICIONES ATMOSFERICAS.

Tal como se describe y reivindica en la presente Memoria Descriptiva que consta de cinco hojas escritas a máquina por una sola cara y de tres láminas de dibujos.

Madrid, 14 de Agosto de 1957.

Carlos J. J. J.

64220



Fig. 1

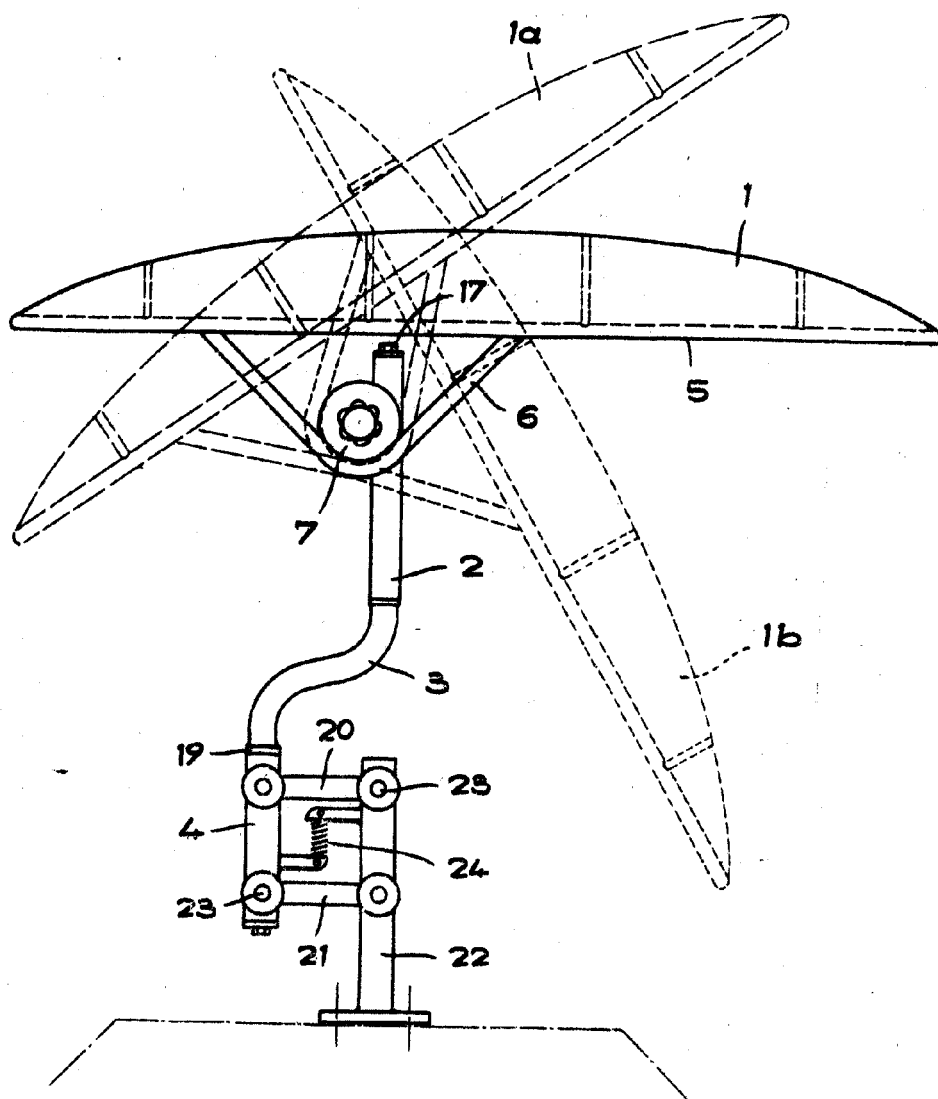

Madrid, 14 de Agosto de 1.957.

Carlo J. J. J.

Escala variable.

•64220

Fig. 2

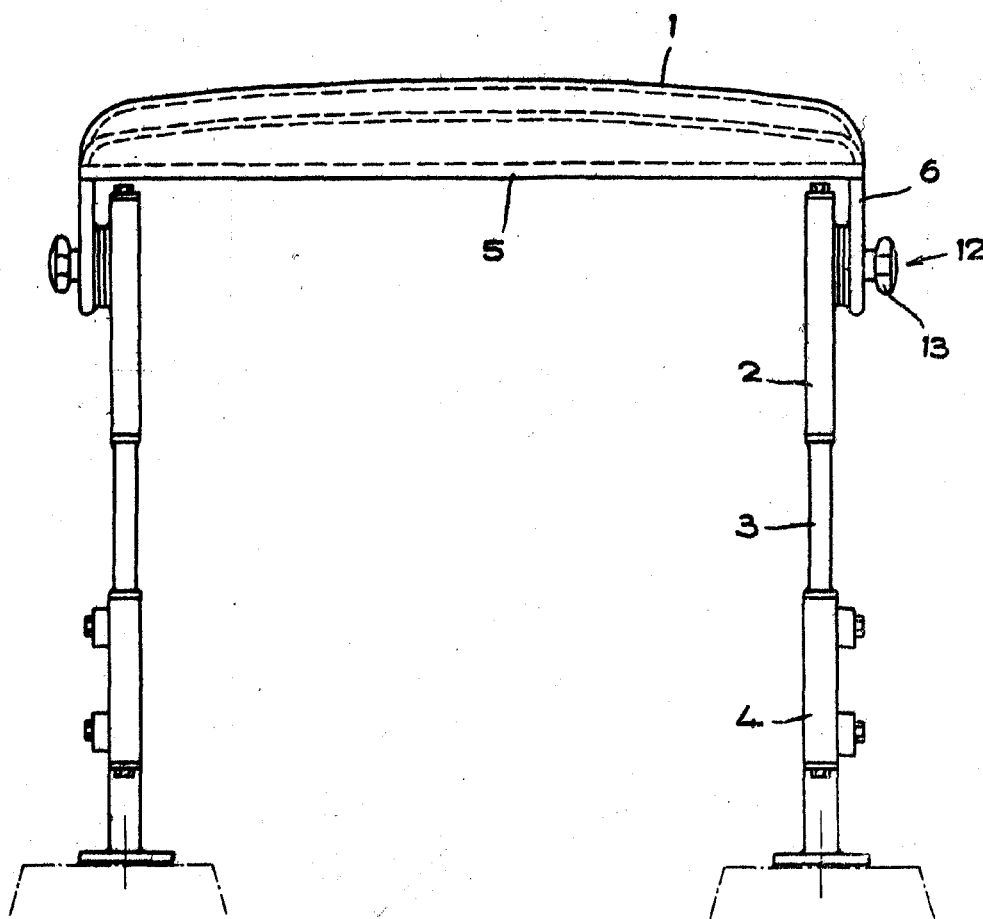

Madrid, 14 de Agosto de 1.957.

Georg Fritzmeier

Escala variable.

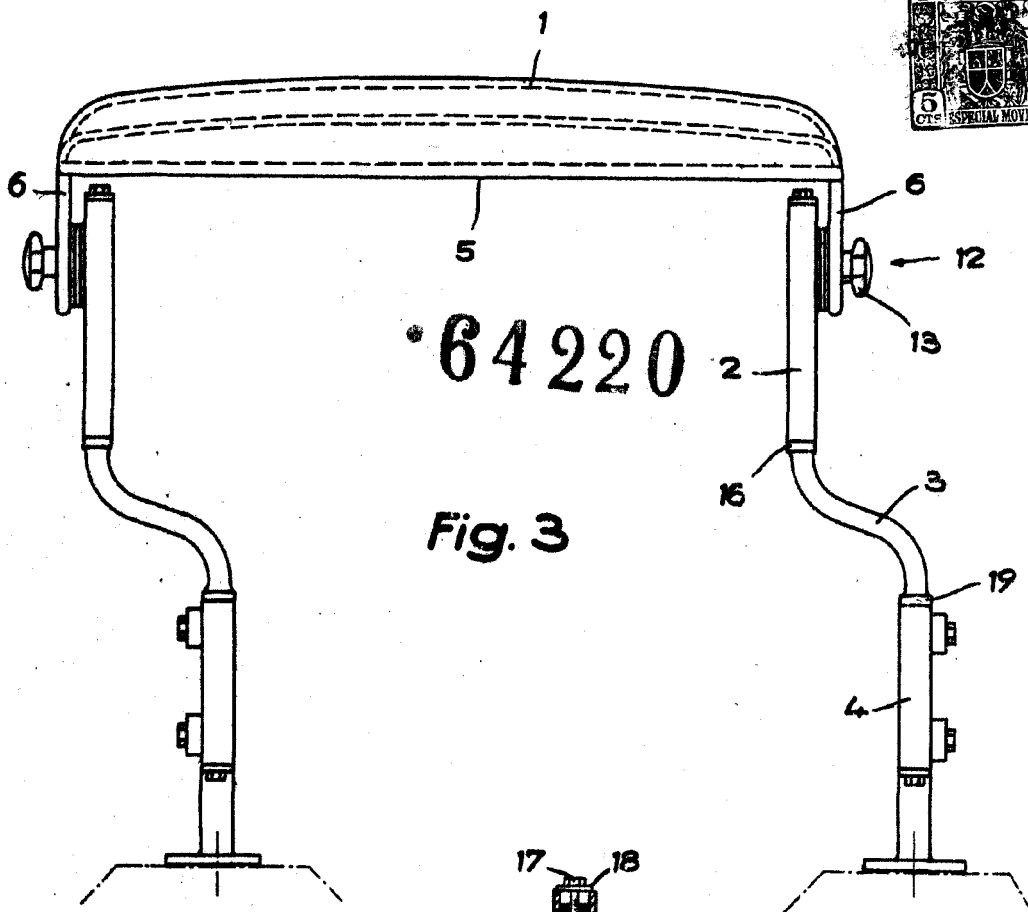

Fig. 3

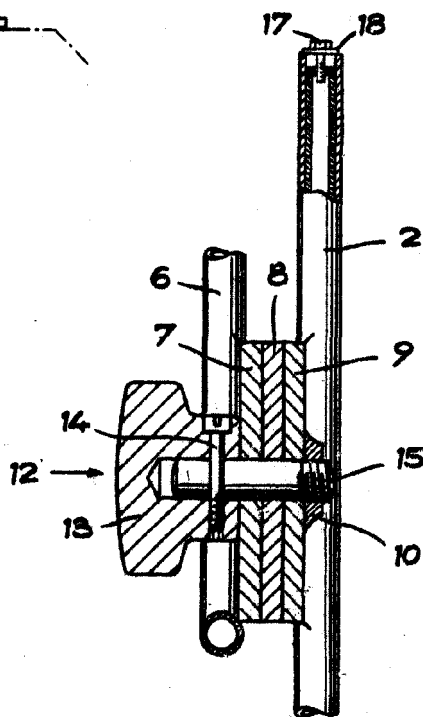

Fig. 4

Madrid, 14 de Agosto de 1.957.

Carlo J. J. J.

Escala variable.