



31 EW

MALA REPRODUCCION
POR DEFECTO DEL ORIGINAL

• 64174

Industrias Pineda, S.A. de nacionalidad española, domiciliada en Sabadell (Provincia de Barcelona) calle Fernando Casablancas, nº 146, solicita registrar un Modelo de Utilidad, por 20 años, para España y sus Colonias, que se refiere a: - "CAJA PARA MAQUINA DE AFEITAR, FORMADA DE DOS PARTES ADAPTADAS AL CHASIS DE LA MISMA".-

El objeto de la presente solicitud de Modelo de Utilidad lo constituye una caja de material plástico, destinada a contener y proteger el chasis de una máquina de afeitar, cuyo cuerpo queda perfectamente ajustado en su interior, pero sin solidarizarse.-

5

Dicha caja o armazón exterior está compuesto de dos piezas asimétricas, a saber, la funda y el capuchón, ajustándose ésta sobre el chasis de la máquina, quedando sujeta sin tornillo alguno y cerrando la caja con el capuchón, sin superponerse a la funda que contiene el cuerpo de la máquina.-

10

La parte inferior de la caja, presenta un alojamiento o cápsula, en la que queda situado el elemento de conexión de la máquina de afeitar, donde se conecta la clavija de alimentación.

15

Este sistema de caja o armazón exterior, para contener el chasis de una máquina de afeitar, ofrece la ventaja de ser sencilla de montar y desmontar, para proceder a la limpieza, revisión y reparación de la máquina.-

En los dibujos adjuntos, que formen parte integrante de

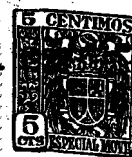

20 la presente memoria descriptiva, se representa, a título de ejemplo ilustrativo, pero no limitativo en cuanto a su forma, una caja para máquina de afeitar, fabricada de acuerdo con las características de organización que dejamos apuntadas.-

Dichos dibujos muestran:

25 Fig.1. Vista en perspectiva de una caja para máquina de afeitar, compuesta de dos partes, funda y capuchón.-

Fig.2. Sección vertical de la caja o armazón representado en Fig.1.-

30 Refiriéndonos de un modo concreto a los citados dibujos, pasamos a describir las particularidades constructivas y de funcionamiento de la nueva caja de material plástico, para máquina de afeitar.-

35 La caja o armazón exterior está constituida por la funda -1- que contiene el chasis -2- de la máquina de afeitar, el cual queda perfectamente ajustado en su interior, y por el capuchón -3-, superpuesto y ajustado, asimismo, sobre el chasis -2- cubriendo el cabezal de la máquina.-

40 Las dos piezas que constituyen la caja se complementan sin superponerse una a la otra, estableciendo tope por sus bocas y quedan unidas al chasis sin tornillo alguno de fijación.-

45 El elemento de conexión eléctrica -4- de la máquina, - está situado en el interior de la cápsula -5-, que forma parte del fondo de la funda -1-. En dicha cápsula -5- encaja la clavija -6-, cuyos contactos -7- quedan conectados sobre el dispositivo de conexión -4- de la máquina.-

50 Los detalles constructivos y de forma, a que hemos hecho referencia en el transcurso de la presente memoria descriptiva, no son en ningún caso limitativos, en cuanto a la configuración, clase de material, disposición y arreglo de las dos partes que integran la caja acoplada al chasis de la máquina



de afeitar y podrán variar, según convenga a las exigencias de cada caso, siempre que no se altere su esencialidad.-

55 El Modelo de Utilidad por: "CAJA PARA MAQUINA DE AFEITAR, FORMADA DE DOS PARTES ADAPTADAS AL CHASIS DE LA MISMA", cuyo privilegio de explotación en España y sus Colonias, se solicita por un periodo de 20 años, deberá recaer sobre las particularidades que se concretan en las siguientes,

REIVINDICACIONES

60 1ª.-"CAJA PARA MAQUINA DE AFEITAR, FORMADA DE DOS PARTES ADAPTADAS AL CHASIS DE LA MISMA" caracterizada por el hecho de que está compuesta de dos piezas asimétricas, que afectan forma de funda y de capuchón, ajustadas ambas perfectamente al chasis de la máquina de afeitar, quedando sujetas sin tornillo alguno de fijación, y complementándose sin superponerse la una a la
65 otra, estableciendo tope por sus bocas.-

2ª.-"CAJA PARA MAQUINA DE AFEITAR, FORMADA DE DOS PARTES ADAPTADAS AL CHASIS DE LA MISMA" según la 1ª reivindicación, caracterizada por el hecho de que en el fondo de la funda se ha previsto un alojamiento en forma de cápsula, en la que encaja la clavija, que establece la conexión eléctrica entre la máquina y
70 el conductor de alimentación.-

3ª.- "CAJA PARA MAQUINA DE AFEITAR, FORMADA DE DOS PARTES ADAPTADAS AL CHASIS DE LA MISMA". Tal como se ha descrito y demostrado en los dibujos adjuntos.-
75

Consta de tres hojas foliadas y mecanografiadas por una sola cara.-

Barcelona 31 de Enero de 1958.

P.A. de Industrias Pineda, S.A.

JUAN B. REMEZALBA
[Handwritten signature]

64174



Fig.1

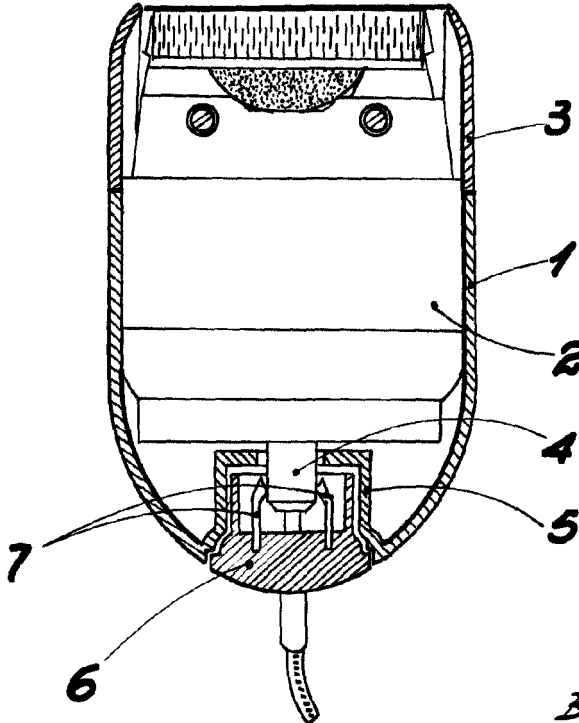
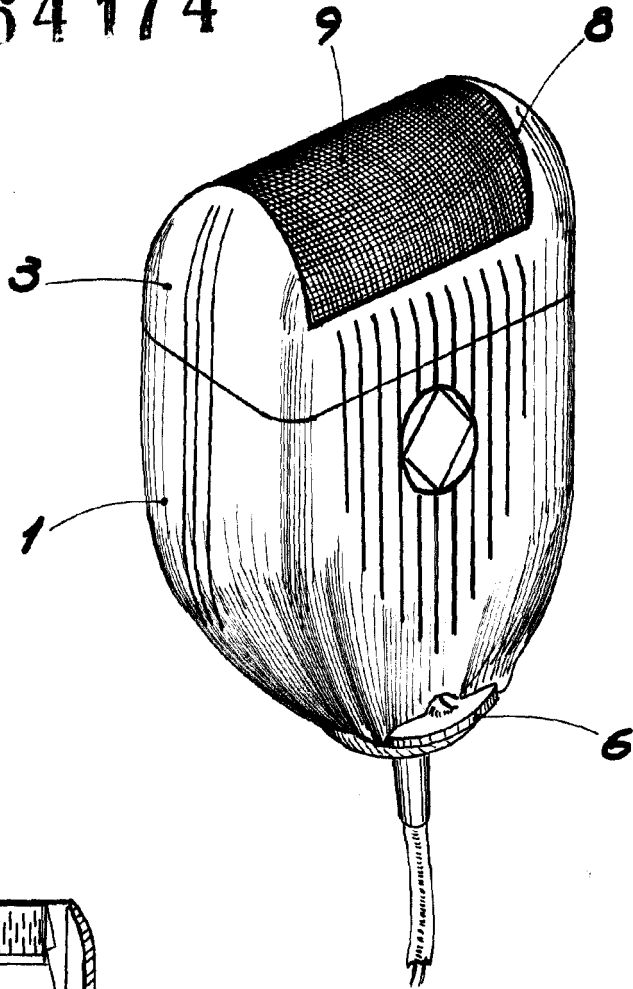

Fig.2

Barcelona 3 Enero de 1958

Juan B. Fenter Pineda

Escala variable