



1358

•64172

*Memoria Descriptiva*

*para*

un Modelo de Utilidad por veinte años,

*a favor de*

don Antonio Lopes Ferreira

de nacionalidad portuguesa-

*residente en*

Vila do Conde - Portugal -

R. 5 de Outubro, 300

*por:*

- CUBIERTA PARA LIBROS -.



64172

El presente modelo de utilidad se refiere a una cubierta para libros, que constituye un estuche de agradable estética para la presentación del libro, al mismo tiempo que le reviste, protegiéndole de cualquier deterioro.

La ventaja característica del modelo de cubierta que se reivindica es que puede separarse del libro cogiéndola, con él dentro, con una sola mano.

La cubierta consiste en una caja o estuche de material transparente, con la forma y dimensiones del libro a que se destina, abierta por la cara correspondiente al lomo del mismo, por cuya abertura se introduce y saca el libro al separarlo de la cubierta.

En una de las caras mayores, la que se hace cubrir la portada del libro, va practicada proximalmente hacia la mitad, una ranura transversal de extremos redondeados, destinada a empujar con el dedo pulgar el libro hacia fuera de la cubierta, mientras se abarca la misma por su parte posterior con el resto de la mano.

La caja que forma la cubierta está constituida por una pieza de plástico transparente, doblada de modo que forma las dos caras mayores y las dos menores que cubren los cantos de las hojas, formando un conjunto de sección rectangular cerrado y reforzado en una de las aberturas por otra pieza de análogo material que rebordea a la anterior y va soldada a ella. La otra abertura es la destinada a introducir y sacar el libro.



1958

64172

Dentro de las reivindicaciones que se estable-  
cen pueden fabricarse cubiertas para la presentación y proteo-  
ción de libros, de las formas, tamaños y materiales que se jus-  
guen adecuados en cada aplicación concreta, sin que tales va-  
riaciones, así como las que puedan hacerse en detalles de pre-  
sentación, afecten a la esencialidad reivindicada, por lo que  
las cubiertas que se construyan con cualquiera de esas modifi-  
caciones, no serán sino variantes, igualmente comprendidas y  
protegidas por el presente registro.

En esta idea, las adjuntas figuras corres-  
ponden únicamente a una forma de ejecución, sin carácter algu-  
no limitativo, que se presenta a título de ejemplo de realiza-  
ción, para concretar cuanto se dice en esta memoria descripti-  
va.

La figura 1ª presenta la perspectiva de una  
cubierta para libros vacía, establecida de acuerdo con el mode-  
lo que se reivindica.

La figura 2ª corresponde a la misma cubier-  
ta con el libro colocado en su interior, indicando las flechas  
como hay que actuar para separar al libro de la cubierta.

La figura 3ª ilustra la fácil maniobra a  
efectuar con una sola mano, para separar el libro de la cubier-  
ta.

La figura 4ª detalla la sección de la cubier-  
ta por el plano que se indica en A-B sobre la figura 1ª.

Con referencia a dichas figuras y a los nú -



84172

meros que sobre ellas designan las partes y detalles de la cubierta representada, que interesan a los fines de esta memoria, la descripción de la misma es como sigue:

5 La cubierta está constituida por una caja paralelepípedica rectangular, de material plástico, que presenta una de sus caras menores -2- abierta para la introducción del libro -7-, cuyo lomo -5- asomará por dicha abertura y está cerrada en la cara opuesta por la pieza -6-, que rebordea y arma a la que forma las otras cuatro caras de la cubierta.

10 En una de las caras mayores va dispuesta la ventana alargada -3-, con sus extremos redondeados, destinada a aplicar el dedo pulgar sobre el libro -7-, al mismo tiempo que los otros dedos de la mano -8- apoyan en el otro lado de la cubierta -1-, abarcando el conjunto y permitiendo con toda facilidad separar el libro de su cubierta.

15

-----



64172

N O T A

Este registro consta de las siguientes reivindicaciones;

1ª.- Cubierta para libros, caracterizada porque esta constituida por una caja de material transparente, con la forma y dimensiones del libro a que se destina, abierta por la cara correspondiente al lomo del mismo, y que lleva en una de sus caras mayores practicada, aproximadamente hacia su mitad, una ranura transversal, de extremos redondeados, destinada a dar paso al dedo pulgar con que se empuja el libro hacia fuera, abarcando el conjunto con el resto de la mano.

2ª.- Cubierta para libros.

Según se describe y reivindica en esta memoria descriptiva.

Se detalla e ilustra con los planos que a la misma se acompañan.

Y cuya memoria consta de 5 hojas, foliadas y escritas a máquina por una sola de sus caras.

Madrid, a 6 FEB 1958

GUILLEMO ROEB

R.R.

**FIG:1**

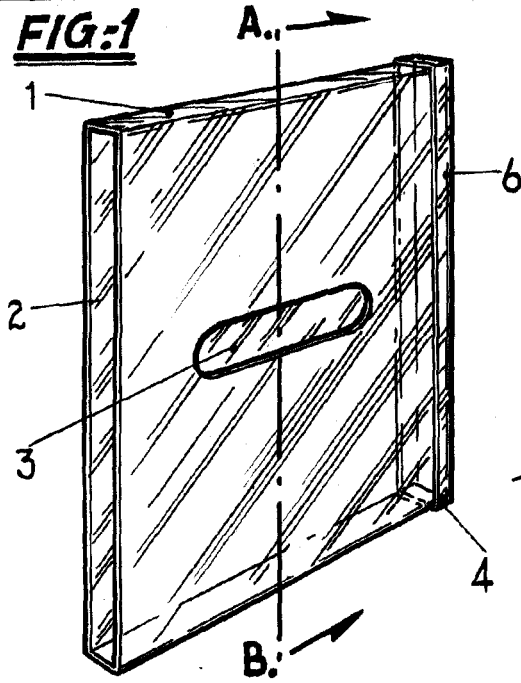

**FIG:2**

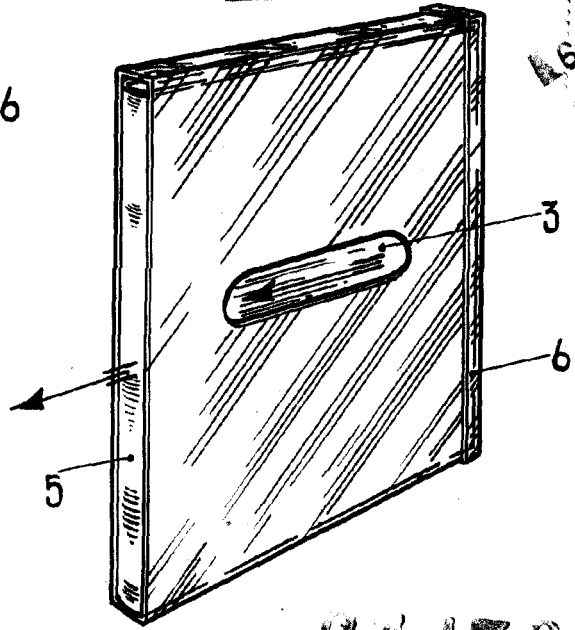

94172

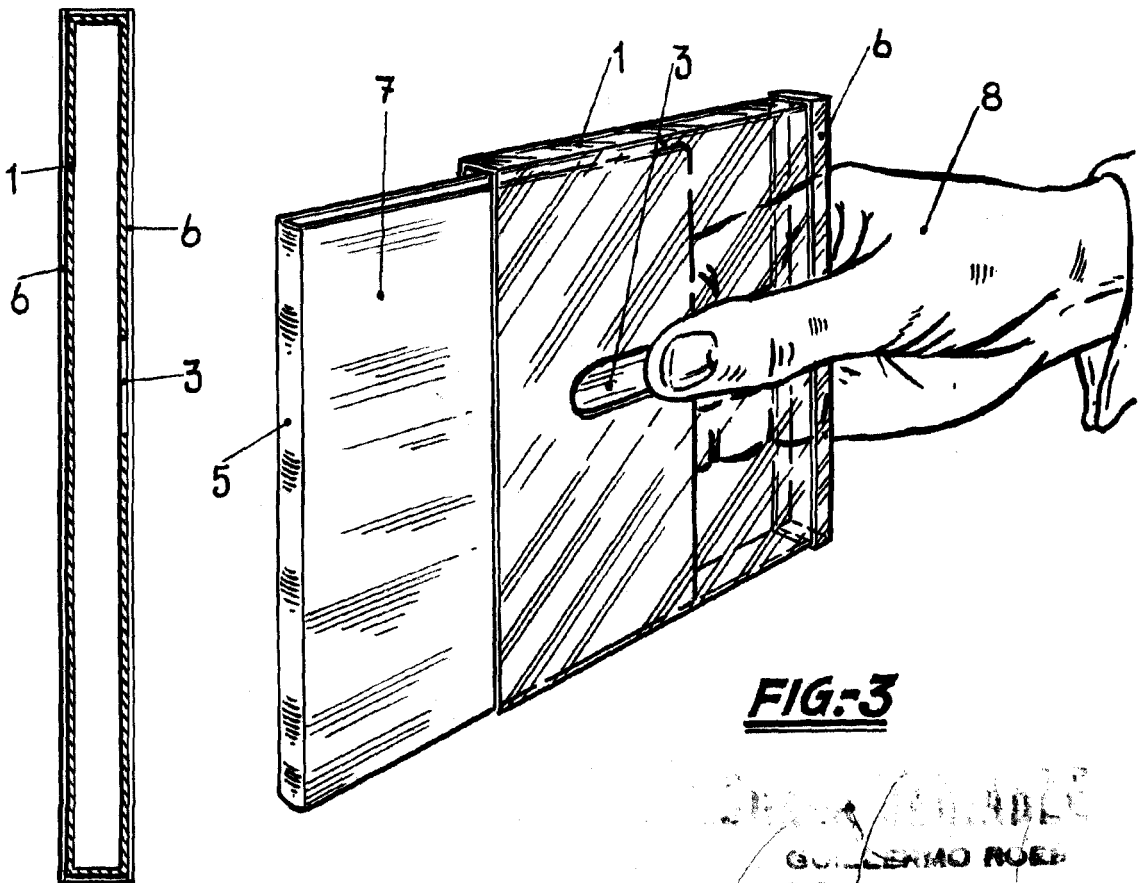

**FIG:3**

**FIG:4**

GUILLEMO RUEB  
 P. B.

45511