

64162

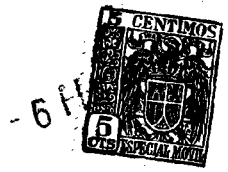

64162

MEMORIA DESCRIPTIVA  
DEL  
MODELO DE UTILIDAD

que por veinte años, para España y sus Posesiones, se solicita a favor de DON FRANCISCO GAITAN SANCHEZ, de nacionalidad española, residente en SEVILLA (ESPAÑA), calle Carlos Cañal Nº 10, por "UN CARRILLO PARA LA LIMPIEZA PÚBLICA".

--o-o-o-o-o-o-o--

Este modelo de utilidad cuyo registro se solicita, se caracteriza por constituir un carrillo destinado a la limpieza pública, cuyo chasis soporte (1-figs.1-2) lo lleva todo él construido de pletinas y ángulo, siendo de planta y perfil rectangular, llevando montado sobre los extremos inferiores del mismo, un juego de ballesta (2-figs.1-2) para la amortiguación de las ruedas(3-fig.1-2 que a su vez ván montadas sobre un eje central (4-figs.1-2) y cuyas ruedas pueden ser macizas ó de neumáticos.

Montado convenientemente sobre el chasis lleva este carrillo un depósito (5-figs.1-2) tambien de perfil y planta rectangular, cuya medida de contorno es mayor que la del chasis, siendo dicho depósito desmontable y estando equipado con un juego de tapas abatibles (6-figs.1-2) con sus asas correspondientes.



15 Para la tracción de este carrillo lleva un juego de vara ó brazos (7-fig.1) que lo mismo puede adaptarse para el tiro a mano, animal ó motorizado.

Como punto de apoyo cuando es de tido ámano, lleva dispuesta una pata (8-fig.1-2) abatible.

20 Este carrillo para la limpieza pública puede ser objeto de modificaciones siempre que no altere la esencialidad del invento.

Todo, según se detalla en el dibujo adjunto que a título de ejemplo acompaña a la presente memoria descriptiva, en el que representa:

25 La fig.1. - El carrillo visto en alzado por su lateral, y  
La fig.2. - El carrillo visto en alzado y por detrás.

#### -REIVINDICACIONES-

Se reivindica como de la propia y nueva invención, la propiedad y explotación exclusivas de:

30 1º. Un carrillo para la limpieza pública, caracterizado por estar constituido por un chasis metálico de forma rectangular, construido de pletinas y angulares, sobre el que vá montado sobre los extremos inferiores del mismo, un juego de ballestas para la amortiguación de las ruedas, estando éstas a su vez montadas sobre un eje central.

35 2º. Un carrillo para la limpieza pública según 1ª reivindicación, caracterizado por llevar dispuesto convenientemente sobre el chasis, un depósito de forma rectangular de mayor medida en su contorno que el chasis, siendo de forma desmontable y estando dotado de un juego de tapas de cierre abatible con sus asas correspondientes.

40

3º. Un carrillo para la limpieza pública según 1ª y 2ª reivindicación, caracterizado por llevar montado para su tracción, un juego de varas, adaptado para tiro animal, motorizado ó a mano, llevando para éste último caso, dispuesto una pata abatible para punto de apoyo.

45

4º. "UN CARRILLO PARA LA LIMPIEZA PUBLICA".

Consta la presente memoria descriptiva de tres hojas numeradas

64162



y mecanografiadas en una sola cara a las que se acompaña un plano para su mejor comprensión.

MADRID, 9 Febrero de 1.958

Repblica de la Forta

Sr. Don Francisco Gaitan Sanchez.

Hoja única.

64182

64182



Figure 1

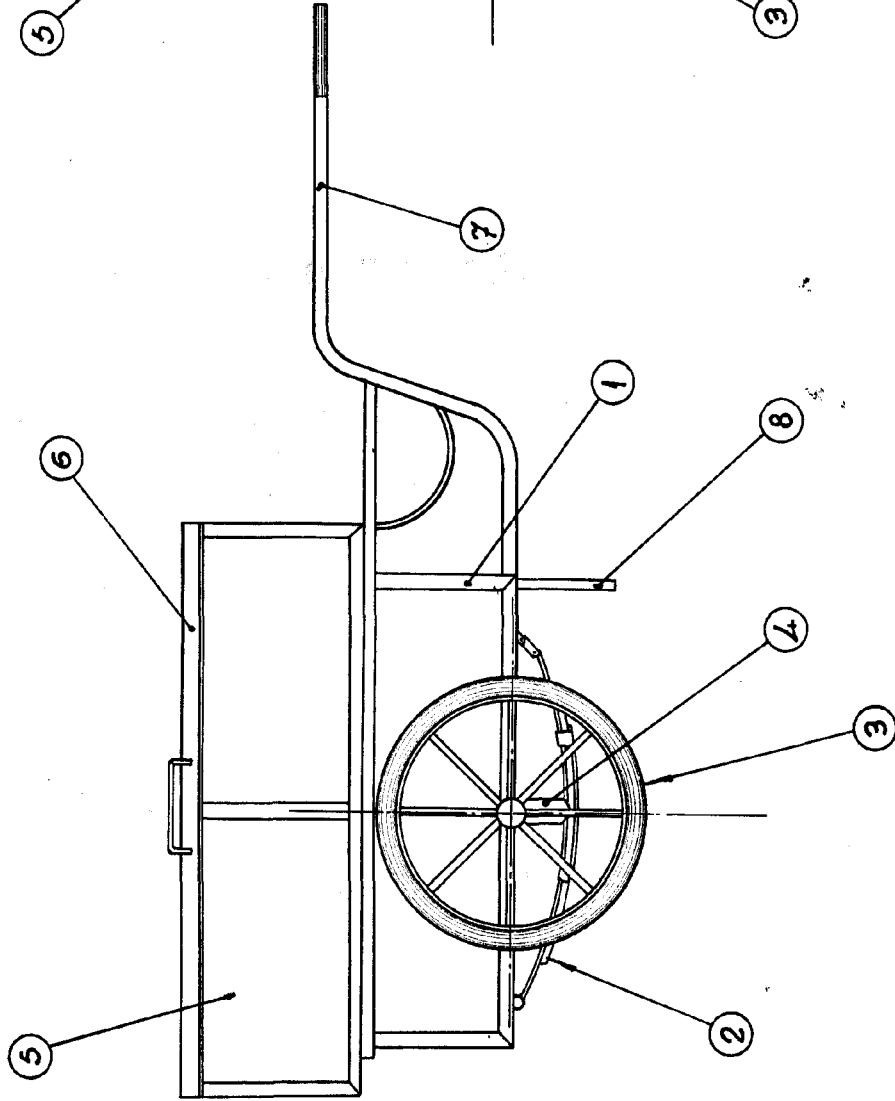
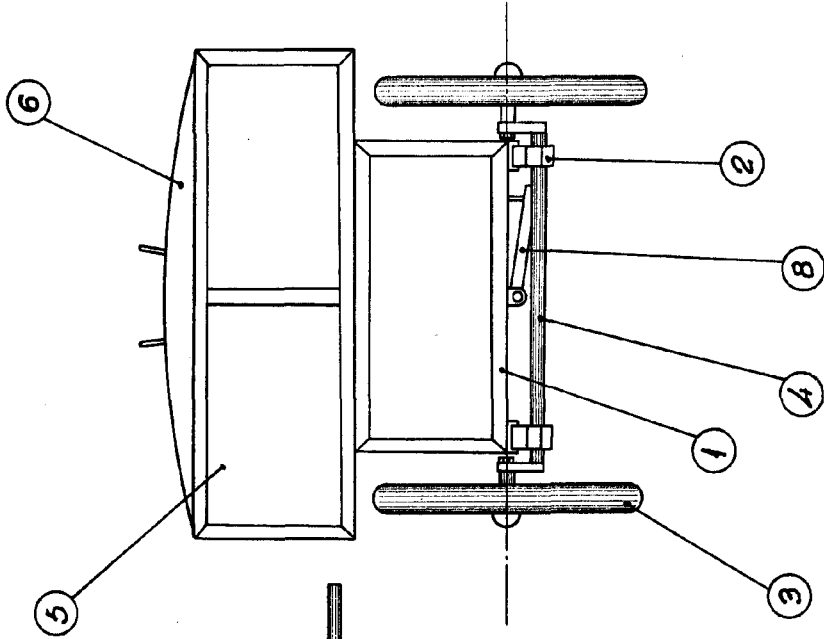

Figure 2



Escala: Variable.

