



64151

MEMORIA DESCRIPTIVA.

MODELO DE UTILIDAD.

PAIS : ESPAÑA.

DURACION : 20 AÑOS.

OBJETO : "UN CIERRE DE BOLSOS DE SEÑORA".

=====

A nombre de : DON FRANCISCO SERRANO ORTI.

Residente en : VALENCIA, Botánico, núm. 23.

Nacionalidad : ESPAÑOLA.

(M. U. 977, A-R).



• 64 151

La presente memoria se refiere como su enunciado indica a un cierre de bolsos de señora, y se caracteriza porque consta de dos partes, una simple llamada hembra que va sujeta a la tapa del bolso y la otra combinada va sujeta a la cara frontal

5.- del bolso.

La parte hembra está provista de una abrazadera que dobla sus garras sobre un suplemento, teniendo su interior vaciado y se acopla al macho a modo de argolla, deslizándose verticalmente con facilidad por la parte exterior del mismo.

10.- La parte macho lleva un fleje metálico y una lengüeta que están unidos por medio de un pasador que sirve de enganche y está provisto de un muelle de acero y un conjunto que está compuesto de la caja botón y suplemento con tope. También lleva una

15.- caja base con garras que tiene tres aberturas, una que permite el deslizamiento del tope de la caja botón suplemento, otra para el libre movimiento del pasador a través de ella y que coincide con la que tiene la caja botón suplemento y una tercera por la cual está introducida la lengüeta permitiendo su movimiento.

20.- A continuación se hará una detallada descripción del Modelo de Utilidad que se solicita con referencia a los planos que se acompañan, en los cuales se representa:

En la Fig. 1, una vista en sección de las partes hembra y macho. En dicha figura 1, es el cuero o bolso sobre el que

25.- van montadas, 2 el suplemento hembra sobre el que se doblan



garras, 3 el suplemento con garras sobre el cual lleva sujeta la tapa, siendo 4 el muelle de acero que presiona hacia afuera el conjunto que forman la caja botón y suplemento con tope, 5 es el pivote de dicho muelle, 6 es la caja base con garras, 7 el fleje metálico que presiona hacia arriba al pasador de enganche, 8 es la abrazadera con garras que se acopla al macho a modo de argolla, 9 la tapa del cierre, 10 y 11 es el conjunto que forman la caja botón y suplemento con tope, 12 es el pasador de enganche, 13 la lengüeta que va unida entre sí al fleje metálico y 14 es el suplemento macho sobre el cual se doblan las garras del mismo.

En la figura 2, se representa un conjunto del cierre.

Su funcionamiento es el siguiente:

Como puede apreciarse, el pasador de enganche está haciendo siempre presión hacia arriba mediante el empuje del fleje metálico, introduciéndose en la caja por una pequeña abertura que tiene efectuada a propósito y como el suplemento que lleva el botón tiene un tope y una abertura, este se desliza por la otra abertura de la caja que solamente le permite moverse y hacer juego hasta cierto punto. Suponiendo que el bolso se encuentre abierto, entonces la caja botón estará introducida hacia adentro y el pasador de enganche estará introducido por la abertura del conjunto formado por la caja botón y suplemento con tope y por lo tanto no podrá salir hacia afuera por la presión ejercida sobre él, por el muelle de acero. Al intentar cerrar el bolso se coloca la parte hembra sobre la parte macho y deslizándola hacia abajo al hacer tope sobre la lengüeta el pasador de enganche sale fuera de la abertura de la caja botón y suplemento con tope y entonces mediante la presión ejercida por el muelle de acero saldrá hacia afuera dicha caja botón y



suplemento con tope, no dejando deslizarse hacia fuera a la parte hembra.

60.- Descrita suficientemente la naturaleza del invento y el modo de llevarlo a la práctica se hace constar que las disposiciones anteriormente indicadas son susceptibles de modificaciones de detalle sin que por ello se altere la esencia del invento.

REIVINDICACIONES.

65.- 1ª.- Un cierre de bolsos de señora, caracterizado porque la parte hembra está provista de una abrazadera que dobla sus garras sobre un suplemento, teniendo su interior vaciado y se acoplan al macho a modo de argolla, deslizándose verticalmente con facilidad por la parte exterior del mismo.

70.- 2ª.- Un cierre de bolsos de señora, según reivindicación primera, caracterizado porque la parte macho está provista de un fleje metálico y una lengüeta que están unidos por medio de un pasador que sirve de enganche, cuyo fleje mantiene en presión permanente a dicho pasador sobre el conjunto que forman la caja botón y suplemento con tope, obligándole a introducirse en la cavidad o abertura de dicho conjunto al coincidir con la misma al ser presionado con la mano, permitiendo así abrir el bolso.

80.- 3ª.- Un cierre de bolsos de señora, según el punto 1ª y 2ª, caracterizado por estar provisto de un muelle y un conjunto de caja botón y suplemento con tope que cuando se desliza la abrazadera por el exterior del macho y presiona sobre la lengüeta, obliga a salir al pasador de la cavidad o abertura de dicho conjunto, en cuyo momento el muelle presiona sobre éste y le obliga a salir hacia afuera hasta donde le permite su tope, quedando así el bolso cerrado.



4^a.- Un cierre de bolsos de señora, según reivindicaciones
85.- precedentes, caracterizado por estar provisto de una caja base
con garras que tiene tres aberturas, una que permite el desliza-
miento del tope de la caja botón suplemento, otra para el libre
movimiento del pasador a través de ella y que coincide con la
que tiene la caja botón suplemento y una tercera por la cual
90.- está introducida la lengüeta permitiendo su movimiento.

5^a.- "UN CIERRE DE BOLSOS DE SEÑORA".

Madrid, 6 FEB. 1958

FRANCISCO SERRANO ORTI.

F. S. O.

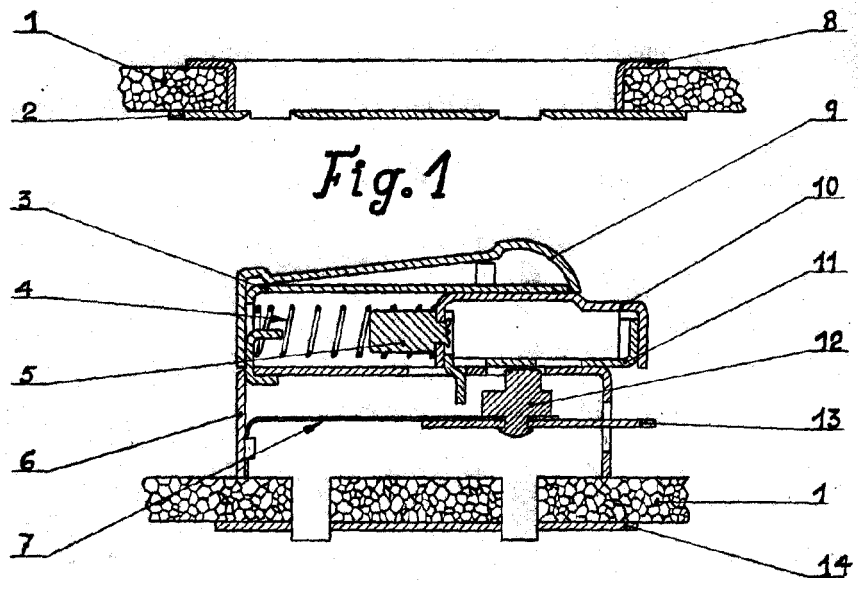
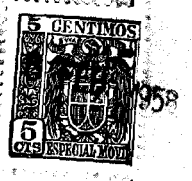
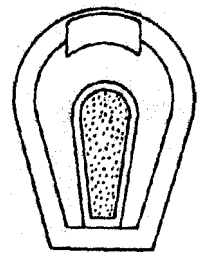

Fig. 2 **64151**



Madrid, 8 FEB. 1958
[Handwritten Signature]