

64149



MALA REPRODUCCION
POR DEFECTO DEL ORIGINAL

• 64149

MODELO DE UTILIDAD

por 20 años

por "UNA HUCHA", a favor de D. Francisco Martínez Soto,
de nacionalidad española, domiciliado en Barcelona, Tra-
vesera de Gracia, 90.

=====

MEMORIA DESCRIPTIVA

La hucha que se describe por este Modelo de utilidad,
tiene un cierto carácter decorativo que la hace interesan-
te y utilizable, no sólo por los niños, sino también por
los adultos, contribuyéndose con ella a fomentar el espí-
ritu de ahorro en cualquier edad del usuario.

5. Para su descripción adjuntamos, a título de ejemplo,
unos dibujos. En ellos se aprecia claramente que la hucha
representa una fina miniatura de un piano de cola. La ca-
ja -1- del piano sirve para guardar las monedas; la tapa



-2- se abre, como en los pianos de esta clase según las bisagras laterales -3-. Dicha tapa -2- presenta una ranura -4- de las dimensiones adecuadas para que, a través de ella, puedan introducirse las monedas.

5. Finalmente, la propia tapa se cierra con el candado -6-, cuya anilla -5- se ensarta en las perforaciones -7- que presentan los salientes -8-9- previstos en la cara posterior del piano, uno en la tapa y el otro en el borde de la caja.

10. A los efectos del actual Modelo, serán variables todos cuantos detalles no afecten, alteren, cambien o modifiquen la esencia de la hucha aquí descrita.

N O T A.

15. Se reivindica como objeto de este registro por Modelo de utilidad:

1. - Una hucha, en la que esencialmente la caja de las monedas queda formada por la de un piano de cola en miniatura, de fina y reducida escala; la tapa se abre como en los pianos de esta clase, girando alrededor de una línea de bisagras lateral; presenta esta tapa una ranura central suficiente para introducir las monedas en la caja; y se asegura su cierre por un pequeño candado, cuya anilla se ensarta en los orificios de sendos salientes que prolongan, uno a la tapa y otro el borde de la caja, quedando ambos en la parte posterior del piano.

Sean cuales fueren las circunstancias que concurran en la esencialidad del Modelo de utilidad definido en la anterior reivindicación, cual objeto es:

30. 2. - "UNA HUCHA".

Consta la presente memoria de tres hojas foliadas,

64149 23



mecanografiadas por una sola cara y del dibujo adjunto.

Barcelona, veintitrés de enero de mil novecientos cincuenta y ocho.

P.A. de D. Francisco Martínez Soto,

L. DURAN
P.R.

64 14

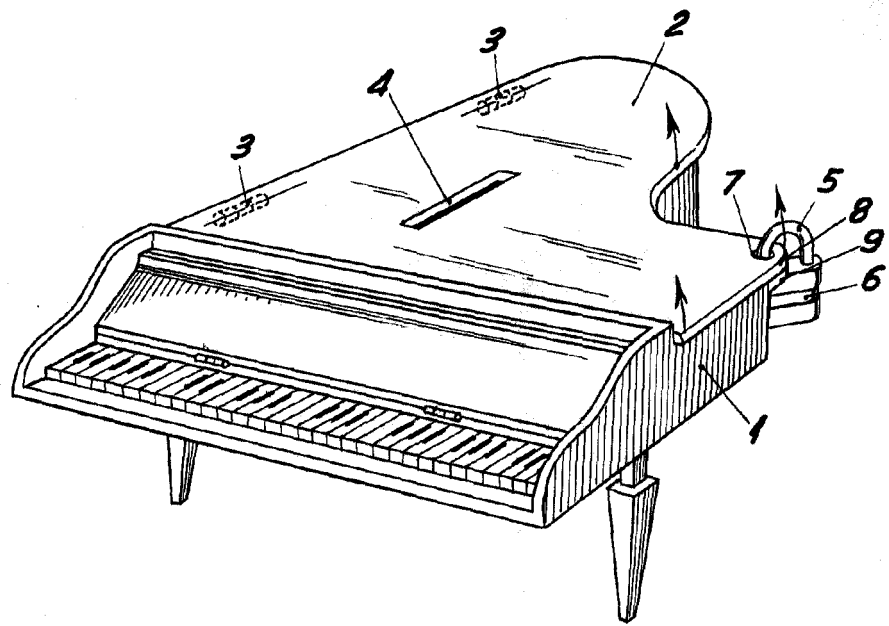

Fig. I

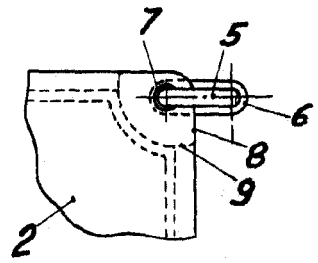

Fig. II

BARCELONA, 23 ENERO DE 1958

L. DURAN
P.A.

ESCALA VARIABLE