



64148

•64148

MALA REPRODUCCION  
POR DEFECTO DEL ORIGINAL

MODELO DE UTILIDAD

por 20 años

por "UNA ESMALTADORA FOTOGRAFICA DOBLE, PERFECCIONADA",  
a favor de D. José M<sup>e</sup> Guindulain Valls, de nacionalidad  
española, domiciliado en Barcelona, Av. General Mitre,  
n<sup>o</sup> 176.

=====

MEMORIA DESCRIPTIVA

La esmaltadora fotográfica doble que se describe  
por este Modelo de utilidad, permite un trabajo rápido  
y eficaz con toda perfección, e incluso resulta más  
económica de coste y de uso que las ya conocidas.

5. Para su descripción, adjuntamos unos dibujos de  
la misma. En ellos puede observarse que son dos las  
planchas de esmaltar -1- y -2-, perfectamente ajusta-  
das a una caja oblonga -3- aplanada y simétrica, con



el correspondiente equipo de resistencias ocluido en su interior.

- Los bastidores portalonas -4-5- son iguales entre sí y están formados por barras metálicas curvadas y van colocados en posiciones inversas uno frente a cada plancha curvada, articulándose en lados opuestos de la caja -3-. Asimismo, estos armazones se articulan con las barras de atirantamiento -6- situadas en lados opuestos. Los pomos -7- que sirven para el manejo del aparato quedan también en lados y caras opuestos. Cada lado de los armazones portalonas forma un arco central -8- en el que se ancla un fuerte resorte -9- con los que, quedando una por cada lado del conjunto, se tensa a una barra móvil -10- a la que se vincula por uno de sus bordes una lona -11-. Esta lona, después de doblarse sobre el barrón fijo -12- del armazón, se fija por el extremo opuesto al travesaño -6- de atirantamiento de la caja, al cual se articula el propio armazón.

- Con lo dicho, se comprende que, haciendo trabajar a la esmaltadora por una de sus caras, se hará servir la lona del armazón superior, mientras que la otra cara de la esmaltadora queda en la parte inferior del sistema, y todo él se apoya sobre el armazón que queda en la parte inferior en posición de no uso, eso es, apoyado por sus largueros laterales; el travesaño fijo -12- se fija en las bridas -13- al efecto previstas por cada cara y en lados opuestos en las bases laterales -3- de la esmaltadora.

- Se comprende también que con esta disposición se consiguen, entre otras ventajas, que la lona inferior se seque por el calor irradiado por la chapa inferior, mientras se usa la superior; asimismo, que una y otra



lonas, cuando trabajan lo hagan con tensión elástica, suave y perfectamente repartida en toda su anchura, sin forzarlas apenas y, por tanto, que su duración eficaz sea mayor que en las esmaltadoras ya conocidas.

5. A los efectos del actual Modelo, serán variables todos cuantos detalles no afecten, alteren, cambien o modifiquen la esencia de la esmaltadora aquí descrita.

N O T A.

10. Se reivindica como objeto de este registro por Modelo de utilidad:

1. - Una esmaltadora fotográfica doble, perfeccionada, que, siendo de caja oblonga y doble placa de esmaltar, se caracteriza porque sus armazones tubulares portalonas sean idénticos colocados en posiciones inversas, presentando sus largueros sendos arcos centrales en los que se anclan unos resortes de husillo vinculados por sus extremos opuestos por enchufe con un barrón transversal móvil, paralelamente al respectivo eje de basculación de cada armazón, y al cual se enlaza un extremo de la correspondiente lona; la cual luego de doblarse sobre el travesaño fijo y libre del propio armazón, pasa a sujetarse al travesaño fijo que sirve de tirante de la caja oblonga y de eje de basculación del mismo armazón.
- 15.
- 20.
25. 2. - La propia esmaltadora de la reivindicación anterior, caracterizada porque las paredes laterales de la caja oblonga formen unas escotaduras para encajar fichas por sus extremos al travesaño libre del armazón tubular, cuando éste quede en la posición inferior y sirva, por sus largueros, de pie de apoyo para toda la esmaltadora.
- 30.



Sean cuales fueren las circunstancias que concurren en la esencialidad del Modelo de utilidad definido en las anteriores reivindicaciones, cual objeto es:

3. - "UNA ESMALTADORA FOTOGRAFICA DOBLE, PERFECCIONADA".

5. Consta la presente memoria de cuatro hojas foliadas, mecanografiadas por una sola cara y del dibujo unido a la misma.

Barcelona, veintitrés de enero de mil novecientos cincuenta y ocho.

P.A. de D. José M<sup>e</sup> Guindulain Valls,

L. DURAN  
P.P.

• 64 148

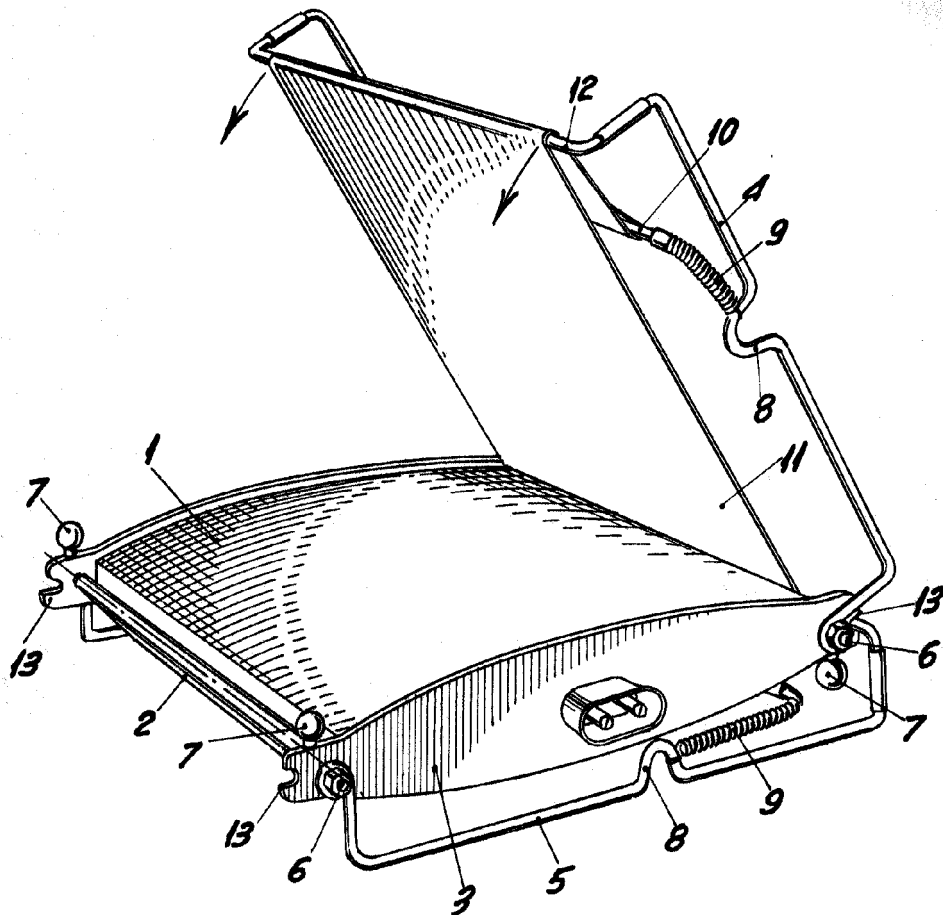

BARCELONA, 29 ENERO DE 1953

L. DUBAN  
P.A.

ESCALA VARIABLE