



• 64 144

P A T E N T E D E M O D E L O D E U T I L I D A D

por VEINTE AÑOS

a favor de D o n E n r i q u e G I L S o r i a n o ,
de nacionalidad española, domiciliado en Barcelona, calle de
París, número 174, p o r :

"ESPEJO RETROVISOR PERFECCIONADO".

M E M O R I A D E S C R I P T I V A

1 Constituye objeto del presente Modelo de Utilidad -se-
gún claramente se desprende de su título- un espejo retrovi-
sor perfeccionado, especialmente aplicable a vehículos auto-
móviles, realmente eficas y práctico, fácilmente orientable
5 en cualquier dirección, y cuya fijación y desmontaje no pue-
den ser mas sencillos.

 Para una mejor descripción y subsiguiente comprensión del
dicho espejo, así como de las ventajas que comporta, parece
conveniente pasar a referirse, ya desde luego, a los dibujos



• 64 144

que se acompañan con la presente Memoria Descriptiva. No parece ni necesario hacer constar, que los tales dibujos se dan tan sólo a título de ejemplo ilustrativo y aclaratorio, sin que en ningún caso se les pueda conferir caracter limitativo.

En los dichos dibujos, la figura 1 representa un corte alzado del conjunto del espejo, según un plano vertical de simetría, y la figura 2 representa una vista análoga a la anterior pero supuesta quitada la parte del espejo propiamente dicho con su pieza soporte.

De acuerdo con los tales dibujos, el espejo retrovisor que nos ocupa, se halla formado en esencia por la asociación de dos partes fundamentales, a saber, el zócalo, constituido de un material flexible y elástico, preferentemente goma, y el soporte del espejo propiamente dicho.

De las dos partes citadas, la primera o zócalo, se constituye de una sola pieza 1, y se halla dotada en una extremidad de una cavidad abierta en forma de casquete esférico 2, para constituir una ventana que permitirá la fijación del espejo en la superficie lisa interior del coche (tabler, parabrisas, etc.,) que interese. Por encima del casquete esférico referido, la pieza en cuestión se prolonga en un corto vástago 3, preferentemente cilíndrico o prismático, el cual en su extremidad presenta un alojamiento interior abierto 4 en forma también de casquete esférico pero de flecha superior al radio de la esfera.

Por su parte, el soporte del espejo propiamente dicho, se constituirá preferentemente de chapa metálica, y está formado por una pieza plana 5 sobre la que se apoya el espejo 6, y cuyos bordes 7 se doblan sobre el mismo para aprisionarlo. Esta pieza presenta fijado rígidamente en el centro de



64144

su cara libre un corto vástago 8 en cuya extremidad se situa una esfera 9 de radio igual o ligeramente superior, al del alojamiento 4 referido en el párrafo anterior.

5 Se comprende que bastará aprovechar la elasticidad del material constitutivo del zócalo para introducir a presión la esfera 9 en el alojamiento 4, en cuyo interior quedará aprisionada, constituyendo una rótula que permitirá orientar el espejo en cualquier dirección que se desee. Por otra parte, y según ya se ha apuntado, la ventosa de que se halla
10 dotado el espejo en su base, permitirá fijarlo en cualquier lugar del interior del vehículo, lo que le hace extraordinariamente práctico, como auxiliar del espejo retrovisor principal, para conseguir, por ejemplo, retrovisiones laterales de ángulo superior al que se alcanza aquél.

15 Resta ya únicamente hacer constar que, como es lógico, en la realización práctica del presente invento podrá ser objeto de la máxima variación todo cuanto no altere, cambie o modifique lo que constituye la esencialidad del mismo.

N O T A

20 SE REIVINDICA:

1 - Espejo retrovisor perfeccionado, caracterizado por hallarse dotado de un zócalo constituido de una sola pieza de material flexible y elástico, provista en una extremidad de una cavidad abierta en forma de casquete esférico, constitutiva de una ventosa que permitirá la fijación del conjunto a
25 la superficie que interese, cuyo zócalo se prolonga por encima de la ventosa dicha en un corto vástago el cual presenta en su extremidad un alojamiento interior, abierto, en forma también de casquete esférico, pero de flecha mayor que el
30 radio.



64144

2 - Espejo retrovisor perfeccionado, caracterizado porque la placa soporte del espejo propiamente dicho presenta rígidamente fijado a su cara libre, un corto vástago en cuya extremidad se sitúa una esfera de radio ligeramente superior al del alojamiento del zócalo referido en la reivindicación anterior, de manera que, introduciendo a presión aquélla en éste, se constituye una rótula que permite orientar el espejo en la dirección que convenga.

3 - Espejo retrovisor perfeccionado.

10

Consta la presente Memoria Descriptiva de cuatro hojas mecanografiadas escritas por una sola cara, numeradas del 1 al 4 y con sus líneas numeradas, a su vez, de cinco en cinco y de dibujos anexos.

Barcelona, 29 enero de 1958.
P.A.

LEONCIO DEL RÍO CUYAS,
P. P.



144

Fig.1

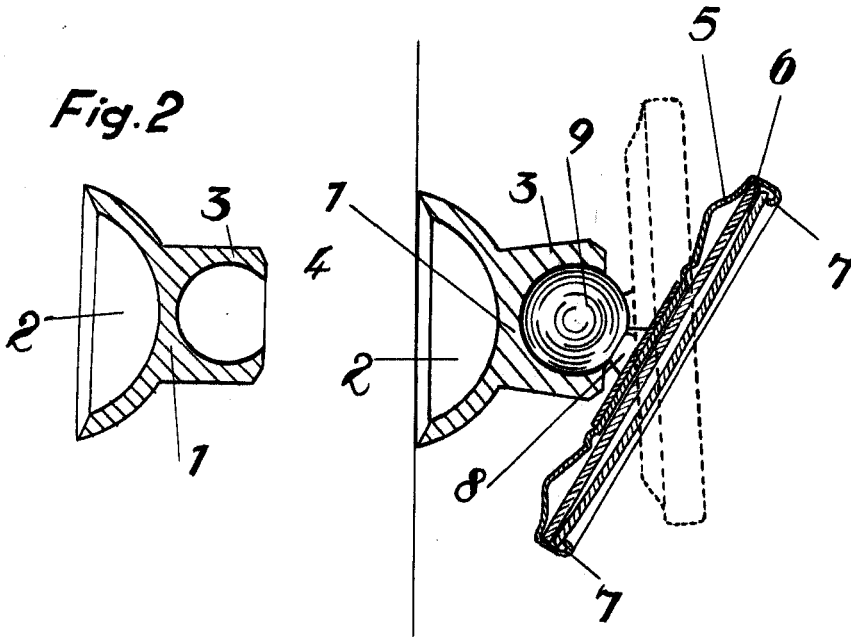

Barcelona, 29 Enero de 1958
P.A

A handwritten signature in dark ink, appearing to read 'Enrique Gil Soriano'.