



•64143

•64143

MODELO DE UTILIDAD

por VEINTE años

cuyo privilegio se solicita para todo el territorio nacional y sus colonias a favor de:

D. Octavio LLORENS CORREDOR,

de nacionalidad española, y con residencia en Barcelona, Rambla de Cataluña, número 24, por:

"COJINETE MEJORADO PARA RUEDAS ORIENTABLES".

=====

• 64143



MEMORIA DESCRIPTIVA

5. Este Modelo de Utilidad se refiere, conforme indica su enunciado a un nuevo tipo de cojinete para ruedas orientables, que gracias a sus especiales características y organización queda formando un conjunto sólido prácticamente indesarmable, resultando así de especial aplicación en los tipos de ruedas orientables sin elemento propio de fijación al mueble, como las utilizadas en pequeñas mesas trasladables y en general, en todas aquellas en que la fijación se logra mediante un solo tornillo con su tuerca que atraviesa una placa o pie, y en los que resulta difícil acoplar las ruedas conocidas ya que estas requieren para su fijación mantener armado el cojinete lo que resulta difícil tratándose de rodamientos a bolas.

10. - - - - -

15. - - - - -

20. Este cojinete se caracteriza principalmente en quedar formado por dos piezas especiales de nylon, una en forma de corona con prolongación tubular central y la otra en forma de casquillo rebordeado por un solo extremo, acoplándose este enchufado exteriormente en la prolongación tubular de la corona previa colocación de ambos por encima y por abajo respectivamente, de la horquilla que soporta a la rueda, lográndose la sólida unión del conjunto mediante un remache tubular que se aloja en el orificio central de la prolongación tubular y cuyos bordes son abatidos hacia fuera por sus dos extremos previa colocación de las correspondientes arandelas.

25. - - - - -



30.

Otra característica del mismo objeto es que la corona está dotada en su cara inferior y concéntrico con la prolongación tubular, de dos salientes circulares que constituyen los elementos rozantes con la cara superior de la horquilla, y el reborde

35.

del casquillo es de longitud tal que cubre y queda aplicado sobre el borde inferior del hueco central de la horquilla, lográndose así que la totalidad de la parte metálica de dicha horquilla, roce con piezas de nylon, y por ello el rodamiento es suave y no precisa lubricación. - - - - -

40.

Para facilitar la mejor comprensión de cuanto se ha indicado se describe seguidamente la figura de la adjunta hoja de dibujos en la que se ha representado una vista lateral de una rueda orientable con el cojinete seccionado. - - - - -

45.

En dicha figura se ha señalado por (1) la corona con su prolongación tubular (2) sobre la que se enchufa el casquillo (3) que está rebordeado por (4) disponiéndose sobre este la arandela (5) y sobre la corona la arandela (6) para asegurar la fijación de ambas mediante el remache tubular (7) cuyas cabezas (8) y (9) se abaten respectivamente sobre las arandelas (6) y (5) a las que comprimen fuertemente. - - - - -

50.

55.

Como quiera que entre las dos piezas indicadas, corona (1) (2) y casquillo (3) (4), ha de quedar contenida la horquilla (10) y el rozamiento ha de ser suave, se ha dotado a la corona (1) por su cara inferior, de los salientes circulares (11) y (12) concéntricos con la prolongación tubular (2) y de diámetros tales que siempre queden aplicados sobre la parte su-

60.



65. perior plana (10) de la horquilla, constituyendo así un verdadero cojinete frontal que se completa con el reborde (4) del casquillo (3). De esta manera queda sólidamente armado y montado el cojinete sobre la horquilla y con absoluta independencia del tornillo (13) para su fijación, cuya cabeza (14) hace tope el extremo (9) del remache tubular central, siendo así sumamente fácil poner y quitar la rueda así constituida en cualquier sitio sin requerir ninguna condición especial en la parte del mueble en que seba instalar. - - - - -

70. Descritas suficientemente las características fundamentales del objeto a que se contrae este Modelo de Utilidad, se hace constar que en el mismo se podrán introducir todas aquellas modificaciones que la experiencia y la práctica pudieran aconsejar, siempre que con ellas no se cambie, altere o modifique su idea fundamental que es la que se resume y concreta en la siguiente:

N O T A

80. Se declaran de novedad, propiedad y utilidad para todo el territorio nacional y sus colonias las siguientes:

R E I V I N D I C A C I O N E S

85. 1ª.- Cojinete mejorado para ruedas orientables que se caracteriza en quedar formado por una corona que forma el cojinete frontal y por un casquillo acoplado a ella y ambas piezas unidas ente sí mediante un remache tubular para lo que la corona se dota en su cara de



90. contacto con la horquilla, de dos salientes circulares y de una prolongación tubular central sobre la que se acopla el casquillo después de instalarlos sobre la horquilla, asegurándose el correcto armado mediante dos arandelas superpuestas una sobre la corona y otra sobre el casquillo, sobre las que a su vez se abaten las cabezas del remache tubular.

95. m 2ª. - "COJINETE MEJORADO PARA RUEDAS ORIENTABLES". - - - - -

100. Todo ello tal y como queda descrito y reivindicado en la presente memoria que consta de cinco hojas foliadas y mecanografiadas por una sola de sus caras y de una hoja de dibujos que la ilustra.

BARCELONA, 29 ENE. 1958

P. A.

=====

•64143

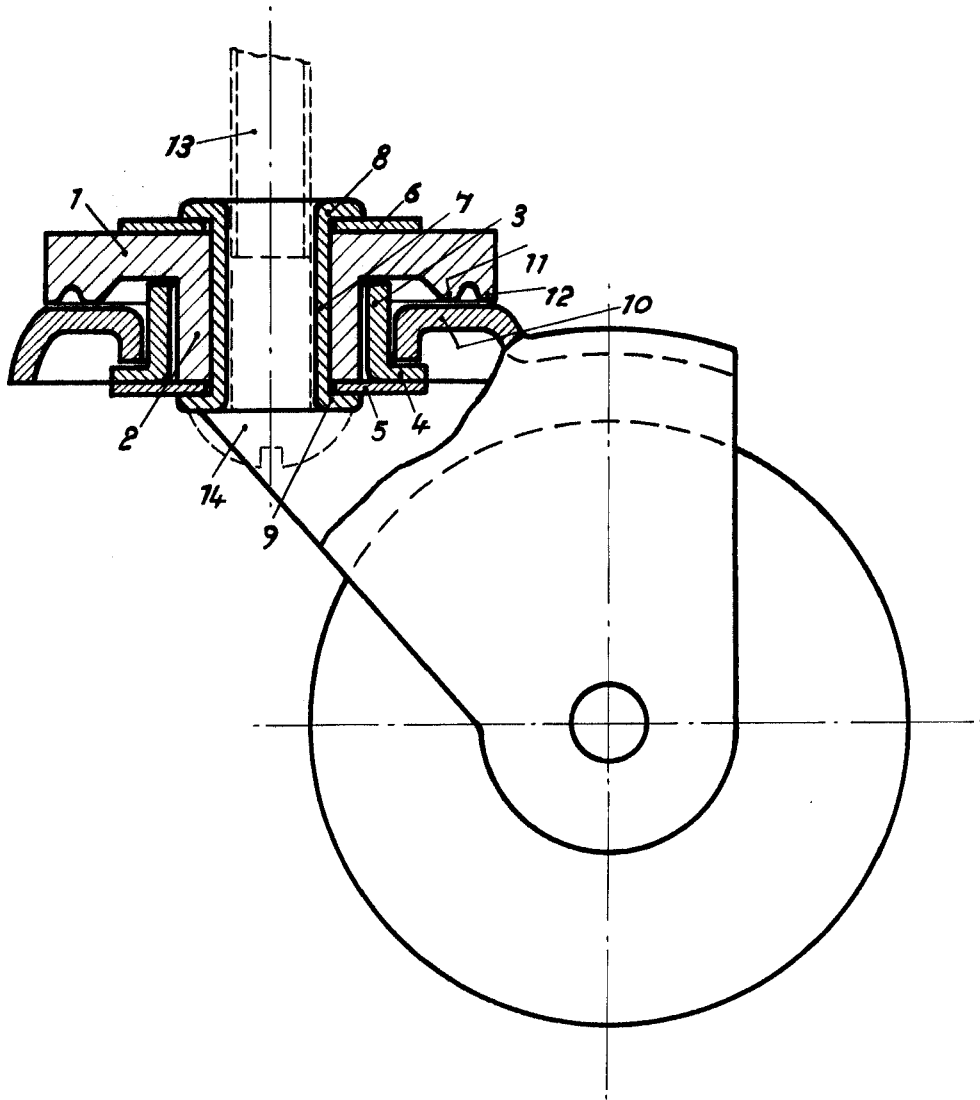

BARCELONA, 29 ENE. 1958

P. A.

Escala variable