



Nº 64133

MODELO DE UTILIDAD

por 20 años

por "UNA CAMA PLEGABLE PERFECCIONADA CONVERTIBLE EN MALETA", a favor de D. Evaristo Manuel Saureu, de nacionalidad española, domiciliado en Barcelona, Viladomat, 58.

=====

MEMORIA DESCRIPTIVA

Se describe en este Modelo de utilidad, una cama plegable convertible en maleta, que presenta una serie de perfeccionamientos respecto la cama plegable del Modelo de utilidad 51.006, concedido al titular del presente Modelo.

5

La estructura general y modo de plegarse de la cama objeto de este Modelo es sustancialmente la misma que la del Modelo anterior citado, pero en cambio mejora su suspensión ya que la antigua estaba basada en un espe-



5 cial sistema de resortes metálicos que para usos de campo y playa, presenta el inconveniente de oxidarse. En cambio en el presente Modelo, la suspensión se materializa por una serie de tiras elásticas dispuestas transversalmente y sujetas por los extremos, con las ventajas de ser inalterables a los agentes atmosféricos como son la humedad y temperatura, al mismo tiempo que se mejoran las condiciones de comodidad.

10 Para mejor comprensión de esta memoria, se adjuntan unos dibujos, a título de ejemplo, de una de estas camas, siendo la fig. I una vista de la cama extendida, la fig. II la misma cama plegada y la fig. III una sección transversal.

15 Tal como se muestra en la fig. I, la parte central de la armadura de la cama, tiene una serie de tiras elásticas -1- sujetas por sus extremos en estado tenso, a unos listones de madera -6- fijos a los largueros -2- de la propia cama, quedando los marcos -3- y -4- de los extremos sin ninguna de estas cintas.

20 Sobre el conjunto descrito se dispone una colchoneta -5- clavada a lo largo de su perímetro sobre los propios listones -6- fijos a los largueros -2- y los marcos -3- y -4-.

25 Finalmente por la parte inferior hay una tela -7- clavada por la cara opuesta de los listones -6-, la cual da un perfecto acabado a la cama, ocultando la disposición de las tiras de goma, y apareciendo al exterior una vez plegada la cama, tal como indica la fig. II.

30 Todo cuanto no afecte, altere, cambie o modifique la esencia de la cama descrita, será variable a los efectos del actual Modelo.

Nº 64133



- 3 -

N O T A .

Se reivindica como objeto de este registro por Modelo de utilidad:

- 1 - Una cama plegable perfeccionada convertible en ma-
5 leta, formada por una estructura metálica articulada cuyo enmarque superior está formado por dos largueros articulados en cada lado que enlazan por los extremos con unos marcos abatibles, caracterizada porque se dis-
pongan una serie de tiras elásticas transversales, suje-
10 tas por sus extremos, en estado de tensión, a unos marcos de madera fijos a los largueros que forman la parte central de la cama, existiendo encima una colchoneta sujeta por todo su perímetro al cuadro superior de la ca-
ma, y una tela que cubre la parte inferior de todo el
15 cuadro superior de la cama.

Sean cuales fueren las circunstancias que concurren en la esencialidad del Modelo de utilidad definido en la anterior reivindicación, cual objeto es:

- 2 - "UNA CAMA PLEGABLE PERFECCIONADA CONVERTIBLE EN MA-
20 LETA".

Consta la presente memoria de tres hojas foliadas, mecanografiadas por una sola cara y del dibujo unido a la misma.

Barcelona, veintiuno de enero de mil novecien-
25 tos cincuenta y ocho.

P.A. de D. Everisto Manuel Saureu,

L. DURÁN
P. P.

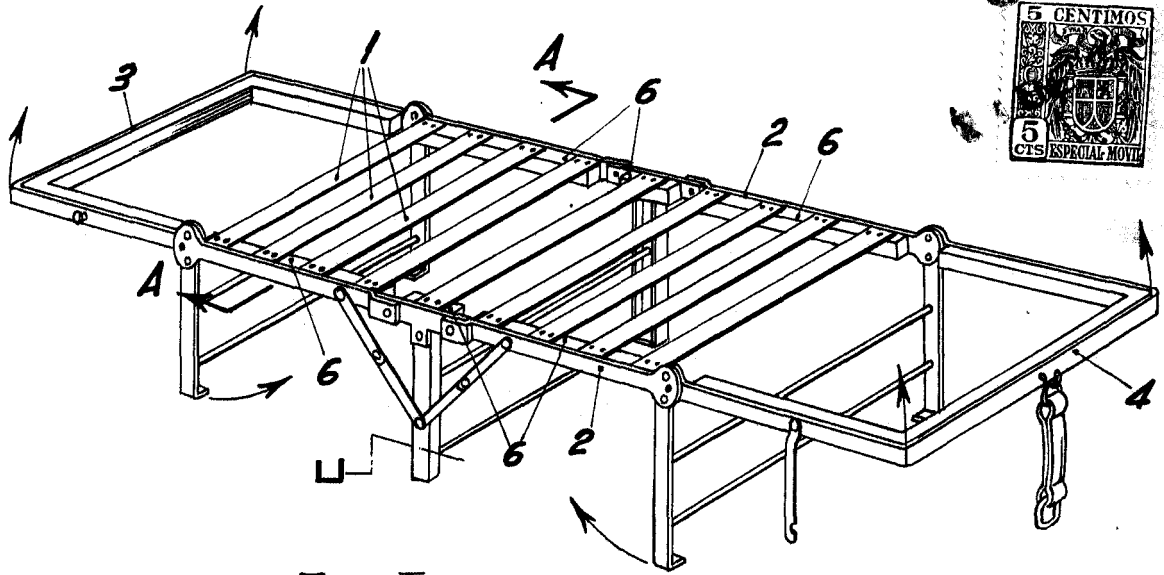

Fig. I

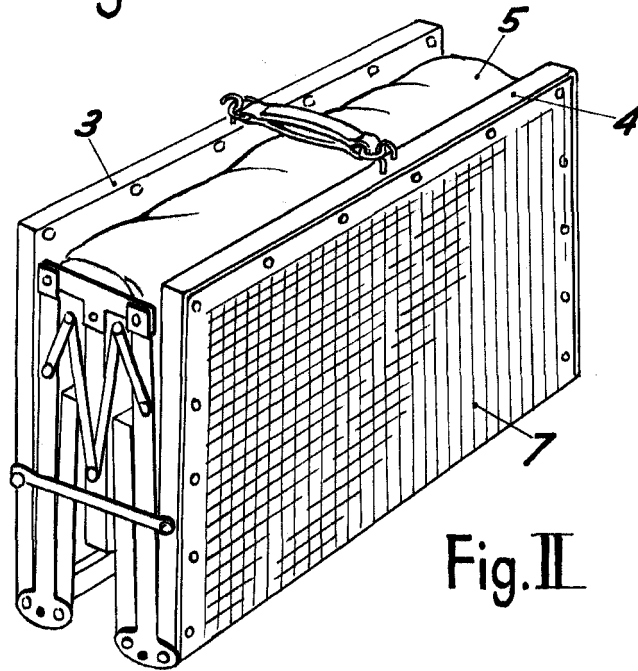

Fig. II

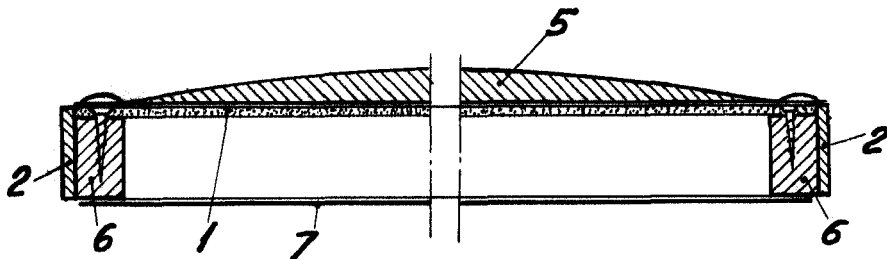

Fig. III

BARCELONA, 21 ENERO DE 1958

L. DURAN

P.P.