



•64131

MALA REPRODUCCION  
POR DEFECTO DEL ORIGINAL

MODELO DE UTILIDAD

por 20 años

por "UN CHALECO PARA CABALLERO", a favor de Tarrés y Tomé, S.L., de nacionalidad española, domiciliada en Barcelona, Paseo de Gracia, 118.

=====

MEMORIA DESCRIPTIVA

Por el presente Modelo de utilidad se describe un chaleco utilizable para completar el traje de americana y pantalón, en substitución del chaleco de confección usual .

5. Para su descripción, nos referiremos, a los dibujos que, a título de ejemplo, se adjuntan a esta memoria.

En ellos puede observarse que la parte abotonada y con bolsillos delanteros -1- será de cualquier tejido o piel; la espalda -2- será totalmente de tejido de punto.



La cinturilla posterior -3- será de punto elástico; finalmente, los contornos -4- de las sisas también serán de punto elástico. Con todo ello ciertamente se asegura el más perfecto ceñido de la parte delantera pues la elasticidad de estos elementos actúa uniformemente y con más suavidad en todos sentidos de la parte vista y delantera del chaleco.

Todo cuanto no afecte, altere, cambie o modifique la esencia del chaleco aquí descrito, será variable a los efectos del actual Modelo.

N O T A.

Se reivindica como objeto de este registro por Modelo de utilidad:

1. - Un chaleco para caballero, que se caracteriza por que su parte delantera es de forma y disposición usuales, confeccionado en cualquier tejido, pero su parte posterior será toda ella de tejido de punto con la cinturilla de tejido elástico y los bordes de las sisas también de tejido elástico.

Sean cuales fueren las circunstancias que concurren con la esencialidad del Modelo de utilidad definido en la anterior reivindicación, cual objeto es:

2. - "UN CHALECO PARA CABALLERO".

Consta la presente memoria de dos hojas foliadas, mecanografiadas por una sola cara y del dibujo adjunto.

Barcelona, dieciocho de enero de mil novecientos cincuenta y ocho.

P.A. de Terrés y Tomeo, S.L.

L. DURAN  
P. R.

04131

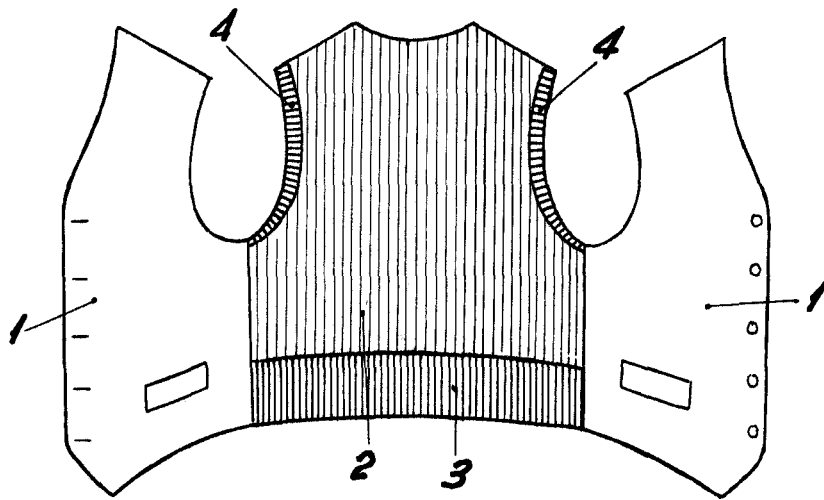

BARCELONA, 18 ENERO DE 1958

L. DURAN

P.P.

ESCALA VARIABLE