



130

• 64130

MODELO DE UTILIDAD
por 20 años

por "UN BROCHE PARA LA SUJECION DE MEDIAS Y CALCETINES",
a favor de D. Rodolfo Saumell Saumell, de nacionalidad
argentina, domiciliado en Barcelona, Vilamarí, 106.

=====

MEMORIA DESCRIPTIVA

Este Modelo de utilidad describe un broche que, enlazado a la liga, sirve para la sujeción de medias y calcetines.

5. Este broche, por sus especiales características, presenta las ventajas, hasta ahora no logradas, de no ser oxidable, ni, en modo alguno, alterable, en su contacto con la piel; de ser absolutamente flexible, sin presentar en toda su estructura ningún elemento duro o rígido, y, por lo tanto, puede utilizarse incluso mientras se prac-



10. tica cualquier deporte sin riesgo de ocasionar daño alguno a su usuario. Finalmente, es sumamente sólido y duradero, ya que, constituido por dos únicas piezas, que una vez ensambladas, difícilmente pueden romperse o desgajarse una de otra.
15. Esencialmente, este broche queda integrado, como se ha dicho, por dos piezas, ambas moldeadas en material plástico flexible y de dureza mínima. No se requiere, por tanto, proteger las superficies en contacto con la piel mediante forros, siempre perecederos al sudor y roce.
20. El examen de los dibujos que, a título de ejemplo, se adjuntan a esta memoria, permite dar una idea muy exacta de las características técnicas del broche en cuestión.
- En los dibujos, la Fig. I, se muestra el broche dispuesto para su enlace a la liga y ulterior servicio. La
25. Fig. II detalla la pieza inferior -1- que queda en contacto con la piel integrada por una simple lengüeta alargada y flexible que presenta, por su cara superior, los dos enlaces de retención -2- y -3-, alineados según el eje central y longitudinal -A-A- de la misma, cada uno
30. de ellos dispuesto en la proximidad de cada extremo opuesto de -1- y ambos formados por un fuerte espigón rematado en amplia y plana cabota superior -4- y -5-. La figura III detalla el doble anillo superior, asimismo moldeado en plástico y en el cual distinguimos, situados en un
35. mismo plano, un núcleo plano y central -6- abierto en forma de U, con los extremos de sus patas levemente prolongados, según -7-, hacia la parte interna de la U, lo que permite encajarlo con el espigón -3- de la -1-, quedando firmemente retenido por la cabeza -5- de este último y
40. los extremos -7- del -6-.



De los vértices superiores -8- del núcleo -6- arrancan las patas -9- del anillo superior -9-10- que permitirán enlazar al broche con el pertinente elemento de la liga, y de los dos vértices inferiores -11- de -6- arrancan las patas -12- del anillo inferior -12-13- que, como es usual, es alargado y formando un estrechamiento en su zona extrema -14- para ajustarse, reteniendo el borde del calcetín o de la media, con el espigón -2- de -1-.

Todo cuanto no afecte, altere, cambie o modifique la esencia del broche aquí descrito, será variable a los efectos del actual Modelo.

N O T A.

Se reivindica como objeto de este registro por Modelo de utilidad:

55. 1. - Un broche para la sujeción de medias y calcetines, que se caracteriza por estar formado por dos únicas piezas, ambas moldeadas en plástico flexible, con total ausencia, en su estructura, de elementos duros y rígidos; de estas piezas, una consiste en una lámina alargada y plana, lisa por una cara, y que por la cara opuesta presenta moldeados dos sólidos topes con amplia cabeza plana y saliente por sus cuatro lados que, en ambos, son con la lámina de base, quedando situadas ambas a igual altura de esta última; la otra pieza consta de un sólido núcleo aplanado y moldeado en forma de U, con salientes interiores en los extremos de sus patas, propio para encajar en él a uno de los espigones de la primera pieza y retenerlo entre dichos salientes; y a su vez quedar retenido este espigón por los bordes salientes de la cabeza del mismo espigón; de los dos vértices superiores de este núcleo arrancan los dos brazos de un amplio anillo ensanchado propio para fijar la liga; y de los topes in-



75. inferiores del mismo núcleo arrancan los dos brazos de otro anillo alargado y estrechado en su extremo inferior, en forma tal que, pasando la cabeza del espigón libre e inferior de la primera pieza quede retenido por los brazos del anillo al deslizarse a este estrechamiento por los bordes de su propia cabeza plana; el conjunto de elementos de esta segunda pieza es asimismo plano.

80. Sean cuales fueren las circunstancias que concurren en la esencialidad del Modelo de utilidad definido en la anterior reivindicación, cual objeto es:

2. - "UN BROCHE PARA LA SUJECION DE MEDIAS Y CALCETINES".

85. Consta la presente memoria de cuatro hojas foliadas, mecanografiadas por una sola cara y del dibujo unido a la misma.

Barcelona, trece de enero de mil novecientos cincuenta y ocho.

P.A. de D. Rodolfo Saumell Saumell,

L. DURAN
P.P.

3413012

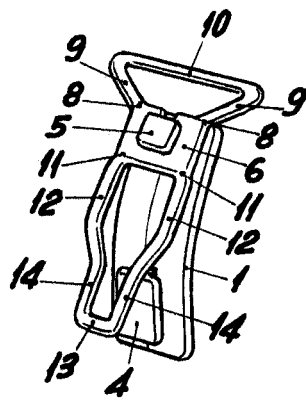

Fig. I

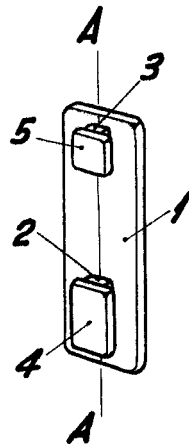

Fig. II

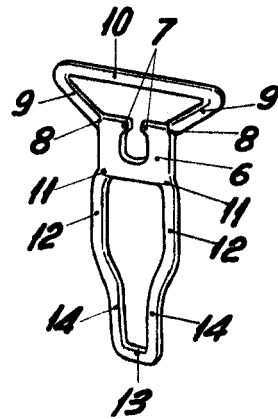

Fig. III

BARCELONA, 13 ENERO DE 1958

L. DURAN

P.P.