



64127

MODELO DE UTILIDAD

---

64127

Solicitantes : Don Babil Zoco Guinda y Don Juan Carlos Marco Beriain.

Residencia : Tudela (Navarra) c/Ortiz nº 65.

oooOooo

MEMORIA DESCRIPTIVA

Sobre:

"CULTIVADOR PERFECCIONADO"

oooOooo

El presente Modelo de Utilidad tiene por objeto un cultivador perfeccionado.

En el dibujo adjunto, a título de ejemplo no limitativo, se ilustra una forma de ejecución del invento, con referencia al cual:

64127



El cultivador, según la invención, comprende un armazón, 1, en el que se disponen cinco portarrejas, 2, que soportan las rejas correspondientes, 3, situadas dos a dos en los laterales del armazón, y la última en la parte superior del mismo.

El cultivador presenta una rueda, 4, con aplanador, 5, y existen dos guías extensibles, 6, con clavijas de sujeción, 8, para acoplamiento del cultivador a distintos planos, y para su manejo, comprende dos guías, 7, que son la terminación de dos manilleras que descienden formando ángulo, para unirse en el plano central o intermedio del armazón.

Es fácilmente comprensible que podrán variar los tamaños, materiales y proporciones en este Modelo, ya que estas accesoriedades quedan comprendidas en la invención, al no alterar su esencialidad.

NOTA

Descrita suficientemente la naturaleza del invento y su forma de realización práctica, se hace constar que la presente memoria es susceptible de modificaciones de detalle, en cuanto no altere su esencialidad, y siendo, por tanto, lo que se solicita Modelo de Utilidad por 20 años en España, lo que se recoge en las siguientes:

REIVINDICACIONES

1ª.- Cultivador perfeccionado, que se caracteriza porque comprende un armazón formado por tres ranas, en el que se disponen cinco portarrejas que

64127



soportan las rejas correspondientes; dos rejas hacia la parte anterior de dicho armazón, otras dos hacia su parte posterior y la última en la terminación trasera.

40 2ª.- Cultivador perfeccionado, según reivindicación anterior, que se caracteriza porque comprende dos guías extensibles, con clavijas de sujeción, para acoplamiento del cultivador a distintos planos, una rueda con su correspondiente apla-  
45 nador y, para su manejo, dos manilleras que terminan en su parte superior en sendas guías y que, en su parte inferior, se unen en el plano intermedio del armazón.

50 3ª.- "Cultivador perfeccionado"; según queda sustancialmente descrito en la presente memoria, que consta de tres páginas mecanografiadas por una sola cara y se representa en los dibujos adjuntos.

Madrid, 5 de Febrero de 1958.

EMILIO GUILL SIRVENT

P. P.

**BABIL ZOCO GUINDA Y  
JUAN CARLOS MARCO BERIAIN**

**HOJA UNICA**

64127

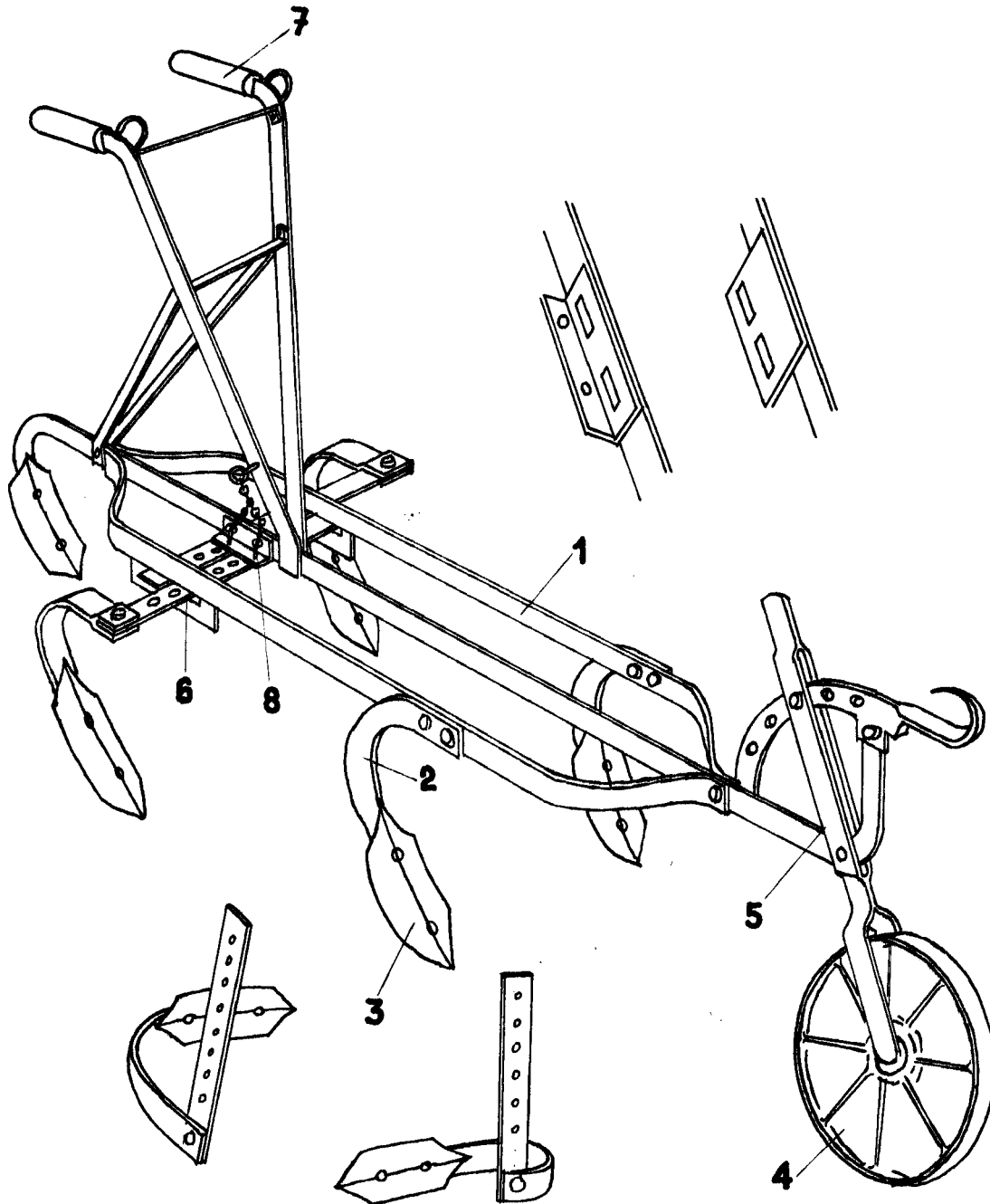

**MADRID. 5 FEB. 1950  
BABIL ZOCO GUINDA Y  
JUAN CARLOS MARCO BERIAIN,  
P.P.**

**EMILIO GUILL SIRVENT  
P.P.**

*Guind*