

64113

64113



MEMORIA DESCRIPTIVA
para solicitar
MODELO DE UTILIDAD
en
ESPAÑA
por VEINTE años
por "TAPON ELASTICO PERFECCIONADO PARA FRAS-
COS CON CIERRE AL VACIO"

A nombre de:

MANUFACTURAS DE CAUCHO TROSA, S.R.C., de
nacionalidad española,

domiciliada en:

MADRID, Gutierrez de Cetina, 4

El objeto de la presente solicitud de modelo de uti-
lidad, se refiere a un tapón elástico perfeccionado para
frascos con cierre al vacío, particularmente frascos desti-
nados a contener antibióticos, cuyas características de no-
vedad le confieren la cualidad de aportar a la función a

5



EA 64113

que se destina las ventajas de que posibilita y facilita la entrada, no se tuerce y permite que el vacío se haga perfectamente.

10 Existen en el mercado tapones de tres patas, pero no dan resultado, ya que frecuentemente, al intentar colocarlos en los frascos, se tuercen y producen defectos en el vacío, quedando inoperantes.

15 Con el tapón que se preconiza, se solventan estas dificultades, haciendo que lleve cuatro patillas, con lo que, si hecho el vacío, se coloca por la empleada y se destiermina la entrada ajustándolo por presión a mano o mecánicamente, queda el vacío invariado por que el tapón no se tuerce.

En el adjunto plano se ha representado un tapón ejecutado de acuerdo con los principios enunciados.

20 La figura 1 representa un tapón visto por debajo.

La figura 2 represente un tapón en alzado, y

La figura 3 representa un tapón en planta.

25 Como pueda apreciarse, el tapón consiste en una pieza moldeada en goma o caucho, que tiene forma cilíndrica constituida por un disco grueso (1) del que sale un cuerpo cilíndrico (2) en el que se insertan cuatro patillas cilíndricas (3) de igual longitud e insertas de manera que quedan tangenciales con el cuerpo cilíndrico y orientadas según dos diámetros perpendiculares.

30 Este modelo es realizable en cualesquiera tamaños, colores y materiales adecuados, siendo susceptible de toda clase de modificaciones de detalle que no alteren su fundamento.

-I- N O T A -I-

35 Los puntos de invención propia y nueva que se presen-



64113

tan para que sean objeto de este modelo de utilidad, en España, por veinte años, son los siguientes:

40 1ª.- Tapón elástico perfeccionado para frascos con cierre al vacío, caracterizado por que consiste en un cuerpo moldeado constituido por un disco grueso seguido de un cuerpo cilíndrico central en el que, periféricamente y según dos diámetros perpendiculares, se insertan cuatro patillas cilíndricas de igual longitud.

45 2ª.- "TAPON ELASTICO PERFECCIONADO PARA FRASCOS CON CIERRE AL VACIO".

Tal y como se ha descrito en la memoria que antecede, representado en el dibujo que se acompaña y para los fines que se han especificado.

Consta la presente memoria descriptiva de tres hojas escritas a máquina por una sola cara.

Madrid, 4 de Febrero de 1958

J. P. Bonier

Escala variable.

64113

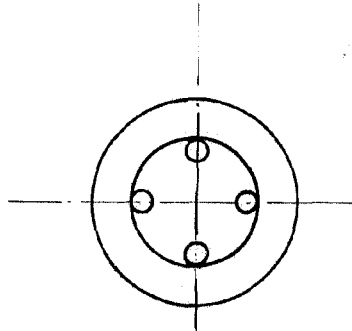

Fig. 1

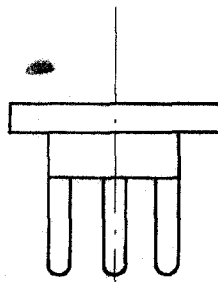

Fig. 2

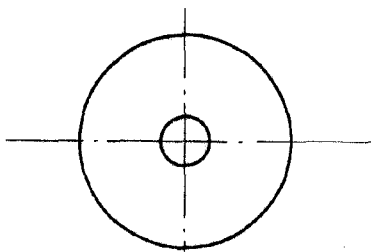

Fig. 3

[Handwritten signature]

[Handwritten mark]